

HRVATSKI KONJIČKI SAVEZ
ODBOR ZA DRESURNO JAHANJE

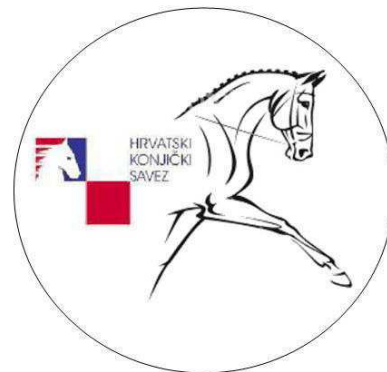
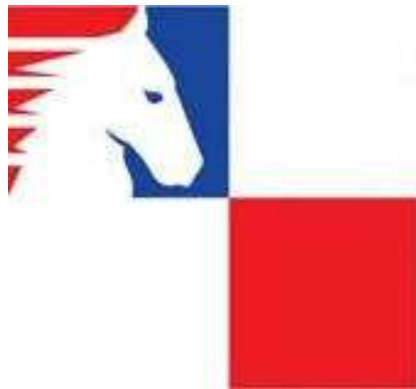

PRIRUČNIK ZA DRESURNO JAHANJE
SA ZBIRKOM TESTOVA
TRAVANJ, 2015.
(promjene označene zelenom bojom)

U primjeni od 01. travnja 2015.

SADRŽAJ:

1. OSNOVNE KRETNJE KONJA	3
1.1. Hod.....	3
srednji hod.....	3
prikupljeni hod	3
produženi hod.....	3
slobodan hod.....	4
1.2. Kas	4
radni kas.....	4
srednji kas	4
prikupljeni kas.....	4
produženi kas	5
produženje koraka kasa.....	5
1.3. Galop.....	5
radni galop.....	6
srednji galop	6
prikupljeni galop.....	6
produženi galop.....	6
produženje koraka galopa	7
2. FIGURE I RADNJE U JAHALIŠTU	7
2.1. Osnovne figure i radnje.....	8
2.1.1. Dijagonale.....	8
2.1.2. Krugovi i na lijevo (desno) nazad	9
2.1.3. Serpentine	11
2.1.4. Osmica	13
2.1.5. Stoj	13
2.1.6. Odstupanje	14
2.1.7. Okret na prednjem dijelu trupa.....	14
2.1.8. Okret na stražnjem dijelu trupa iz stoja	15
2.1.9. Okret na stražnjem dijelu trupa iz hoda.....	16
2.1.10. Pirueta (polupirueta)	16
2.1.11. Dati ruku	17
2.1.12. Ispustiti dizgine iz ruku.....	17
2.1.13. Jednostavna promjena galopa	18
2.1.14. Leteća promjena galopa	18
2.1.15. Kontra galop	18
2.1.16. Jednostavno primanje.....	18
2.1.17. Bočna kretanja.....	20
2.1.18. Passage.....	22
2.1.19. Piaffe	23
3. LITERATURA.....	23
4. TESTOVI	24
5. TESTOVI ZA MLADE KONJE	92
6. FEI TESTOVI (prevedeni na Hrvatski)	98

1. OSNOVNE KRETNJE KONJA

1.1. HOD¹

Regularnost ritma (četiri takta) u kombinaciji sa potpunim opuštanjem mora biti prisutna u svim figurama i tempu u hodu.

Pogreške u hodu su kratki, sputani koraci, nejednaki slijed stražnjih nogu te pas.

Hod postaje lateralna kretnja kada se prednja i zadnja noga iste strane kreću u gotovo istom trenutku i to se naziva pas. Takva neregularnost ozbiljno smanjuje kvalitetu hoda.

Postoje četiri vrste hoda: srednji, prikupljeni, produženi i slobodan među kojima uvijek moraju postojati razlike u dužini koraka i prekoračenju otisaka kopita prednjih nogu.

Srednji hod - konj korača energično i opušteno, a kopita stražnjih nogu ostavljaju otiske barem u otiscima kopita prednjih nogu. Jahač ima lagani i neprekidan kontakt sa ustima konja, omogućavajući prirodno gibanje glave i vrata konja. Glava konja se nalazi nešto ispred okomice.

Prikupljeni hod - konj stupa u pravilnom četverotaktu, a kopita stražnjih nogu ostavljaju otiske u otiscima kopita prednjih nogu. Konj se sam nosi, glava mu je postavljena gotovo okomito prema tlu, jahač ima lagani kontakt sa ustima konja. Dužina koraka je kraća, ali konj noge podiže više u zrak jer su zglobovi jače savijeni nego u srednjem hodu. Prikupljeni hod je kraći od srednjeg iako pokazuje puno veću aktivnost.

Produženi hod - konj maksimalno produžuje korak bez da izgubi pravilnost ritma, a kopita stražnjih nogu ostavljaju otiske dosta ispred otisaka

¹ Prilagođeno prema „FEI Rules for dressage events“, art. 403, str.8; „Anforderung und Kriterien im deutschen Turniersport gem. LPO“, str 11-12

kopita prednjih nogu. Jahač omogućava konju da ispruži vrat i glavu tako da produži dizgine, ali bez da izgubi kontakt sa ustima konja.

Slobodan hod - je opuštajuća kretnja u kojoj je konju omogućeno da u potpunosti ispruži vrat i glavu.

1.2. KAS²

Koraci u kasu moraju biti slobodni, aktivni i regularni. Kvaliteta kasa ovisi o općem dojmu, regularnosti elastičnosti koraka te zamahu. Kvaliteta kasa proizlazi iz opuštenih leđa i angažiranih stražnjih nogu te sposobnosti da se zadrži isti ritam i prirodna ravnoteža u svim varijacijama kasa.

Postoje četiri vrste kasa: radni, srednji, prikupljeni i produženi te produženje koraka kasa.

Radni kas - je kretanje između prikupljenog i srednjeg kasa u kojem kopita stražnjih nogu ostavljaju otisak barem u otiscima kopita prednjih nogu. Konj je u ravnoteži i kreće se jednakomjernim, elastičnim koracima aktivno naprijed. Jahač ima kontakt s ustima konja.

Srednji kas - je kretanje umjerenog produženja koraka, ali bez ubrzavanja. Konj zamahom stražnjih nogu produžuje korak, a kopita stražnjih nogu ostavljaju otisak ispred otisaka kopita prednjih nogu. Jahač dopušta konju da lagano spusti glavu i vrat, s time da je tjeme i dalje najviša točka. Konj drži glavu nešto ispred okomice u odnosu na prikupljeni i radni kas. Koraci moraju biti jednakomjerni i uravnoteženi te se čitav okvir konja mora izdužiti.

Prikupljeni kas - je kretanje u kojem stražnje noge konja preuzimaju većinu težine, čime se oslobađaju plečke konja. Vrat je uzdignut. Okvir konja je

² Ibid, art. 404, str. 9; str 12-13

skraćen, ali zamah i aktivnost ostaju jednaki. Koraci su kraći, ali izražajni i povišeniji, a kopita stražnjih nogu ostavljaju otisak u otiscima kopita prednjih nogu.

Produženi kas - je kretanje u kojem konj pokriva najviše moguće tla, kopita stražnjih nogu ostavljaju otisak znatno ispred otisaka kopita prednjih nogu. Koraci se maksimalno produžuju, ali konj ne ubrzava, sve kao rezultat velikog zamaha stražnjih nogu. Jahač dopušta konju da produži okvir, a samim time i korak, ali i dalje kontrolira tjeme koje mora biti najviša točka. Koraci i prednjih i stražnjih nogu bi se trebali jednako ispružiti prema naprijed. Konj bi trebao biti u ravnoteži tijekom čitave radnje, a prijelaz u prikupljeni kas bi trebao biti tečan i izveden prijenosom težine na stražnji dio trupa, s time da se jasno vide obje razlike promjene tempa (iz prikupljenog u produženi i iz produženog u prikupljeni).

Produženje koraka kasa- je varijacija između radnog i srednjeg kasa koja se uvodi u testovima za mlade konje koji su u početku treniranja i još nisu dovoljno školovani za srednji kas.

1.3. GALOP³

Koraci u galopu moraju biti lagani te pravilni, a zadnje noge moraju koračati što je više moguće ispod tijela konja prema njegovu težištu.

Pogreške u galopu su unakrsni galop (kada konj prednjim nogama galopira npr. desni galop, a stražnjima lijevi i obrnuto), te četverotaktni galop (kod kojeg se dijagonalni par nogu ne podiže istovremeno sa tla već se vanjska prednja noga podiže ranije od unutarnje stražnje noge).

Kvaliteta galopa ovisi o općem dojmu (npr. pravilnosti i lakoći koraka, spuštenosti stražnjeg dijela trupa u odnosu na prednji dio - konj galopira kao da se kreće

³ Ibid, art. 405, str. 9-11; str. 13-14

uzbrdo) koji proizlazi iz prihvaćanja žvale, podatnog tjemena, aktivnosti stražnjih nogu i sposobnosti da se zadrži jednaki ritam i prirodna ravnoteža, čak i nakon prijelaza iz jednog galopa u drugi. Konj uvijek mora biti ravan na ravnim linijama i pravilno savijen na zavojitim linijama, ali u svakom trenutku postavljen prema strani vodeće noge.

Postoje četiri vrste galopa: radni, srednji, prikupljeni i produženi te produženje koraka galopa.

Radni galop - je kretanje između prikupljenog i srednjeg galopa. Konj se nalazi u prirodnoj ravnoteži te se aktivno kreće naprijed uz izražen zamah stražnjih nogu, a jahač zadržava kontakt sa ustima konja.

Srednji galop - je kretanje između radnog i produženog galopa. Konj bez ubrzavanja ide naprijed sa vidljivim produženjem koraka i zamahom stražnjih nogu. Jahač dozvoljava konju da lagano spusti vrat i glavu i da drži glavu nešto ispred okomice. Koraci moraju biti nesputani i uravnoteženi, a okvir konja se mora produžiti.

Prikupljeni galop - je kretanje u kojem konj ostaje na žvali, vrat je uzdignut. Stražnje noge preuzimaju većinu težine, čime se omogućava veća aktivnost i oslobađaju plećke te se stvara dojam da se konj sam nosi. Okvir konja i koraci su kraći, bez da se gubi njihova elastičnost i izražajnost.

Produženi galop - je kretanje u kojem konj pokriva najviše moguće tla. Konj, bez ubrzavanja, najviše moguće produžuje korak zahvaljujući zamahu stražnjih nogu. Jahač omogućava konju da produži okvir, a time i korak, ali i dalje kontrolira tjeme. Konj bi trebao biti u ravnoteži tijekom čitave radnje, a prijelaz u prikupljeni galop bi trebao biti tečan i izveden prijenosom težine na stražnji trup, s time da se jasno vide obje razlike promjene tempa (iz prikupljenog u produženi i iz produženog u prikupljeni).

Produženje koraka galopa - je varijacija između radnog i srednjeg galopa koja se uvodi u testovima za mlade konje koji su u početku treniranja te još nisu dovoljno školovani za srednji galop.

2. FIGURE I RADNJE U JAHALIŠTU

Dresurno jahalište 20mx40m

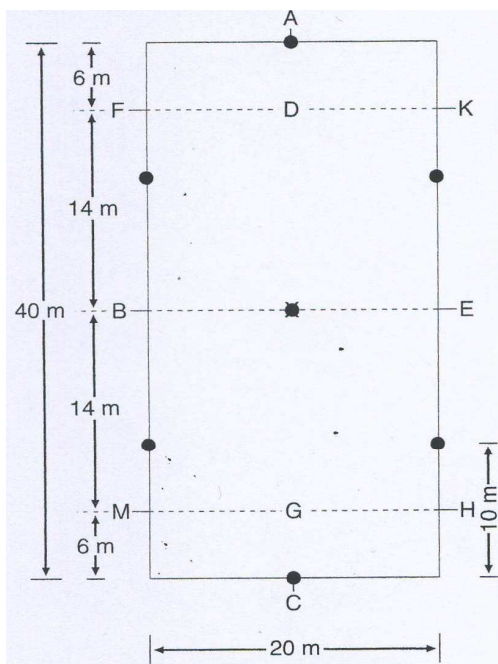

Dresurno jahalište 20mx60m

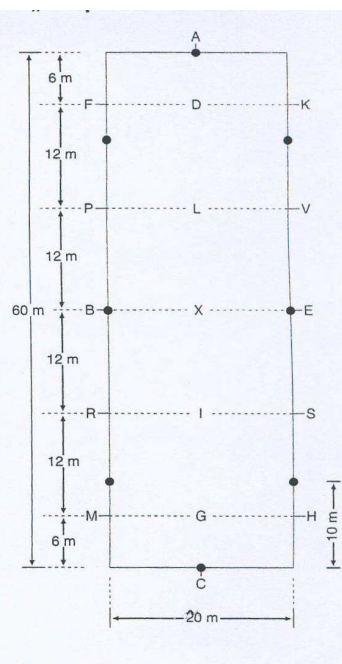

2.1. OSNOVNE FIGURE I RADNJE

2.1.1. DIJAGONALE

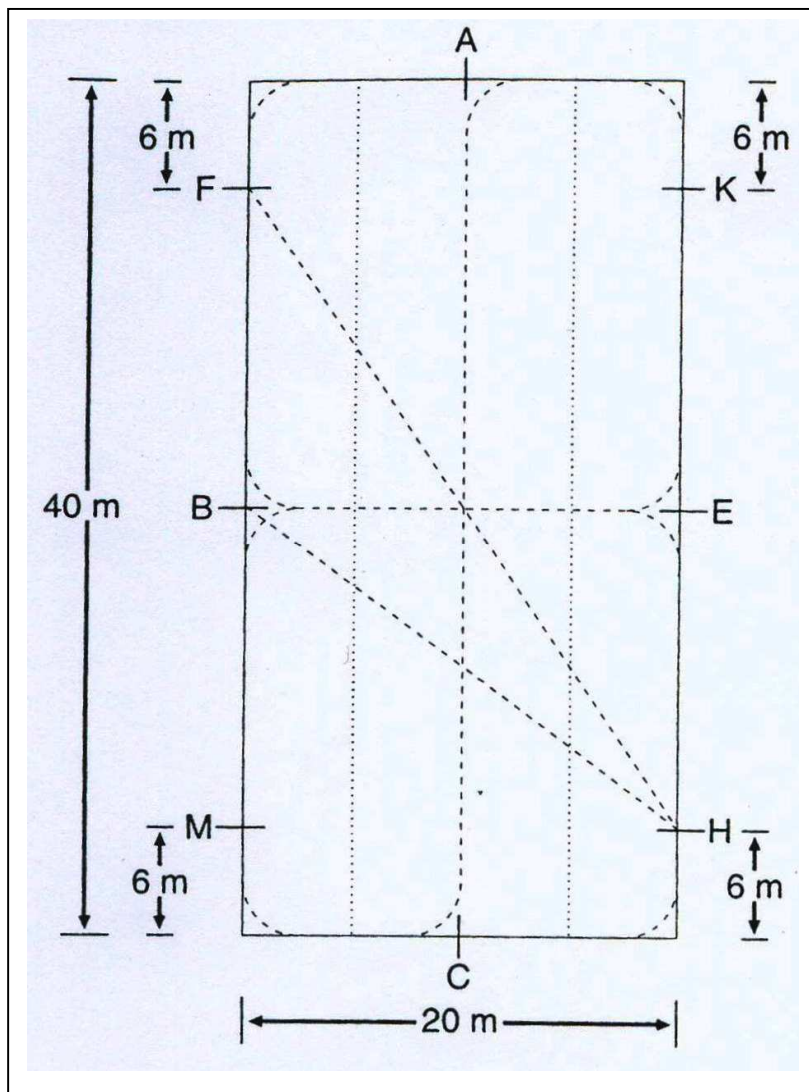

- A-C, C-A promjena po srednjoj liniji
- F-H, H-F promjena po dugoj dijagonali
- H-B, B-H promjena po kratkoj dijagonali

Pri promjenama smjera konj mora svojim tijelom pratiti krivulje, ostajući opušten i slijedeći jahača, bez odupiranja, promjene ritma, brzine ili kretnje.

2.1.2. KRUGOVI I NA LIJEVO (DESNO) NAZAD

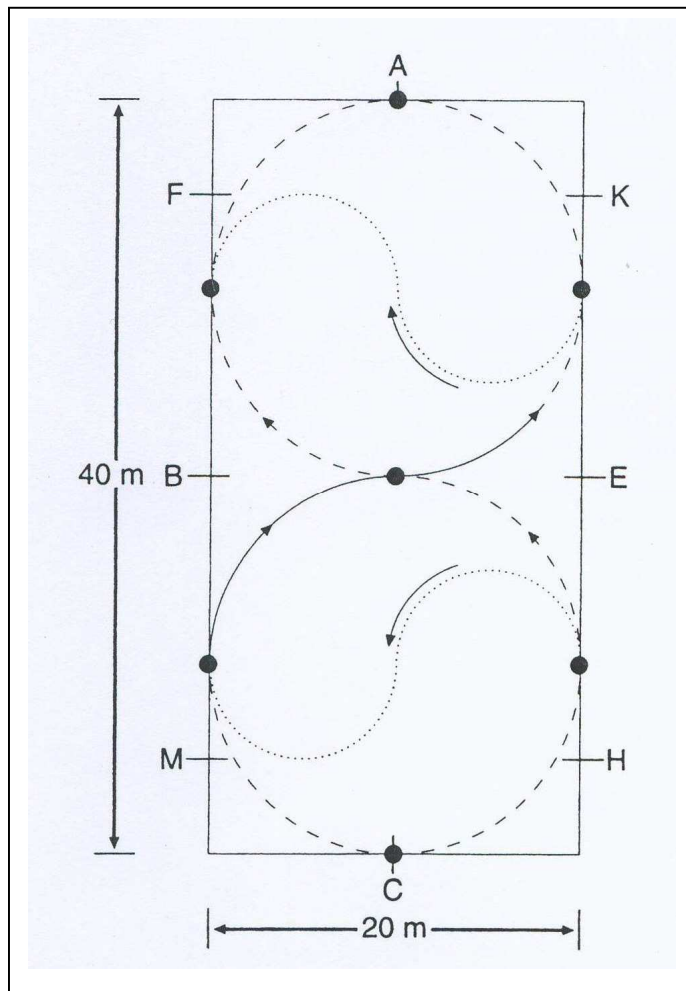

- točke kruga
- veliki krug
- promjena u krugu
- promjena iz kruga

Pri promjenama iz kruga i u krugu konj se mora pri promjeni smjera na trenutak izravnati, a tek onda saviti i postaviti u novi smjer.

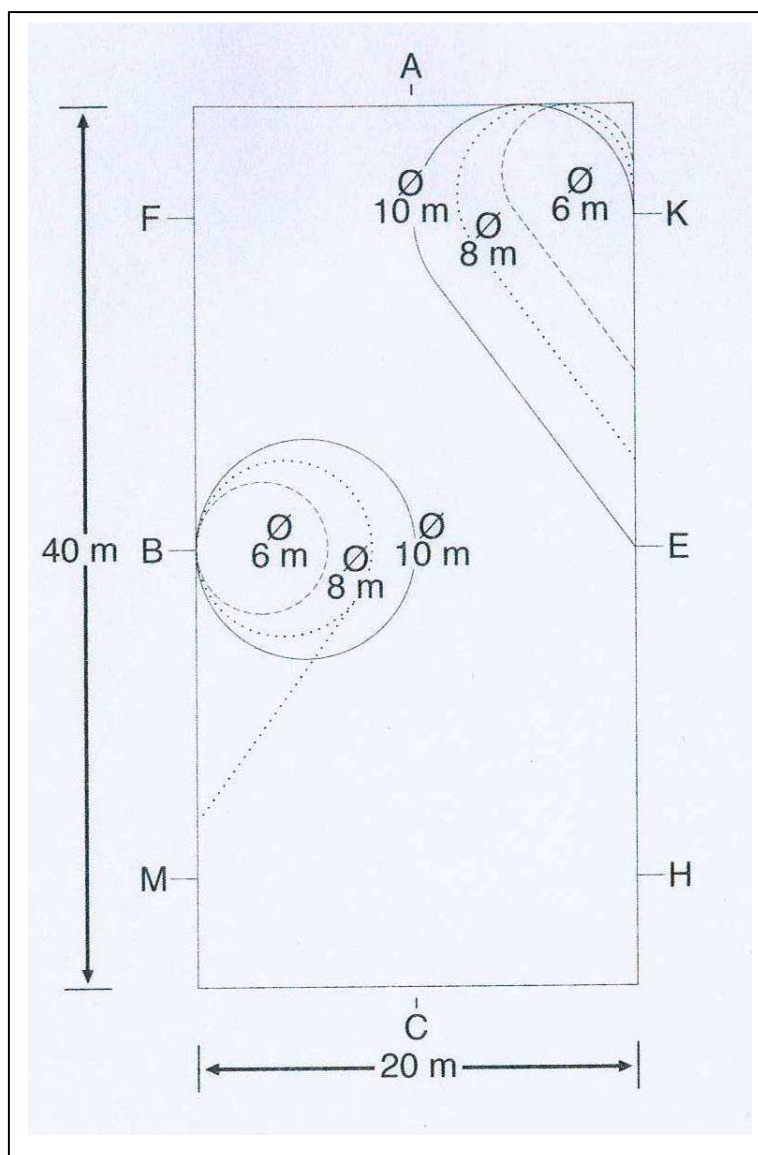

Na lijevo ili desno nazad i mali krug su:

- promjera 10 m u utakmicama kategorijama E i A,
- promjera 8 m u utakmicama kategorijama L i LM,
- promjera 6 m u utakmicama kategorijama M i više.

Na lijevo ili desno nazad - jaši se kao pola malog kruga, a zatim se konj u ravnoj liniji mora vratiti na stazu.

2.1.3. SERPENTINE

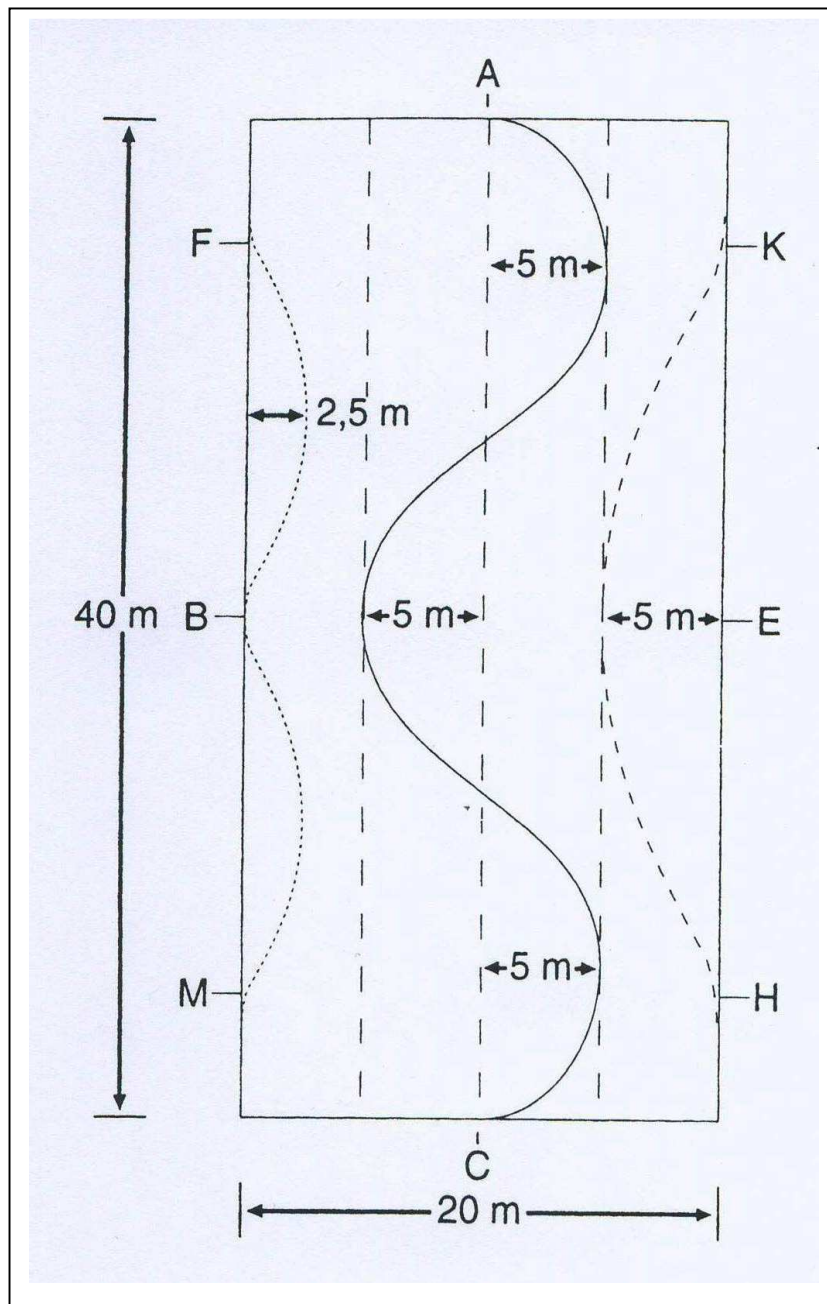

- - - - jednostruka krivulja
- dvostruka serpentina
- _____ serpentina na srednjoj liniji sa 3 zavoja

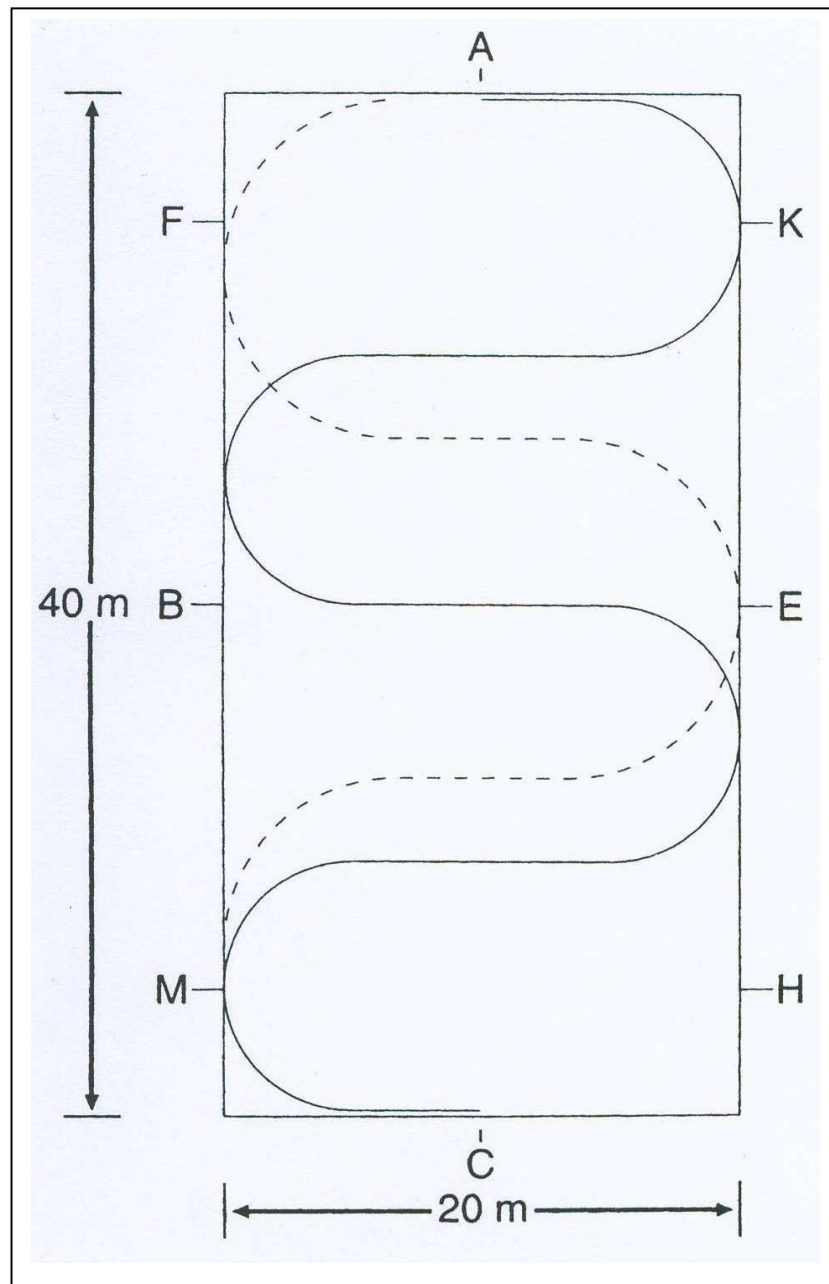

- serpentina sa 4 zavoja
- - - - serpentina sa 3 zavoja

SERPENTINA⁴

Serpentina se sastoji od nekoliko polukrugova povezanih ravnom linijom. Konj mora biti paralelan sa kratkom stazom kada prelazi srednju liniju. Dužina ravne linije koja povezuje polukrugove varira, ovisno o promjeru polukrugova. Kod serpentine se promjena noge, promjena kretnje, jednostavna ili leteća promjena galopa izvode pri prelasku srednje linije.

2.1.4. OSMICA⁵

Osmica se sastoji od dva mala kruga jednake veličine spojena na sredini osmice. Jahač mora na trenutak izravnati konja prije promjene smjera na sredini figure.

2.1.5. STOJ⁶

U stoju konj mora niti nepomičan, ravan, sa težinom ravnomjerno raspoređenom na sve četiri noge (zatvoreno), te par prednjih i stražnjih nogu mora biti međusobno paralelan (kvadratično), tj. konj mora stajati zatvoreno i kvadratično.

U stoju vrat konja mora biti uzdignut sa tjemenom kao najvišom točkom, a glava malo ispred okomice. Konj mora biti na žvali i žvakati ju te biti spreman krenuti.

Pravilan se stoj dobiva premještanjem težine na stražnje noge konja povećanim djelovanjem jahačevog sjedišta i lista koji tjeraju konja u nježnu zatvorenu ruku i uzrokuju trenutno, ali ne grubo zaustavljanje. Stoj se priprema nizom poluparada. Ukoliko se zahtjeva stoj u točno određenoj točki, jahačev list treba biti na toj točki.

⁴ Ibid art. 410, str. 12; str. 16

⁵ Prilagođeno prema „FEI Rules for dressage events“, art. 410, str. 12

⁶ Prilagođeno prema „FEI Rules for dressage events“, art. 402, str. 8; „Anforderung und Kriterien im deutschen Turniersport gem. LPO“, str. 14

2.1.6. Odstupanje⁷

Odstupanje je kretanje unatrag u dva takta u kojem se istovremeno kreće jedan dijagonalan par nogu pa zatim drugi bez trenutka lebdjenja. Prednje noge se kreću po istom tragu kao i zadnje noge, dakle konj mora biti izravnat i na žvali. Odstupanje služi za poboljšanje prikupljenosti konja zato što zahtjeva da se zglobovi stražnjih nogu jače saviju i opterete.

Ozbiljnim pogreškama u odstupanju se smatra bilo kakvo odupiranje konja, gubitak kontakta sa ustima konja, odmicanje stražnjeg dijela trupa od ravne linije, široko postavljene i neaktivne stražnje noge te vučenje prednjih nogu.

Nakon zahtjevanog broja koraka odstupanja konj mora stati na sve četiri noge jednakom težinom (zatvoreno) i paralelno (kvadratično) ili odmah krenuti naprijed u zahtjevanu kretnju. Ako se nakon odstupanja zahtjeva stoj stražnji korak mora biti pola koraka, kako bi konj zatvoreno stao.

2.1.7. Okret na prednjem dijelu trupa⁸

Okret na prednjem dijelu trupa se izvodi iz stoja. Prije početka okreta konj je postavljen prema strani bočno tjerajućeg lista. Stražnji dio trupa opisuje polukrug oko prednjeg dijela pri čemu se konj zapravo okreće oko svoje unutarnje prednje noge. Unutarnja stražnja noga korača ispred i križa vanjsku. Nakon završetka okreta konj se mora ponovno izravnati. Ova se radnja izvodi na unutarnjoj stazi (koja se nalazi 1m unutar staze) kako bi se spriječilo odstupanje ili dizanje glave konja.

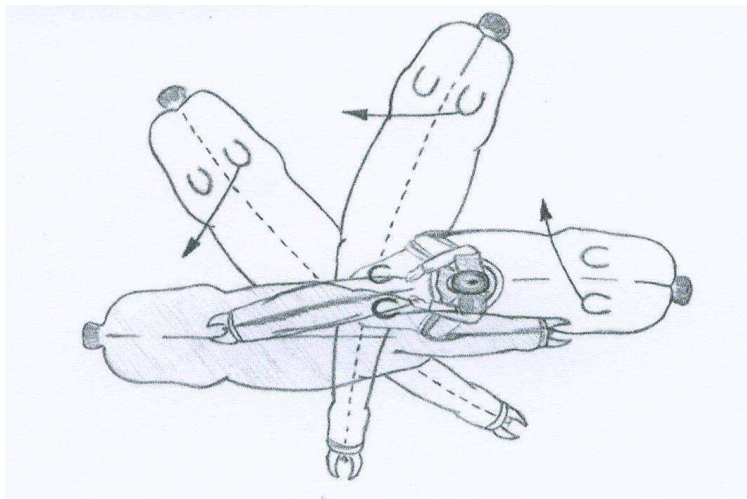

⁷ Ibid art. 406, str. 11; str. 17; „Grundausbildung für Reiter und Pferd“, str. 118-119

⁸ „Anforderung und Kriterien im deutschen Turniersport gem. LPO“, str. 16; „Grundausbildung für Reiter und Pferd“, str. 114-115

2.1.8. OKRET NA STRAŽNJEM DIJELU TRUPA IZ STOJA⁹

Pri započinjanju okreta su dozvoljena 1 do 2 koraka naprijed kako bi se zadržala tendencija kretanja naprijed. Konj se okreće oko unutarnje stražnje noge s time da se ona podiže i spušta na tlo te je tijekom čitavog okreta vidljiv čisti ritam od 4 takta. Prednje noge i vanjska stražnja noga se okreću oko unutarnje stražnje noge koja se podiže i spušta u ritmu i smjeru težišta konja i spušta se na tlo u istoj točki ili nešto ispred nje. Pritom prednji dio trupa opisuje polukrug oko stražnjeg dijela, a vanjska stražnja noga opisuje mali polukrug oko unutarnje stražnje noge. Konj prednjim nogama korača naprijed i bočno te ih križa dok se stražnje noge ne smiju križati. Nakon završetka okreta konj se mora vratiti na stazu na način da ide naprijed i bočno, bez da mu se zadnje noge križaju, i tek onda stati u stoj. Konj je cijelo vrijeme postavljen i savijen u smjeru kojim se kreće.

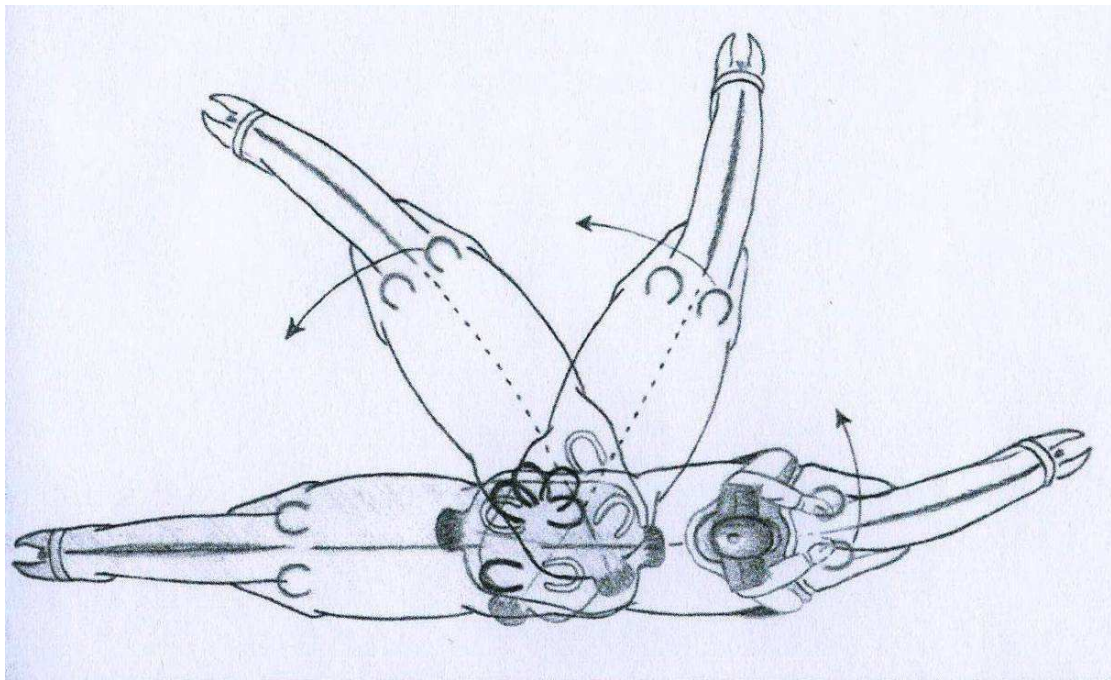

⁹ Prilagođeno prema „FEI Rules for dressage events“, art. 413, str. 15-16; „Anforderung und Kriterien im deutschen Turniersport gem. LPO“, str. 17-18

2.1.9. OKRET NA STRAŽNJEM DIJELU TRUPA IZ HODA¹⁰

Izvodi se jednako kao i okret na stražnjem dijelu trupa iz stoja s time da ne započinje ni ne završava u stoju već u srednjem hodu. Prije započinjanja okreta potrebno je skratiti korake u hodu.

2.1.10. PIRUETA (POLUPIRUETA)¹¹

Pirueta (polupirueta) je okret od 360° (180°) koji se izvodi na dva traga sa polumjerom jednakim dužini konja te se prednje noge okreću oko stražnjih nogu. Najčešće se izvodi u prikupljenom hodu i galopu, a može se izvoditi i u *piaffe* (u slobodnom programu s muzikom). Prednje noge i vanjska stražnja noga se okreću oko unutarnje stražnje noge koja se podiže i spušta na tlo u istoj točki ili nešto ispred nje. Za razliku od okreta na stražnjem dijelu trupa iz hoda prednji dio trupa opisuje manji polukrug oko stražnjeg dijela trupa. Konj mora cijelo vrijeme biti postavljen i savijen u smjeru kojim se kreće, ritmično i tečno se okretati te biti na žvali, a tjemne mora ostati najviša točka. Konj cijelo vrijeme mora zadržati aktivnost i ne smije ni najmanje krenuti unatrag ili bočno.

Kod izvođenja pirueta (polupirueta) u galopu jahač mora zadržati lakoću konja i naglasiti prikupljenost, te zadržati čisti galopski korak (3 takta) iako je dozvoljeno da vanjska prednja i unutarnja stražnja noga ne dodiruju tlo potpuno istovremeno. Stražnji dio trupa mora biti aktivan i lagano spušten, a zglobovi moraju biti izrazito savijeni. Kvaliteta koraka galopa prije i poslije piruete (polupiruete) je sastavni dio radnje. Pirueta u galopu se izvodi u 6 do 8 koraka, a polupirueta u 3 do 4 koraka. Kvaliteta piruete (polupiruete) se ocjenjuje na osnovu opuštenosti, lakoće, točnosti i tečnosti izvođenja. Prije započinjanja piruete (polupiruete) se zahtjeva povećana aktivnost, izravnatost i prikupljenost. Također se mora zadržati ravnoteža pri izlasku iz piruete (polupiruete).

¹⁰ Ibid art. 413, str. 15-16; str. 17-18

¹¹ Ibid art. 413, str. 15-16; str. 17-18

2.1.11. DATI RUKU¹²

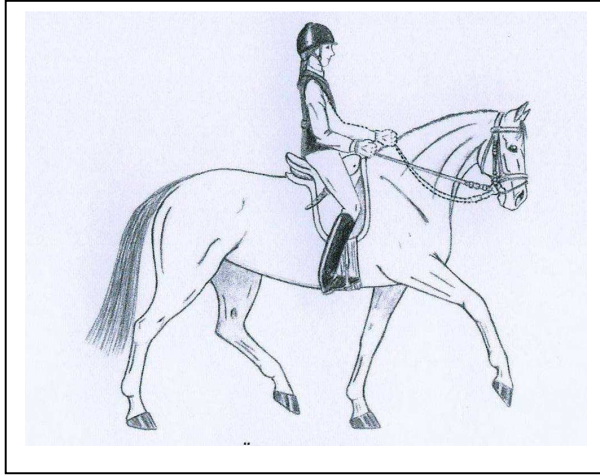

Davanjem ruke se testira prikupljenost i samodržanje konja te da li konj sluša jahačevo sjedište i listove. Jahač mora ispružiti ruke, prateći liniju grive 2 do 3 šake, prema glavi konja par koraka. Konj mora ostati u istom tempu i kretnji, a glava konja nešto ispred okomice.

2.1.12. ISPUSTITI DIZGINE IZ RUKU¹³

Kao i kod davanja ruke, ispuštanjem dizgina iz ruku se testira da li konj sluša jahačevo sjedište i listove, te da li ima opuštene mišiće vrata i leđa. Jahač postepeno ispušta dizgine iz ruku do te dužine dizgina da i dalje zadržava

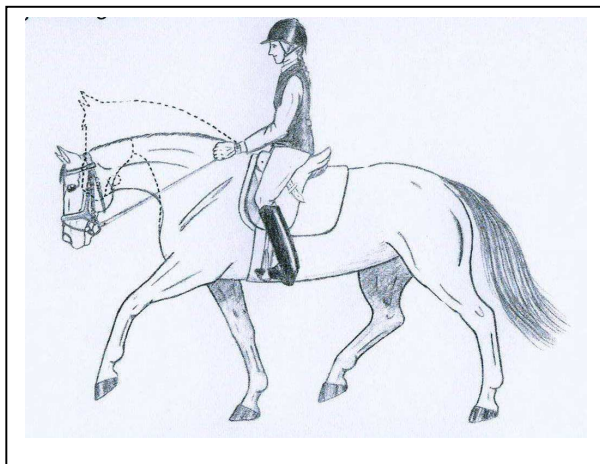

kontakt sa ustima konja. Konj mora ostati u istoj kretnji, tempu i ritmu, vrat mu se mora ispružiti prema dolje i naprijed prema žvali. Glava se konja spušta do te visine da je gubica konja u razini uzengija, a glava konja mora ostati ispred okomice. Tjeme više nije najviša točka.

¹² „Anforderung und Kriterien im deutschen Turniersport gem. LPO“, str. 15; „Grundausbildung für Reiter und Pferd“, str. 97-98

¹³ Ibid str. 14-15; str. 97-98

2.1.13. JEDNOSTAVNA PROMJENA GALOPA¹⁴ je kretnja u kojoj se iz galopa prelazi direktno u hod, te nakon 3 do 5 čistih koraka hoda ponovno izravno u drugi galop.

2.1.14. LETEĆA PROMJENA GALOPA¹⁵ izvodi se u jednom koraku, s time da se prednje i stražnje noge mijenjaju istovremeno. Promjena vodeće noge i stražnjih nogu se izvodi u trenutku lebdjenja. Leteće promjene se mogu izvoditi i u seriji na 4, 3, 2 i na jedan korak. Konj čak i u letećim promjenama galopa u seriji mora ostati lagan, miran i ravan, u istom ritmu i ravnoteži. Galop mora biti dovoljno aktivan kako se lakoća, tečnost i pokrivanje tla kod letećih promjena u seriji ne bi poremetilo.

2.1.15. KONTRA GALOP¹⁶ se izvodi u prikupljenom galopu. U kontra galopu je vodeća noga ona koja se nalazi na vanjskom dijelu staze ili kruga i konj je postavljen prema strani vodeće noge. Uglovi manježa se u kontra galopu mogu zaokružiti. Prednji i stražnji dio trupa moraju biti na istoj liniji.

2.1.16. JEDNOSTAVNO PRIMANJE¹⁷ se izvodi kako bi se pokazala opuštenost konja te reagiranje konja na list jahača. Jednostavno se primanje jaši u radnom kasu. Konj je izravnat, ali je postavljen suprotno od smjera kojim se kreće, tako da mu jahač može vidjeti unutarnju obrvu i nozdrvu. Konj korača tako da unutarnjim nogama prolazi ispred i križa vanjske noge. Jednostavno se primanje jaši po dijagonali te je u tom slučaju konj paralelan sa dugom stazom iako prednji dio trupa mora biti nešto ispred stražnjeg dijela. Također se može jašiti na dugoj stazi, a konj mora biti pod kutem od 35° u odnosu na dugu stazu.

¹⁴ Prilagođeno prema „FEI Rules for dressage events“, art. 405, str. 10; „Anforderung und Kriterien im deutschen Turniersport gem. LPO“, str. 14

¹⁵ Ibid art. 405, str. 11; str. 19

¹⁶ Ibid art. 405, str. 10; str. 14

¹⁷ Ibid art. 411, str. 12-13; str. 16-17

Jednostavno primanje na dugoj stazi

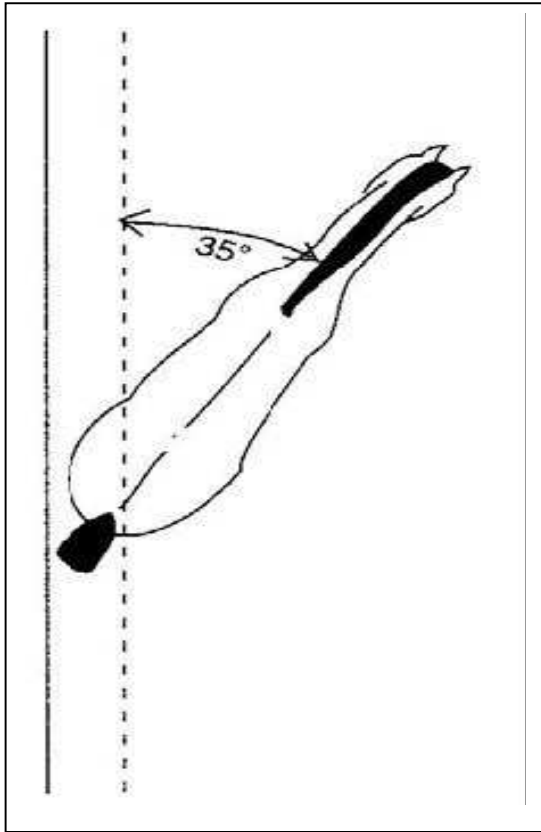

Jednostavno primanje po dijagonali

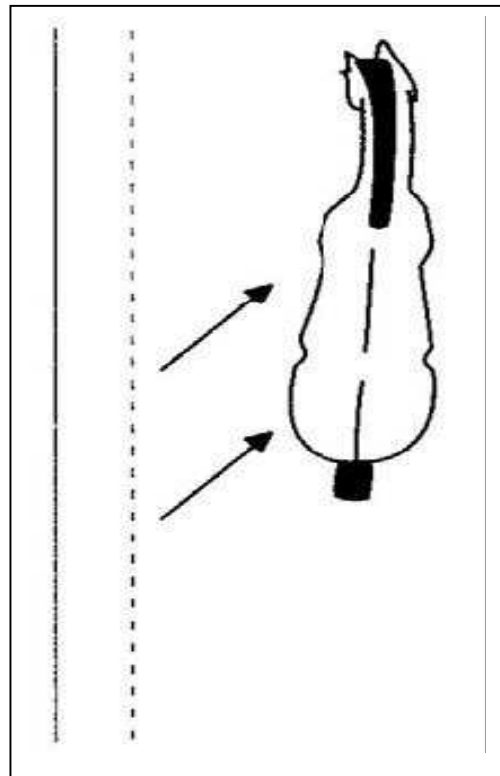

2.1.17. BOČNA KRETANJA¹⁸

U bočna kretanja spada: primanje plećke, travers, renvers i traverzala.

Glavni cilj bočnih kretanja je razvijanje i povećanje aktivnosti stražnjeg dijela trupa, a samim time i prikupljenosti konja.

Konj je u svim bočnim kretanjima postavljen i lagano savijen i kreće se na više tragova. Savijenost konja mora biti tolika da ne utječe na ravnotežu i tečnost kretanja. U svim bočnim kretanjima koraci moraju biti slobodni, pravilni, opuštani, uravnoteženi te aktivni. Vrlo česta pogreška je gubljenje aktivnosti zbog toga što jahač ustraje na pretjeranoj savijenosti i kretanju samo bočno, a ne istovremeno i naprijed.

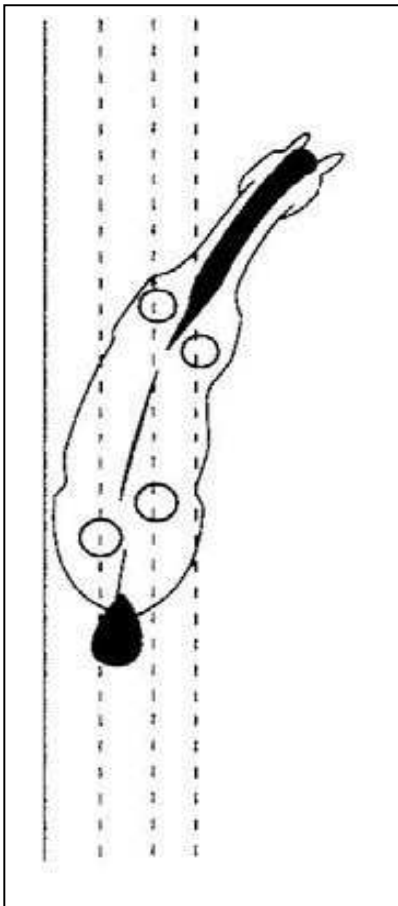

Primanje plećke – izvodi se u prikupljenom kasu. Konj je lagano savijen oko jahačeve unutarne noge zadržavajući ritam i konstantan kut od oko 30° pa se od naprijed i otraga vide 3 traga. Stražnji dio trupa ostaje na stazi, a prednji se dio pomiče unutar staze i to toliko da je vanjska plećka na istoj liniji kao unutarnji kuk konja. Konj unutarnjom prednjom nogom korača i prolazi ispred vanjske prednje noge, unutarnja stražnja noga korača naprijed prema težištu konja po tragu vanjske prednje noge, dok unutarnji kuk konja mora biti lagano spušten. Konj je savijen i postavljen suprotno od smjera kojim se kreće.

¹⁸ Ibid art. 412, str. 13-14; str. 18-19

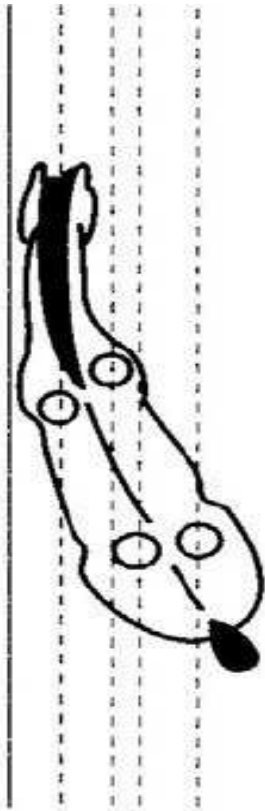

Travers - se izvodi u prikupljenom kasu i galopu. Konj je savijen oko jahačeve unutarnje noge (nešto više nego kod primanja plečke). Travers se jaši pod kutem od 35 ° pa se od naprijed i otraga vide 4 traga. Prednji dio trupa ostaje na stazi dok se stražnji dio pomiče unutar staze, a konj vanjskim nogama prolazi ispred i križa unutarnje noge.

Konj je postavljen i savijen u smjeru kojim se kreće. Travers se započinje tako da se stražnji dio trupa gurne unutar staze ili se nakon ugla ili kruga ne vraća na stazu. Nakon izvođenja traversa, stražnji se dio trupa vraća na stazu bez ikakvog kontra savijanja, kao kada se završava mali krug.

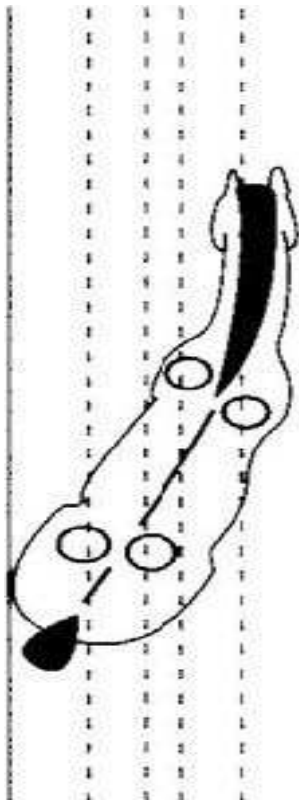

Renvers- je kretnja suprotna traversu. Stražnji dio trupa ostaje na stazi, a prednji se dio postavlja unutar staze. Renvers se završava postavljanjem prednjeg dijela trupa ponovo na stazu. Ostalo je sve isto kao i kod traversa. Konj je savijen oko jahačeve unutarnje noge i vanjskim nogama prolazi ispred i križa unutarnje noge. Konj je postavljen i savijen u smjeru kojim se kreće.

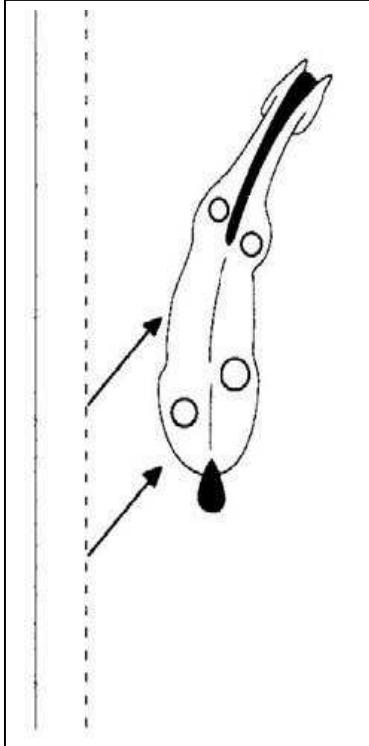

Traverzala (half pass) – varijacija je traversa koja se izvodi na dijagonali umjesto na dugoj stazi. Izvodi se u prikupljenom kasu i galopu te u *passageu* (u slobodnom programu sa muzikom). Konj mora biti postavljen u smjeru kojim se kreće i lagano savijen oko jahačeve unutarnje noge. Konj mora zadržati isti ritam, ravnotežu i aktivnost tijekom izvođenja čitave radnje. Kako bi se osigurala sloboda plećki, vrlo je bitno da se zadrži aktivnost, posebno aktivnost unutarnje zadnje noge. Tijelo konja je skoro paralelno sa dugom stazom, a prednje noge su malo ispred stražnjih nogu. U kasu konj vanjskim nogama prolazi ispred i križa unutarnje noge. U galopu se traverzala izvodi kao serija koraka prema naprijed i bočno.

2.1.18. PASSAGE¹⁹

Passage je jako prikupljen i izražajan kas kojeg karakterizira izražena aktivnost stražnjeg dijela trupa (savijenost koljena i skočnih zglobova) te elastičnost pokreta. Konj dijagonalno podiže noge sa tla sa produženim trenutkom lebdjenja. Konj diže svaku prednju nogu do te visine da je kopito na sredini cjevanice druge prednje noge, a stražnju nogu do te visine da je kopito nešto iznad putičnog zgloba druge stražnje noge. Vrat treba biti uzdignut i savijen, a tjeme mora ostati najviša točka. Stražnji je dio trupa spušten u odnosu na prednji dio te preuzima većinu težine. Konj ostaje mekano na žvali i mora moći tečno prelaziti iz *passagea* u *piaffe* i obrnuto bez da se mijenja povišenost i izražajnost koraka te izraženu aktivnost. Ozbiljnim pogreškama se smatra

¹⁹ Ibid art. 414, str. 116;, str. 21

neregularni ritam stražnjih nogu, ljuljanje prednjeg i/ ili stražnjeg dijela trupa s jedne na drugu stranu, živčani pokreti prednjih i/ ili stražnjih nogu te vučenje stražnjih nogu u trenutku lebdjenja.

2.1.19. PIAFFE²⁰

Piaffe je jako prikupljen i izražajan kas koji ostavlja dojam da se izvodi na mjestu. Leđa konja su opuštena i elastična, stražnji je dio trupa spušten u odnosu na prednji dio, stražnje su noge jako aktivne te omogućavaju slobodu i lakoću plećki i samog prednjeg dijela trupa. Konj dijagonalno i izražajno podiže noge s tla sa produženim trenutkom lebdjenja. Konj diže svaku prednju nogu do visine da je kopito na sredini cjevanice druge prednje noge, a stražnju nogu do visine da je kopito nešto iznad putičnog zgloba druge stražnje noge. Vrat treba biti uzdignut i savijen, a tjeme mora ostati najviša točka. Iako se izvodi na mjestu konj mora imati želju za kretanjem naprijed koja je vidljiva u prelasku u drugu kretnju (radnju). Ozbiljnim pogreškama se smatra kretanje unatrag, živčani pokreti prednjih i/ ili stražnjih nogu, nečisti dvotakt, križanje prednjih i/ ili stražnjih nogu, široko postavljene zadnje noge, ljuljanje prednjeg i/ ili stražnjeg dijela trupa s jedne na drugu stranu te previše kretanja prema naprijed.

3. LITERATURA

1. „Anforderung und Kriterien im deutschen Turniersport gem LPO“, izdanje 2006., FN Verlag, Njemačka, 2005.
2. „FEI rules for dressage events“, 22. izdanje, na snazi od 01. siječnja 2006., Švicarska, 2005.
3. „FENA Lehrbuch zu den Lizenzprüfungen und zu den Sonderprüfungen“, FN Österreich, Austrija, 2003.
4. „Grundausbildung für Reiter und Pferd“, FN Verlag, Njemačka, 1997.

²⁰ Ibid art. 415, str. 16-17; str. 20

Natjecatelj: _____ Startni br: _____ Konj: _____

Natjecanje: _____ Datum: _____ Sudac: _____ Pozicija: _____

Organizator: _____ Klub natjecatelja: _____

E1		Program (arena 20m x 40m)	Max ocjena	Ocjena	Isp. ocjene	Koef.	UKUPNO	PRIMJEDBA	OCJENJUJE SE
1	A-X X	ulaz u srednjem hodu stoj, pozdrav, srednji hod	10			1			Ulaz. Stoj i prijelazi iz kasa u stoj i obrnuto.
2	G C	radni kas na lijevo	10			1			Prijelaz.
3	H-K	jednostruka krivulja	10			1			Ispravnost krivulje. Izravnatost. Savijenost.
4	A	radni kas, lako jašiti	10			1			Prijelaz.
5	F-H H	promjena po dugoj dijagonali, produžiti korake kasa sjesti u sedlo, radni kas	10			1			Produženje i regularnost koraka. Ravnoteža i prijelazi.
6	C-X	pola velikog kruga 20 m	10			1			Ispravnost polukruga. Savijenost.
7	X	radni desni galop, veliki krug 20 m	10			1			Prijelaz. Ispravnost veličine i oblika kruga. Savijenost.
8	X X-C	radni kas pola velikog kruga 20 m pa nastaviti po stazi	10			1			Prijelaz. Ispravnost polukruga. Savijenost.
9	A A-C	lako jašiti promjena iz kruga	10			1			Ispravnost promjene. Savijenost.
10	C-X	sjesti u sedlo, pola velikog kruga 20m	10			1			Ispravnost polukruga. Savijenost.
11	X	radni lijevi galop, veliki krug 20 m	10			1			Prijelaz. Ispravnost veličine i oblika kruga. Savijenost.
12	X-C	pola velikog kruga 20 m pa nastaviti po stazi	10			1			Ispravnost polukruga. Savijenost.
13	H-K K	produžiti korake galopa radni galop	10			1			Produženje i regularnost koraka. Ravnoteža i prijelazi.
14	A	radni kas	10			1			Prijelaz.
15	B X G	na lijevo na desno stoj, pozdrav izlaz u hodu s popuštenim dizginima	10			1			Savijenost. Izravnatost. Prijelaz. Stoj.
UKUPNO TEHNIČKI DIO:			150						

1	*	KRETNJE (sloboda pokreta i regularnost)	10,0			1			
2	*	ZAMAH I POTISAK (želja za kretanjem naprijed, elastičnost koraka, opuštenost leđa i aktivnost stražnjeg dijela trupa)	10,0			1			
3	*	POSLUŠNOST (pažnja i povjerenje, harmonija, lakoća pokreta, prihvaćanje žvale i sloboda prednjeg dijela trupa)	10,0			2			
4		SJEDIŠTE I POZICIJA JAHAČA (ispravnost korištenja jahačevih prirodnih pomagala)	10,0			2			
UKUPNO UMJETNIČKI DOJAM:			20,0						

* - E.18.1.1. U utakmicama kategorije E ocjenjuje se svaka radnja posebno, te se daje jedna ocjena za stav i djelovanje natjecatelja. Na utakmicama kategorije E za Prvenstvo Hrvatske u dresurnom jahanju ocjenjuje se cjelokupni dojam nastupa (kretanje, zamah i potisak, poslušnost, stav i djelovanje natjecatelja)

SVEUKUPNO: 170,0

Bodovi za oduzeti (negativni):
 prva pogreška = 2 boda
 druga pogreška = 4 boda
 treća pogreška = isključenje

Natjecatelj: _____ Startni br: _____ Konj: _____

Natjecanje: _____ Datum: _____ Sudac: _____ Pozicija: _____

Organizator: _____ Klub natjecatelja: _____

E2		Program (arena 20m x 40m)	Max ocjena	Ocjena	Isp. ocjene	Koef.	UKUPNO	PRIMJEDBA	OCJENJUJE SE
1	A X C	ulaz u srednjem hodu stoj, pozdrav, srednji hod na lijevo	10			1			Ulaz. Stoj i prijelazi iz kasa u stoj i obrnuto.
2	E	radni kas, lako jašiti	10			1			Prijelaz.
3	F-H H	promjena po dugoj dijagonali, produžiti korake kasa radni kas	10			1			Produženje i regularnost koraka. Ravnoteža i prijelazi.
4	C prije C	sjesti u sedlo, veliki krug 20 m, pri tome ispustiti dizgine iz ruku prikupiti dizgine	10			1			Ispravnost veličine i oblika kruga. Savijenost. Pri ispuštanju dizgina iz ruku održavanje istog tempa te ispružanje glave konja prema dolje i naprijed.
5	C-A	promjena iz kruga	10			1			Ispravnost promjene. Savijenost.
6	A-X	polu velikog kruga 20 m	10			1			Ispravnost polukruga. Savijenost.
7	X-A	radni lijevi galop, pola velikog kruga 20 m	10			1			Prijelaz. Ispravnost polukruga. Savijenost.
8	A	veliki krug 20 m	10			1			Ispravnost veličine i oblika kruga.
9	A F-M	radni kas, nastaviti po stazi dvostruka serpentina	10			1			Prijelaz. Ispravnost serpentine. Savijenost.
10	C H-F	srednji hod promjena po dugoj dijagonali	10			1			Prijelaz. Ispravnost promjene. Regularnost.
11	prije F A-X	radni kas pola velikog kruga 20 m	10			1			Prijelaz. Ispravnost polukruga. Savijenost.
12	X-A	radni desni galop, pola velikog kruga 20 m	10			1			Prijelaz. Ispravnost polukruga. Savijenost. Izravnatost.
13	A	veliki krug 20 m, pa nastaviti po stazi	10			1			Ispravnost veličine i oblika kruga.
14	K-H H	produžiti korake galopa radni galop	10			1			Produženje i regularnost koraka. Ravnoteža i prijelazi.
15	C	radni kas	10			1			Prijelaz.
16	M-F F	produžiti korake kasa radni kas	10			1			Produženje i regularnost koraka. Ravnoteža i prijelazi.
17	A X	na srednju liniju stoj, pozdrav izlaz u hodu sa popuštenim dizginima	10			1			Izravnatost. Prijelaz. Stoj.
UKUPNO TEHNIČKI DIO:			170						

1	*	KRETINJE (sloboda pokreta i regularnost)	10,0			1			
2	*	ZAMAH I POTISAK (žolja za kretanjem naprijed, elastičnost koraka, opuštenost leđa i aktivnost stražnjeg dijela trupa)	10,0			1			
3	*	POSUŠNOST (pažnja i povjerenje, harmonija, lakoća pokreta, prihvaćanje žvale i sloboda prednjeg dijela trupa)	10,0			2			
4		SJEDIŠTE I POZICIJA JAHAČA (ispravnost korištenja jahačevih prirodnih pomagala)	10,0			2			
UKUPNO UMJETNIČKI DOJAM:			20,0						

* - E.18.1.1. U utakmicama kategorije E ocjenjuje se svaka radnja posebno, te se daje jedna ocjena za stav i djelovanje natjecatelja. Na utakmicama kategorije E za Prvenstvo Hrvatske u dresurnom jahanju ocjenjuje se cjelokupni dojam nastupa (kretanje, zamah i potisak, poslušnost, stav i djelovanje natjecatelja)

SVEUKUPNO: **190,0**

Bodovi za oduzeti (negativni):
 prva pogreška = 2 boda
 druga pogreška = 4 boda
 treća pogreška = isključenje

Natjecatelj: _____ Startni br: _____ Konj: _____

Natjecanje: _____ Datum: _____ Sudac: _____ Pozicija: _____

Organizator: _____ Klub natjecatelja: _____

E3		Program (arena 20m x 40m)	Max ocjena	Ocjena	Isp. ocjene	Koef.	UKUPNO	PRIMJEDBA	OCJENJUJE SE
1	A-X X C	ulaz u radnom kasu stoj, pozdrav, radni kas na desno	10			1			Ulaz. Stoj i prijelazi iz kasa u stoj i obrnuto.
2	B	veliki krug 20 m, pa nastaviti po stazi	10			1			Ispravnost veličine i oblika kruga. Savijenost. Izravnatost.
3	K-M M	promjena po dugoj dijagonali, produžiti korake kasa, lako jašiti sjesti u sedlo, radni kas	10			1			Produženje i regularnost koraka. Ravnoteža i prijelazi.
4	C	radni lijevi galop, veliki krug 20 m, pa nastaviti po stazi	10			1			Prijelaz. Ispravnost veličine i oblika kruga. Savijenost. Izravnatost.
5	H-K K	produžiti korake galopa radni galop	10			1			Produženje i regularnost koraka. Ravnoteža i prijelazi.
6	A B	radni kas veliki krug 20 m, pa nastaviti po stazi	10			1			Prijelaz. Ispravnost veličine i oblika kruga. Savijenost. Izravnatost.
7	C H-B	srednji hod promjena po kratkoj dijagonali	10			1			Prijelaz. Ispravnost promjene. Regularnost.
8	F	radni kas	10			1			Prijelaz.
9	A	radni desni galop, veliki krug 20 m, pa nastaviti po stazi	10			1			Ispravnost veličine i oblika kruga. Savijenost. Izravnatost.
10	K-H H	produžiti korake galopa radni galop	10			1			Produženje i regularnost koraka. Ravnoteža i prijelazi.
11	B	radni kas	10			1			Prijelaz.
12	A X	na srednju liniju stoj, pozdrav izlaz u hod s popuštenim dizginima	10			1			Izravnatost. Prijelaz. Stoj.
UKUPNO TEHNIČKI DIO:			120						

1	*	KRETNJE (sloboda pokreta i regularnost)	10,0			1			
2	*	ZAMAH I POTISAK (želja za kretanjem naprijed, elastičnost koraka, opuštenost leđa i aktivnost stražnjeg dijela trupa)	10,0			1			
3	*	POSLUŠNOST (pažnja i povjerenje, harmonija, lakoća pokreta, prihvatanje žvale i sloboda prednjeg dijela trupa)	10,0			2			
4		SJEDIŠTE I POZICIJA JAHAIČA (ispravnost korištenja jahačevih prirodnih pomagala)	10,0			2			

* - E.18.1.1. U utakmicama kategorije E ocjenjuje se svaka radnja posebno, te se daje jedna ocjena za stav i djelovanje natjecatelja. Na utakmicama kategorije E za Prvenstvo Hrvatske u dresurnom jahanju ocjenjuje se cjelokupni dojam nastupa (kretanje, zamah i potisak, poslušnost, stav i djelovanje natjecatelja)

UKUPNO UMJETNIČKI DOJAM: **20,0**

SVEUKUPNO: **140,0**

Bodovi za oduzeti (negativni):
 prva pogreška = 2 boda
 druga pogreška = 4 boda
 treća pogreška = isključenje

Natjecatelj: _____ Startni br: _____ Konj: _____

Natjecanje: _____ Datum: _____ Sudac: _____ Pozicija: _____

Organizator: _____ Klub natjecatelja: _____

E4		Program (arena 20m x 40m)	Max ocjena	Ocjena	Isp. ocjene	Koef.	UKUPNO	PRIMJEDBA	OCJENJUJE SE
1	A-X X C	ulaz u radnom kasu stoj, pozdrav, radni kas na desno	10			1			Ulaz. Stoj i prijelazi iz kasa u stoj i obrnuto.
2	M-K K	promjena po dugoj dijagonali, produžiti korake kasa, lako jašiti sjesti u sedlo, radni kas	10			1			Produženje i regularnost koraka. Ravnoteža i prijelazi.
3	A	radni lijevi galop, veliki krug 20 m, pa nastaviti po stazi	10			1			Prijelaz. Ispravnost veličine i oblika kruga. Savijenost. Izravnatost.
4	F-M M	produžiti korake galopa radni galop	10			1			Produženje i regularnost koraka. Ravnoteža i prijelazi.
5	C	radni kas	10			1			Prijelaz.
6	H E-F	srednji hod promjena po kratkoj dijagonali	10			1			Prijelaz. Ispravnost promjene.
7	F	radni kas	10			1			Prijelaz.
8	A	radni desni galop, veliki krug 20 m, pa nastaviti po stazi	10			1			Prijelaz. Ispravnost veličine i oblika kruga. Savijenost. Izravnatost.
9	K-H H	produžiti korake galopa radni galop	10			1			Produženje i regularnost koraka. Ravnoteža i prijelazi.
10	C prije C	radni kas, veliki krug 20 m, pri tome ispustiti dizgine iz ruku prikupiti dizgine i nastaviti po stazi	10			1			Prijelaz. Ispravnost veličine i oblika kruga. Savijenost. Izravnatost. Pri ispuštanju dizgina iz ruku održavanje istog tempa te ispružanje glave konja prema dođe i naprijed.
11	M-F F	produžiti korake kasa radni kas	10			1			Produženje i regularnost koraka. Ravnoteža i prijelazi.
12	A X	na srednju liniju stoj, pozdrav izlaz u hodu s popuštenim dizginima	10			1			Izravnatost. Prijelaz. Stoj.
UKUPNO TEHNIČKI DIO:			120						

1	*	KRETNJE (sloboda pokreta i regularnost)	10,0			4			
2	*	ZAMAH I POTISAK (želja za kretanjem naprijed, elastičnost koraka, opuštenost leđa i aktivnost stražnjeg dijela trupa)	10,0			4			
3	*	POSLUŠNOST (pažnja i povjerenje, harmonija, lakoća pokreta, prihvatanje žvale i sloboda prednjeg dijela trupa)	10,0			2			
4		SJEDIŠTE I POZICIJA JAHAČA (ispravnost korištenja jahačevih prirodnih pomagala)	10,0			2			
UKUPNO UMJETNIČKI DOJAM:			20,0						

* - E.18.1.1. U utakmicama kategorije E ocjenjuje se svaka radnja posebno, te se daje jedna ocjena za stav i djelovanje natjecatelja. Na utakmicama kategorije E za Prvenstvo Hrvatske u dresurnom jahanju ocjenjuje se cjelokupni dojam nastupa (kretanje, zamah i potisak, poslušnost, stav i djelovanje natjecatelja)

SVEUKUPNO:

Bodovi za oduzeti (negativni):

prva pogreška = 2 boda

druga pogreška = 4 boda

treća pogreška = isključenje

UKUPNO U %:

Natjecatelj: _____ Startni br: _____ Konj: _____

Natjecanje: _____ Datum: _____ Sudac: _____ Pozicija: _____

Organizator: _____ Klub natjecatelja: _____

E5		Program (arena 20m x 40m)	Max ocjena	Ocjena	Isp. ocjene	Koef.	UKUPNO	PRIMJEDBA	OCJENJUJE SE
1	A-X X C	ulaz u radnom kasu stoj, pozdrav, radni kas na lijevo	10			1			Ulaz. Stoj i prijelazi iz kasa u stoj i obrnuto.
2	E prije E	veliki krug 20 m pri tome ispustiti dizgine iz ruku prikupiti dizgine i nastaviti po stazi	10			1			Ispravnost kruga. Savijenost. Izravnatost. Pri ispuštanju dizgina iz ruku održavanje istog tempa te ispružanje glave konja prema dolje i naprijed.
3	F-H H	promjena po dugoj dijagonali, produžiti korake kasa, lako jašiti sjesti u sedlo, radni kas	10			1			Produženje i regularnost koraka. Ravnoteža i prijelazi.
4	B	stoj 5 sekundi, srednji hod	10			1			Stoj. Prijelazi.
5	A	radni kas, veliki krug 20 m	10			1			Prijelaz. Ispravnost veličine i oblika kruga. Savijenost.
6	A	radni desni galop, veliki krug 20 m, pa nastaviti po stazi	10			1			Prijelaz. Ispravnost veličine i oblika kruga. Savijenost. Izravnatost.
7	K-H H	produžiti korake galopa radni galop	10			1			Produženje i regularnost koraka. Ravnoteža i prijelazi.
8	C	radni kas	10			1			Prijelaz.
9	M-K K	promjena po dugoj dijagonali, produžiti korake kasa radni kas	10			1			Produženje i regularnost koraka. Ravnoteža i prijelazi.
10	A	veliki krug 20 m	10			1			Ispravnost veličine i oblika kruga. Savijenost.
11	A A	radni lijevi galop, veliki krug 20 m, na otvorenoj strani kruga produžiti korake galopa radni galop, pa nastaviti po stazi	10			1			Produženje i regularnost koraka. Ravnoteža i prijelazi.
12	B-E	radni kas, pola velikog kruga 20 m, pri tome dati ruku pa nastaviti po stazi	10			1			Prijelaz. Ispravnost polukruga. Savijenost. Izravnatost. Pri davanju ruke samonosivost i održanje istog tempa.
13	A X	na srednju liniju stoj, pozdrav izlaz u hod s popuštenim dizginima	10			1			Izravnatost. Prijelaz. Stoj.
UKUPNO TEHNIČKI DIO:			130						

1	*	KRETNJE (sloboda pokreta i regularnost)	10,0			1			
2	*	ZAMAH I POTISAK (želja za kretanjem naprijed, elastičnost koraka, opuštenost leđa i aktivnost stražnjeg dijela trupa)	10,0			1			
3	*	POSUŠNOST (pažnja + povjerenje, harmonija, lakoća pokreta, prihvaćanje žvale i sloboda prednjeg dijela trupa)	10,0			2			
4		SJEDIŠTE I POZICIJA JAHAČA (ispravnost korištenja jahačevih prirodnih pomagala)	10,0			2			
UKUPNO UMJETNIČKI DOJAM:			20,0						

* - E.18.1.1. U utakmicama kategorije E ocjenjuje se svaka radnja posebno, te se daje jedna ocjena za stav i djelovanje natjecatelja. Na utakmicama kategorije E za Prvenstvo Hrvatske u dresurnom jahanju ocjenjuje se cjelokupni dojam nastupa (kretanje, zamah i potisak, poslušnost, stav i djelovanje natjecatelja)

SVEUKUPNO: **150,0**



Bodovi za oduzeti (negativni):
 prva pogreška = 2 boda
 druga pogreška = 4 boda
 treća pogreška = isključenje

Natjecatelj: _____ Startni br: _____ Konj: _____

Natjecanje: _____ Datum: _____ Sudac: _____ Pozicija: _____

Organizator: _____ Klub natjecatelja: _____

E6		Program (arena 20m x 40m)	Max ocjena	Ocjena	Isp. ocjene	Koef.	UKUPNO	PRIMJEDBA	OČJENJUJE SE
1	A-X X C	ulaz u radnom kasu stoj, pozdrav, radni kas na lijevo	10			1			Ulaz. Stoj i prijelazi iz kasa u stoj i obrnuto.
2	H-F F	promjena po dugoj dijagonali, produžiti korake kasa radni kas	10			1			Produženje i regularnost koraka. Ravnoteža i prijelazi.
3	A-C	serpentina sa 3 zavoja	10			1			Ispravnost serpentine. Savijenost. Izravnatost.
4	M-K K	promjena po dugoj dijagonali, produžiti korake kasa radni kas	10			1			Produženje i regularnost koraka. Ravnoteža i prijelazi.
5	A F-H	srednji hod promjena po dugoj dijagonali	10			1			Prijelaz. Regularnost.
6	C	stoj 5 sekundi, srednji hod	10			1			Stoj. Prijelazi.
7	M B-E	radni kas velikog kruga 20 m	10			1			Prijelaz. Ispravnost polukruga. Savijenost.
8	E-B	radni desni galop, pola velikog kruga 20 m pa nastaviti po stazi	10			1			Prijelaz. Ispravnost polukruga. Savijenost. Izravnatost.
9	K-H H	produžiti korake galopa radni galop	10			1			Produženje i regularnost koraka. Ravnoteža i prijelazi.
10	C M-E	radni kas promjena po kratkoj dijagonali	10			1			Prijelaz. Ispravnost promjene.
11	A	radni lijevi galop, veliki krug 20 m, na otvorenoj strani kruga dati ruku pa nastaviti po stazi	10			1			Prijelaz. Ispravnost veličine i oblika kruga. Savijenost. Izravnatost. Pri davanju ruke samonosivost i održanje istog tempa.
12	F-M M	produžiti korake galopa radni galop	10			1			Produženje i regularnost koraka. Ravnoteža i prijelazi.
13	C E prije E	radni kas veliki krug 20 m, lako jašiti i ispustiti dizgine iz ruku sjesti u sedlo i prikupiti dizgine pa nastaviti po stazi	10			1			Prijelaz. Ispravnost veličine i oblika kruga. Savijenost. Izravnatost. Pri ispuštanju dizgina iz ruku održavanje istog tempa te ispuštanje glave konja prema dolje i naprijed.
14	A X	na srednju liniju stoj, pozdrav izlaz u hodu s popuštenim dizginima	10			1			Izravnatost. Prijelaz. Stoj.
UKUPNO TEHNIČKI DIO:			140						

1	*	KRETNJE (sloboda pokreta i regularnost)	10,0			1			
2	*	ZAMAH I POTISAK (želja za kretanjem naprijed, elastičnost koraka, opuštenost leđa i aktivnost stražnjeg dijela trupa)	10,0			1			
3	*	POSLUŠNOST (pažnja i povjerenje, harmonija, lakoća pokreta, prihvaćanje žvale i sloboda prednjeg dijela trupa)	10,0			2			
4		SJEDIŠTE I POZICIJA JAHAČA (ispravnost korištenja jahačevih prirodnih pomagala)	10,0			2			
UKUPNO UMJETNIČKI DOJAM:			20,0						

* - E.18.1.1. U utakmicama kategorije E ocjenjuje se svaka radnja posebno, te se daje jedna ocjena za stav i djelovanje natjecatelja. Na utakmicama kategorije E za Prvenstvo Hrvatske u dresurnom jahanju ocjenjuje se cjelokupni dojam nastupa (kretanje, zamah i potisak, poslušnost, stav i djelovanje natjecatelja)

SVEUKUPNO: 160,0

Bodovi za oduzeti (negativni):
 prva pogreška = 2 boda
 druga pogreška = 4 boda
 treća pogreška = isključenje

Natjecatelj: _____ Startni br: _____ Konj: _____

Natjecanje: _____ Datum: _____ Sudac: _____ Pozicija: _____

Organizator: _____ Klub natjecatelja: _____

E7		Program (arena 20m x 40m)	Max ocjena	Ocjena	Isp. ocjene	Koef.	UKUPNO	PRIMJEDBA	OCJENJUJE SE
1	A-X X C	ulaz u radnom kasu stoj, pozdrav, radni kas na lijevo	10			1			Ulaz. Stoj i prijelazi iz kasa u stoj i obrnuto.
2	H-K	jednostruka krivulja	10			1			Ispravnost krivulje. Savijenost, izravnatost.
3	F-H H	promjena po dugoj dijagonali, produžiti korake kasa radni kas	10			1			Produženje i regularnost koraka. Ravnoteža i prijelazi.
4	M-F	jednostruka krivulja	10			1			Ispravnost krivulje. Savijenost, izravnatost.
5	E C	srednji hod stoj 5 sekundi, srednji hod	10			1			Prijelazi. Regularnost. Stoj.
6	M	radni kas	10			1			Prijelaz.
7	B	radni desni galop, veliki krug 20 m, između B i E dati ruku pa nastaviti po stazi	10			1			Prijelaz. Ispravnost veličine i oblika kruga. Savijenost. Izravnatost. Pri davanju ruke samonosivost i održanje istog tempa.
8	K-H H	produžiti korake galopa radni galop	10			1			Produženje i regularnost koraka. Ravnoteža i prijelazi.
9	C	radni kas	10			1			Prijelaz.
10	M-K K	promjena po dugoj dijagonali, produžiti korake kasa radni kas	10			1			Produženje i regularnost koraka. Ravnoteža i prijelazi.
11	B	radni lijevi galop, veliki krug 20 m, između B i E dati ruku pa nastaviti po stazi	10			1			Prijelaz. Ispravnost veličine i oblika kruga. Savijenost. Izravnatost. Pri davanju ruke samonosivost i održanje istog tempa.
12	H-K K	produžiti korake galopa radni galop	10			1			Produženje i regularnost koraka. Ravnoteža i prijelazi.
13	A	radni kas	10			1			Prijelaz.
14	B X G	na lijevo na desno stoj, pozdrav izlaz u hodu s popuštenim dizginima	10			1			Savijenost. Izravnatost. Prijelaz. Stoj.
UKUPNO TEHNIČKI DIO:			140						

1	*	KRETNJE (sloboda pokreta i regularnost)	10,0			1			
2	*	ZAMAH I POTISAK (želja za kretanjem naprijed, elastičnost koraka, opuštenost leđa i aktivnost stražnjeg dijela trupa)	10,0			1			
3	*	POSUŠNOST (pažnja i povjerenje, harmonija, lakoća pokreta, prihvaćanje žvale i sloboda prednjeg dijela trupa)	10,0			2			
4		SJEDIŠTE I POZICIJA JAHAČA (ispravnost korištenja jahačevih prirodnih pomagala)	10,0			2			
UKUPNO UMJETNIČKI DOJAM:			20,0						

* - E.18.1.1. U utakmicama kategorije E ocjenjuje se svaka radnja posebno, te se daje jedna ocjena za stav i djelovanje natjecatelja. Na utakmicama kategorije E za Prvenstvo Hrvatske u dresurnom jahanju ocjenjuje se cjelokupni dojam nastupa (kretanje, zamah i potisak, poslušnost, stav i djelovanje natjecatelja)

SVEUKUPNO: **160,0**



Bodovi za oduzeti (negativni):
 prva pogreška = 2 boda
 druga pogreška = 4 boda
 treća pogreška = isključenje

UKUPNO U %:

Natjecatelj: _____ Startni br: _____ Konj: _____

Natjecanje: _____ Datum: _____ Sudac: _____ Pozicija: _____

Organizator: _____ Klub natjecatelja: _____

E8		Program (arena 20m x 40m)	Max ocjena	Ocjena	Isp. ocjena	Koef.	UKUPNO	PRIMJEDBA	OCJENJUJE SE
1	A-X X C	ulaz u radnom kasu stoj, pozdrav, radni kas na desno	10			1			Ulaz. Stoj i prijelazi iz kasa u stoj i obrnuto.
2	C-A	serpentina sa 3 zavoja	10			1			Ispravnost serpentine. Savijenost. Izravnatost.
3	K-M M	promjena po dugoj dijagonali, produžiti korake kasa radni kas	10			1			Produženje i regularnost koraka. Ravnoteža i prijelazi.
4	C	radni lijevi galop, veliki krug 20 m, na otvorenoj strani kruga dati ruku	10			1			Prijelaz. Ispravnost veličine i oblika kruga. Savijenost. Pri davanju ruke samonosivost i održanje istog tempa.
5	C	radni kas	10			1			Prijelaz.
6	H E B	srednji hod na lijevo na desno	10			1			Prijelaz. Savijenost. Izravnatost. Regularnost.
7	F	radni kas	10			1			Prijelaz.
8	A	radni desni galop, veliki krug 20 m, na otvorenoj strani kruga dati ruku pa nastaviti po stazi	10			1			Prijelaz. Ispravnost veličine i oblika kruga. Savijenost. Izravnatost. Pri davanju ruke samonosivost i održanje istog tempa.
9	K-H H	produžiti korake galopa radni galop	10			1			Produženje i regularnost koraka. Ravnoteža i prijelazi.
10	C	radni kas	10			1			Prijelaz.
11	B prije B	veliki krug 20 m, pri tome ispustiti dizgine iz ruku prikupiti dizgine i nastaviti po stazi	10			1			Ispravnost veličine i oblika kruga. Savijenost. Izravnatost. Pri ispuštanju dizgina iz ruku održavanje istog tempa te ispuštanje glave konja prema dolje i naprijed.
12	K-M M	promjena po dugoj dijagonali, produžiti korake kasa radni kas	10			1			Produženje i regularnost koraka. Ravnoteža i prijelazi.
13	E prije E	veliki krug 20 m, pri tome ispustiti dizgine iz ruku prikupiti dizgine pa nastaviti po stazi	10			1			Ispravnost veličine i oblika kruga. Savijenost. Izravnatost. Pri ispuštanju dizgina iz ruku održavanje istog tempa te ispuštanje glave konja prema dolje i naprijed.
14	A X	na srednju liniju stoj, pozdrav izlaz u hodu s popuštenim dizginima	10			1			Izravnatost. Prijelaz. Stoj.
UKUPNO TEHNIČKI DIO:			140						

1	*	KRETINJE (sloboda pokreta i regularnost)	10,0			4			
2	*	ZAMAH I POTISAK (želja za kretanjem naprijed, elastičnost koraka, opuštenost leđa i aktivnost stražnjeg dijela trupa)	10,0			4			
3	*	POSUŠNOST (pažnja i povjerenje, harmonija, lakoća pokreta, prihvaćanje žvale i sloboda prednjeg dijela trupa)	10,0			2			
4		SJEDIŠTE I POZICIJA JAHAČA (ispravnost korištenja jahačevih prirodnih pomagala)	10,0			2			
UKUPNO UMJETNIČKI DOJAM:			20,0						

* - E.18.1.1. U utakmicama kategorije E ocjenjuje se svaka radnja posebno, te se daje jedna ocjena za stav i djelovanje natjecatelja.
 Na utakmicama kategorije E za Prvenstvo Hrvatske u dresurnom jahanju ocjenjuje se cjelokupni dojam nastupa (kretanje, zamah i
 potisak, poslušnost, stav i djelovanje natjecatelja)

SVEUKUPNO: 160,0

Bodovi za oduzeti (negativni):
 prva pogreška = 2 boda
 druga pogreška = 4 boda
 treća pogreška = isključenje

UKUPNO U %:

Natjecatelj: _____ Startni br: _____ Konj: _____

Natjecanje: _____ Datum: _____ Sudac: _____ Pozicija: _____

Organizator: _____ Klub natjecatelja: _____

A1		Program (arena 20m x 40m)	Max ocjena	Ocjena	Isp. ocjene	Koef.	UKUPNO	PRIMJEDBA	OCJENJUJE SE
1	A X C	ulaz u radnom kasu stoj, pozdrav, radni kas na lijevo	10			1			Ulaz. Stoj i prijelazi iz kasa u stoj i obrnuto.
2	H-K	jednstruka krivulja	10			1			Ispravnost krivulje. Savijenost, izravnatost.
3	F-H H	promjena po dugoj dijagonali, srednji kas radni kas	10			1			Produženje i regularnost koraka. Ravnoteža i prijelazi.
4	C M-E	srednji hod promjena po kratkoj dijagonali	10			1			Prijelaz. Regularnost.
5	E	radni kas	10			1			Prijelaz.
6	A	radni lijevi galop, veliki krug 20 m, na otvorenoj strani kruga dati ruku	10			1			Prijelaz. Ispravnost veličine i oblika kruga. Savijenost. Pri davanju ruke samonosivost i održanje istog tempa.
7	A A-C	radni kas promjena iz kruga	10			1			Prijelaz. Ispravnost promjene. Savijenost.
8	C	radni desni galop, veliki krug 20m, na otvorenoj strani kruga dati ruku pa nastaviti po stazi	10			1			Prijelaz. Ispravnost veličine i oblika kruga. Savijenost. Pri davanju ruke samonosivost i održanje istog tempa.
9	M-F F	srednji galop radni galop	10			1			Produženje i regularnost koraka. Ravnoteža i prijelazi.
10	A	radni kas	10			1			Prijelaz.
11	K-M M	promjena po dugoj dijagonali, srednji kas radni kas	10			1			Produženje i regularnost koraka. Ravnoteža i prijelazi.
12	E X G	na lijevo na lijevo stoj, pozdrav, izlaz u hodu s popuštenim dizginima	10			1			Savijenost. Izravnatost. Prijelaz. Stoj.
UKUPNO TEHNIČKI DIO:			120						

1		KRETNJE (sloboda pokreta i regularnost)	10,0			1			
2		ZAMAH I POTISAK (želja za kretanjem naprijed, elastičnost koraka, opuštenost leđa i aktivnost stražnjeg dijela trupa)	10,0			1			
3		POSLUŠNOST (pažnja i povjerenje, harmonija, lakoća pokreta, prihvaćanje žvale i sloboda prednjeg dijela trupa)	10,0			2			
4		SJEDIŠTE I POZICIJA JAHAČA (ispravnost korištenja jahačevih prirodnih pomagala)	10,0			2			
UKUPNO UMJETNIČKI DOJAM:			60,0						

SVEUKUPNO: 180,0

Bodovi za oduzeti (negativni):

prva pogreška = 2 boda

druga pogreška = 4 boda

treća pogreška = isključenje

UKUPNO U %:

Natjecatelj: _____ Startni br: _____ Konj: _____

Natjecanje: _____ Datum: _____ Sudac: _____ Pozicija: _____

Organizator: _____ Klub natjecatelja: _____

A2		Program (arena 20m x 40m)	Max ocjena	Ocjena	Isp. ocjene	Koef.	UKUPNO	PRIMJEDBA	OCJENJUJE SE
1	A-X X C	ulaz u radnom kasu stoj, pozdrav, radni kas na lijevo	10			1			Ulaz. Stoj i prijelazi iz kasa u stoj i obrnuto.
2	H-F F	promjena po dugoj dijagonali, srednji kas radni kas	10			1			Produženje i regularnost koraka. Ravnoteža i prijelazi.
3	A-C	promjena po srednjoj liniji	10			1			Ispravnost promjene.
4	E	srednji hod	10			1			Prijelaz.
5	F B-E	radni kas pola velikog kruga 20 m	10			1			Prijelaz. Ispravnost polukruga. Savijenost.
6	E-B	promjena u velikom krugu 20 m	10			1			Ispravnost promjene. Savijenost.
7	B-E	pola velikog kruga 20 m pa nastaviti po stazi	10			1			Ispravnost polukruga. Savijenost. Izravnatost.
8	C	radni desni galop, veliki krug 20 m, na otvorenoj strani kruga dati ruku	10			1			Prijelaz. Ispravnost veličine i oblika kruga. Savijenost. Pri davanju ruke samonosivost i održanje istog tempa.
9	C C-A	radni kas promjena iz velikog kruga 20 m	10			1			Prijelaz. Ispravnost promjene. Savijenost.
10	A	radni lijevi galop, veliki krug 20m, na otvorenoj strani kruga dati ruku pa nastaviti po stazi	10			1			Prijelaz. Ispravnost veličine i oblika kruga. Savijenost. Pri davanju ruke samonosivost i održanje istog tempa.
11	F-M M	srednji galop radni galop	10			1			Produženje i regularnost koraka. Ravnoteža i prijelazi.
12	C E	radni kas na lijevo	10			1			Prijelaz. Savijenost. Izravnatost.
13	X B	stoj 5 sekundi, radni kas na desno	10			1			Stoj. Prijelazi.
14	A X	na srednju liniju stoj, pozdrav izlaz u hod s popuštenim dizginima	10			1			Izravnatost. Prijelaz. Stoj.
UKUPNO TEHNIČKI DIO:			140						

1		KRETNJE (sloboda pokreta i regularnost)	10,0			1			
2		ZAMAH I POTISAK (želja za kretanjem naprijed, elastičnost koraka, opuštenost leđa i aktivnost stražnjeg dijela trupa)	10,0			1			
3		POSLUŠNOST (pažnja i povjerenje, harmonija, lakoća pokreta, prihvaćanje žvale i sloboda prednjeg dijela trupa)	10,0			2			
4		SJEDIŠTE I POZICIJA JAHAČA (ispravnost korištenja jahačevih prirodnih pomagala)	10,0			2			
UKUPNO UMJETNIČKI DOJAM:			60,0						

SVEUKUPNO: 200,0

Bodovi za oduzeti (negativni):
 prva pogreška = 2 boda
 druga pogreška = 4 boda
 treća pogreška = isključenje

Natjecatelj: _____ Startni br: _____ Konj: _____

Natjecanje: _____ Datum: _____ Sudac: _____ Pozicija: _____

Organizator: _____ Klub natjecatelja: _____

A3		Program (arena 20m x 40m)	Max oocjena	Oocjena	Isp. oocjena	Koef.	UKUPNO	PRIMJEDBA	O CJENJUJE SE
1	A-X X C	ulaz u radnom kasu stoj, pozdrav, radni kas na desno	10			1			Ulaz. Stoj i prijelazi iz kasa u stoj i obrnuto.
2	C-A	serpentina sa 3 zavoja	10			1			Ispravnost serpentine. Savijenost. Izravnatost.
3	K-M M	promjena po dugoj dijagonali, srednji kas radni kas	10			1			Produženje i regularnost koraka. Ravnoteža i prijelazi.
4	H-K	jednostruka krivulja	10			1			Ispravnost krivulje. Savijenost, izravnatost.
5	F-M M	srednji kas radni kas	10			1			Produženje i regularnost koraka. Ravnoteža i prijelazi.
6	C H-B	srednji hod promjena po kratkoj dijagonali	10			1			Prijelaz. Regularnost.
7	B	radni kas, veliki krug 20 m pa nastaviti po stazi	10			1			Prijelaz. Ispravnost veličine i oblika kruga. Savijenost.
8	A	radni desni galop, veliki krug 20 m, na otvorenoj strani kruga dati ruku pa nastaviti po stazi	10			1			Prijelaz. Ispravnost veličine i oblika kruga. Savijenost. Pri davanju ruke samonosivost i održanje istog tempa.
9	K-H H	srednji galop radni galop	10			1			Produženje i regularnost koraka. Ravnoteža i prijelazi.
10	C	radni kas	10			1			Prijelaz.
11	C-A	promjena iz kruga	10			1			Ispravnost promjene. Savijenost.
12	A	radni lijevi galop, veliki krug 20m, na otvorenoj strani kruga dati ruku pa nastaviti po stazi	10			1			Prijelaz. Ispravnost veličine i oblika kruga. Savijenost. Pri davanju ruke samonosivost i održanje istog tempa.
13	F-M M	srednji galop radni galop	10			1			Produženje i regularnost koraka. Ravnoteža i prijelazi.
14	C	radni kas	10			1			Prijelaz.
15	E X G	na lijevo na lijevo stoj, pozdrav izlaz u hod u s popuštenim dizginima	10			1			Savijenost. Izravnatost. Prijelaz. Stoj.
UKUPNO TEHNIČKI DIO:			150						

1		KRETNJE (sloboda pokreta i regularnost)	10,0			1			
2		ZAMAH I POTISAK (želja za kretanjem naprijed, elastičnost koraka, opuštenost leđa i aktivnost stražnjeg dijela trupa)	10,0			1			
3		POSLUŠNOST (pažnja i povjerenje, harmonija, lakoća pokreta, prihvaćanje žvale i sloboda prednjeg dijela trupa)	10,0			2			
4		SJEDIŠTE I POZICIJA JAHAČA (ispravnost korištenja jahačevih prirodnih pomagala)	10,0			2			
UKUPNO UMJETNIČKI DOJAM:			60,0						

SVEUKUPNO: 210,0

Bodovi za oduzeti (negativni):
 prva pogreška = 2 boda
 druga pogreška = 4 boda
 treća pogreška = isključenje

UKUPNO U %:

Natjecatelj: _____ Startni br: _____ Konj: _____
 Natjecanje: _____ Datum: _____ Sudac: _____ Pozicija: _____
 Organizator: _____ Klub natjecatelja: _____

A4		Program (arena 20m x 60m)	Max ocjena	Ocjena	Isp. ocjene	Koef.	UKUPNO	PRIMJEDBA	OCJENJUJE SE
1	A-X X C	ulaz u radnom kasu stoj, pozdrav, radni kas na lijevo	10			1			Ulaz. Stoj i prijelazi iz kasa u stoj obrnuto.
2	H-F F	promjena po dugoj dijagonali, srednji kas radni kas	10			1			Produženje i regularnost koraka. Ravnateža i prijelazi.
3	A	mali krug u desno 10 m	10			1			Ispravnost veličine i oblika kruga. Savijenost.
4	E	stoj 5 sekundi, radni kas	10			1			Stoj. Prijelaz.
5	C	radni desni galop, veliki krug 20m, na otvorenoj strani kruga dati ruku pa nastaviti po stazi	10			1			Prijelaz. Ispravnost veličine i oblika kruga. Savijenost. Pri davanju ruke samonosivost i održanje istog tempa.
6	M-F F	srednji galop radni galop	10			1			Produženje i regularnost koraka. Ravnateža i prijelazi.
7	A	radni kas	10			1			Prijelaz.
8	K-M M	promjena po dugoj dijagonali, srednji kas radni kas	10			1			Produženje i regularnost koraka. Ravnateža i prijelazi.
9	E	radni lijevi galop	10			1			Prijelaz.
10	A	veliki krug 20 m, na otvorenoj strani kruga dati ruku	10			1			Ispravnost veličine i oblika kruga. Savijenost. Pri davanju ruke samonosivost i održanje istog tempa.
11	A	radni kas, nastaviti po stazi	10			1			Prijelaz.
12	C H-B	srednji hod promjena po kratkoj dijagonali	10			1			Prijelaz. Regularnost. Ispravnost promjene.
13	B	radni kas	10			1			Prijelaz.
14	A X	na srednju liniju stoj, pozdrav izlaz u hodu s popuštenim dizginima	10			1			Izravnatost. Prijelaz. Stoj.
UKUPNO TEHNIČKI DIO:			140						

1		KRETNJE (sloboda pokreta i regularnost)	10,0			1			
2		ZAMAH I POTISAK (želja za kretanjem naprijed, elastičnost koraka, opuštenost leđa i aktivnost stražnjeg dijela trupa)	10,0			1			
3		POSLUŠNOST (pažnja i povjerenje, harmonija, lakoća pokreta, prihvatanje žvale i sloboda prednjeg dijela trupa)	10,0			2			
4		SJEDIŠTE I POZICIJA JAHAČA (ispravnost korištenja jahačevih prirodnih pomagala)	10,0			2			
UKUPNO UMJETNIČKI DOJAM:			60,0						

SVEUKUPNO: 200,0

Bodovi za oduzeti (negativni):
 prva pogreška = 2 boda
 druga pogreška = 4 boda
 treća pogreška = isključenje

Natjecatelj: _____ Startni br: _____ Konj: _____

Natjecanje: _____ Datum: _____ Sudac: _____ Pozicija: _____

Organizator: _____ Klub natjecatelja: _____

A5		Program (arena 20m x 60m)	Max ocjena	Ocjena	Isp. ocjene	Koef.	UKUPNO	PRIMJEDBA	OCJENJUJE SE
1	A-X X C	ulaz u radnom kasu stoj, pozdrav, radni kas na desno	10			1			Ulaz. Stoj i prijelazi iz kasa u stoj i obrnuto.
2	B	mali krug u desno 10 m	10			1			Ispravnost veličine i oblika kruga. Savijenost.
3	A-C	promjena po srednjoj liniji	10			1			Ispravnost promjene. Savijenost. Izravnatost.
4	E	mali krug u lijevo 10 m	10			1			Ispravnost veličine i oblika kruga. Savijenost.
5	A F-E	srednji hod promjena po kratkoj dijagonali	10			1			Prijelaz. Ispravnost promjene.
6	E C-X	radni kas, nastaviti po stazi pola velikog kruga 20 m	10			1			Prijelaz. Ispravnost polukruga. Savijenost.
7	X-C C	radni desni galop, pola velikog kruga 20 m pa nastaviti po stazi radni desni galop, veliki krug 20 m pa nastaviti po stazi	10			1			Ispravnost polukruga. Savijenost. Izravnatost.
8	M-F F	srednji galop, kod B dati ruku radni galop	10			1			Produženje i regularnost koraka. Ravnoteža i prijelazi. Pri davanju ruke samonosivost i održanje istog tempa.
9	A	radni kas	10			1			Prijelaz.
10	K-M M	promjena po dugoj dijagonali, srednji kas radni kas	10			1			Produženje i regularnost koraka. Ravnoteža i prijelazi.
11	C	radni lijevi galop, veliki krug 20 m, na otvorenoj strani kruga dati ruku	10			1			Prijelaz. Ispravnost veličine i oblika kruga. Savijenost. Pri davanju ruke samonosivost i održanje istog tempa.
12	C	radni kas	10			1			Prijelaz.
13	H-K K	srednji kas radni kas	10			1			Produženje i regularnost koraka. Ravnoteža i prijelazi.
14	A X	na srednju liniju stoj, pozdrav izlaz u hodu s popuštenim dizginima	10			1			Izravnatost. Prijelaz. Stoj.
UKUPNO TEHNIČKI DIO:			140						

1		KRETNJE (sloboda pokreta i regularnost)	10,0			1			
2		ZAMAH I POTISAK (želja za kretanjem naprijed, elastičnost koraka, opuštenost leđa i aktivnost stražnjeg dijela trupa)	10,0			1			
3		POSLUŠNOST (pažnja i povjerenje, harmonija, lakoća pokreta, prihvaćanje žvale i sloboda prednjeg dijela trupa)	10,0			2			
4		SJEDIŠTE I POZICIJA JAHAČA (ispravnost korištenja jahačevih prirodnih pomagala)	10,0			2			
UKUPNO UMJETNIČKI DOJAM:			60,0						

SVEUKUPNO:

Bodovi za oduzeti (negativni):
 prva pogreška = 2 boda
 druga pogreška = 4 boda
 treća pogreška = isključenje

UKUPNO U %:

Natjecatelj: _____ Startni br: _____ Konj: _____

Natjecanje: _____ Datum: _____ Sudac: _____ Pozicija: _____

Organizator: _____ Klub natjecatelja: _____

A6		Program (arena 20m x 60m)	Max ocjena	Ocjena	Isp. ocjene	Koef.	UKUPNO	PRIMJEDBA	OCJENJUJE SE
1	A-X X C	ulaz u radnom kasu stoj, pozdrav, radni kas na desno	10			1			Ulaz. Stoj i prijelazi iz kasa u stoj i obrnuto.
2	M-F	jednostruka krivulja	10			1			Ispravnost krivulje. Savijenost, izravnatost.
3	K-M M	promjena po dugoj dijagonali, srednji kas radni kas	10			1			Produženje i regularnost koraka. Ravnoteža i prijelazi.
4	C H-F prije F	srednji hod promjena po dugoj dijagonali, pri tome ispustiti dizgine iz ruku prikupiti dizgine	10			1			Prijelaz. Ispravnost promjene. Regularnost. Pri ispuštanju dizgina iz ruku održavanje istog tempa te ispružanje glave konja prema dolje i naprijed.
5	A A-C	radni kas serpentina sa tri zavoja	10			1			Prijelaz. Ispravnost serpentine. Savijenost, izravnatost.
6	B	stoj, odstupanje 1 konjsku dužinu, stoj, radni kas	10			1			Stoj. Odstupanje. Stoj. Prijelaz.
7	B-A	radni kas	10			1			Prijelaz.
8	A	radni desni galop, veliki krug 20 m, na otvorenoj strani kruga dati ruku	10			1			Prijelaz. Ispravnost veličine i oblika kruga. Savijenost. Pri davanju ruke samonosivost i održanje istog tempa.
9	A A-C E B	radni kas, nastaviti po stazi promjena iz kruga desno lijevo	10			1			Prijelaz. Ispravnost promjene.
10	C	radni lijevi galop, veliki krug 20m, na otvorenoj strani kruga dati ruku pa nastaviti po stazi	10			1			Prijelaz. Ispravnost veličine i oblika kruga. Savijenost. Pri davanju ruke samonosivost i održanje istog tempa.
11	H-K K	srednji galop radni galop	10			1			Produženje i regularnost koraka. Ravnoteža i prijelazi.
12	A	radni kas	10			1			Prijelaz.
13	F-H H	promjena po dugoj dijagonali, srednji kas radni kas	10			1			Produženje i regularnost koraka. Ravnoteža i prijelazi.
14	B X G	na desno na desno stoj, pozdrav izlaz u hodu s popuštenim dizginima	10			1			Savijenost. Izravnatost. Prijelaz. Stoj.
UKUPNO TEHNIČKI DIO:			140						

1		KRETNJE (sloboda pokreta i regularnost)	10,0			1			
2		ZAMAH I POTISAK (želja za kretanjem naprijed, elastičnost koraka, opuštenost leđa i aktivnost stražnjeg dijela trupa)	10,0			1			
3		POSLUŠNOST (pažnja i povjerenje, harmonija, lakoća pokreta, prihvaćanje žvale i sloboda prednjeg dijela trupa)	10,0			2			
4		SJEDIŠTE I POZICIJA JAHAČA (ispravnost korištenja jahačevih prirodnih pomagala)	10,0			2			
UKUPNO UMJETNIČKI DOJAM:			60,0						

SVEUKUPNO: 200,0

Bodovi za oduzeti (negativni):
 prva pogreška = 2 boda
 druga pogreška = 4 boda
 treća pogreška = isključenje

UKUPNO U %:

Natjecatelj: _____ Startni br: _____ Konj: _____
 Natjecanje: _____ Datum: _____ Sudac: _____ Pozicija: _____
 Organizator: _____ Klub natjecatelja: _____

A7		Program (arena 20m x 60m)	Max ocjena	Ocjena	Isp. ocjene	Koef.	UKUPNO	PRIMJEDBA	OCJENJUJE SE
1	A-X X C	ulaz u radnom kasu stoj, pozdrav, radni kas na desno	10			1			Ulaz. Stoj i prijelazi iz kasa u stoj i obrnuto.
2	B	mali krug u desno 10 m	10			1			Ispravnost veličine i oblika kruga. Savijenost.
3	A-C	promjena po srednjoj liniji	10			1			Ispravnost promjene. Savijenost, izravnatost.
4	E	mali krug u lijevo 10 m	10			1			Ispravnost veličine i oblika kruga. Savijenost.
5	F-H H	promjena po dugoj dijagonali, srednji kas radni kas	10			1			Produženje i regularnost koraka. Ravnoteža i prijelazi.
6	B	stoj, odstupanje 1 konjsku dužinu, stoj, srednji hod	10			1			Stoj. Odstupanje. Stoj. Prijelazi.
7	K-B	promjena po kratkoj dijagonali	10			1			Ispravnost promjene.
8	B	radni kas	10			1			Prijelaz.
9	M	radni lijevi galop	10			1			Prijelaz.
10	C	veliki krug 20 m, na otvorenoj strani kruga dati ruku pa nastaviti po stazi	10			1			Ispravnost veličine i oblika kruga. Savijenost. Izravnatost. Pri davanju ruke samonosivost i održanje istog tempa.
11	H-K K	srednji galop radni galop	10			1			Produženje i regularnost koraka. Ravnoteža i prijelazi.
12	F-H	promjena po dugoj dijagonali (na X promjena galopa)	10			1			Ispravnost dijagonale.
13		promjena galopa na X (2-3 koraka kasa)	10			1			Prijelaz.
14	C	veliki krug 20 m, na otvorenoj strani kruga dati ruku pa nastaviti po stazi	10			1			Ispravnost veličine i oblika kruga. Savijenost. Pri davanju ruke samonosivost i održanje istog tempa.
15	B	radni kas	10			1			Prijelaz.
16	A X	na srednju liniju stoj, pozdrav izlaz u hod s popuštenim dizginima	10			1			Izravnatost. Prijelaz. Stoj.
UKUPNO TEHNIČKI DIO:			160						

1		KRETNJE (sloboda pokreta i regularnost)	10,0			1			
2		ZAMAH I POTISAK (želja za kretanjem naprijed, elastičnost koraka, opuštenost leđa i aktivnost stražnjeg dijela trupa)	10,0			1			
3		POSLUŠNOST (pažnja i povjerenje, harmonija, lakoća pokreta, prihvaćanje žvale i sloboda prednjeg dijela trupa)	10,0			2			
4		SJEDIŠTE I POZICIJA JAHAČA (ispravnost korištenja jahačevih prirodnih pomagala)	10,0			2			
UKUPNO UMJETNIČKI DOJAM:			60,0						

SVEUKUPNO: 220,0

Bodovi za oduzeti (negativni):
 prva pogreška = 2 boda
 druga pogreška = 4 boda
 treća pogreška = isključenje

Natjecatelj: _____ Startni br: _____ Konj: _____

Natjecanje: _____ Datum: _____ Sudac: _____ Pozicija: _____

Organizator: _____ Klub natjecatelja: _____

A8		Program (arena 20m x 60m)	Max ocjena	Ocjena	Isp. ocjene	Koef.	UKUPNO	PRIMJEDBA	OCJENJUJE SE
1	A-X X C	ulaz u radnom kasu stoj, pozdrav, radni kas na desno	10			1			Ulaz. Stoj i prijelazi iz kasa u stoj i obrnuto.
2	M-K K	promjena po dugoj dijagonali, srednji kas radni kas	10			1			Produženje i regularnost koraka. Ravnoteža i prijelazi.
3	A-C	serpentina na srednjoj liniji s tri zavoja	10			1			Ispravnost serpentine. Savijenost.
4	H-F F	promjena po dugoj dijagonali, srednji kas radni kas	10			1			Produženje i regularnost koraka. Ravnoteža i prijelazi.
5	A	radni desni galop, veliki krug 20 m, na otvorenoj strani kruga dati ruku pa nastaviti po stazi	10			1			Prijelaz. Ispravnost veličine i oblika kruga. Savijenost. Pri davanju ruke samonosivost i održanje istog tempa.
6	K-H H	srednji galop radni galop	10			1			Produženje i regularnost koraka. Ravnoteža i prijelazi.
7	M-E	promjena po kratkoj dijagonali	10			1			Ispravnost promjene.
8	prije E	promjena galopa (2-3 koraka kasa)	10			1			Prijelaz.
9	A-C	serpentina sa 3 zavoja sa promjenama galopa pri prelasku srednje linije (2-3 koraka kasa)	10			1			Ispravnost serpentine. Prijelazi. Savijenost. Izravnatost.
10		promjene galopa pri prelasku srednje linije (2-3 koraka kasa)	10			1			Prijelaz.
11	C	radni kas, veliki krug 20 m, na otvorenoj strani kruga dati ruku	10			1			Prijelaz. Ispravnost veličine i oblika kruga. Savijenost. Pri davanju ruke samonosivost i održanje istog tempa.
12	C	stoj, odstupanje 1 konjsku dužinu, pa odmah srednji hod	10			1			Stoj. Odstupanje. Prijelazi.
13	C-K C-E	srednji hod	10			1			Prijelaz. Regularnost hoda.
14	K E A prije A	radni kas veliki krug 20 m, ispustiti dizgine iz ruku prikupiti dizgine	10			1			Prijelaz. Ispravnost veličine i oblika kruga. Savijenost. Pri ispuštanju dizgina iz ruku održavanje istog tempa te ispružanje glave konja prema dolje i naprijed.
15	A X	na srednju liniju stoj, pozdrav izlaz u hodu s popuštenim dizginima	10			1			Izravnatost. Prijelaz. Stoj.
UKUPNO TEHNIČKI DIO:			150						

1		KRETNJE (sloboda pokreta i regularnost)	10,0			1			
2		ZAMAH I POTISAK (želja za kretanjem naprijed, elastičnost koraka, opuštenost leđa i aktivnost stražnjeg dijela trupa)	10,0			1			
3		POSLUŠNOST (pažnja i povjerenje, harmonija, lakoća pokreta, prihvaćanje žvale i sloboda prednjeg dijela trupa)	10,0			2			
4		SJEDIŠTE I POZICIJA JAHAČA (ispravnost korištenja jahačevih prirodnih pomagala)	10,0			2			
UKUPNO UMJETNIČKI DOJAM:			60,0						

SVEUKUPNO: **210,0**

Bodovi za oduzeti (negativni):
 prva pogreška = 2 boda
 druga pogreška = 4 boda
 treća pogreška = isključenje

Natjecatelj: _____ Startni br: _____ Konj: _____

Natjecanje: _____ Datum: _____ Sudac: _____ Pozicija: _____

Organizator: _____ Klub natjecatelja: _____

Akur		Obavezni elementi (arena 20m x 60m)	Max ocjena	Ocjena	Isp. ocjene	Koef.	UKUPNO	PRIMJEDBA	OCJENJUJE SE
1		Srednji hod	10			1			
2		Produžiti korake hoda - najmanje 20 m	10			1			
3		Radni kas	10			1			
4		Srednji kas - najmanje 40m	10			1			
5		Mali krug 10m u lijevo u radnom kasu	10			1			
6		Mali krug 10m u desno u radnom kasu	10			1			
7		Radni galop - lijevi	10			1			
8		Radni galop - desni	10			1			
9		Srednji galop - najmanje 40 m	10			1			
10		Stoj, pozdrav - ulaz, izlaz	10			1			
UKUPNO TEHNIČKI DIO:			100						

1		Ritam, energičnost, zamah i potisak	10,0			2			
2		Sklad jahača i konja	10,0			2			
3		Koreografija, korištenje prostora, inventivnost	10,0			2			
4		Stupanj teškoće i proračunatost rizika	10,0			2			
5		Odabir i interpretacija muzike	10,0			2			
UKUPNO UMJETNIČKI DOJAM:			100,0						

SVEUKUPNO: **200,0**

Bodovi za oduzeti (negativni):

prva pogreška = 2 boda

druga pogreška = 4 boda

treća pogreška = isključenje

UKUPNO U %:

Natjecatelj: _____ Startni br: _____ Konj: _____

Natjecanje: _____ Datum: _____ Sudac: _____ Pozicija: _____

Organizator: _____ Klub natjecatelja: _____

L1		Program (arena 20m x 60m)	Max ocjena	Ocjena	Isp. ocjene	Koef.	UKUPNO	PRIMJEDBA	OCJENJUJE SE
1	A-X X C	ulaz u radnom kasu stoj, pozdrav, radni kas na desno	10			1			Ulaz. Stoj i prijelazi iz kasa u stoj i obrnuto.
2	B-X	pola malog kruga 10 m	10			1			Savijenost, pravilnost i ravnoteža.
3	X-E	pola malog kruga 10 m	10			1			Savijenost, pravilnost i ravnoteža.
4	A	prikupljeni kas	10			1			Prijelaz.
5	F-H H	promjena po dugoj dijagonali, srednji kas prikupljeni kas	10			1			Produženje i regularnost koraka. Ravnoteža i prijelazi.
6	B X E	na desno stoj, odstupanje 1 konjsku dužinu, pa odmah srednji hod na lijevo	10			1			Stoj. Odstupanje. Prijelazi.
7	A	okret na stražnjem dijelu trupa u lijevo	10			1			Skraćenje koraka. Regularnost, aktivnost, prikupljenost, postavljenost i savijenost te veličina okreta.
8	E	okret na stražnjem dijelu trupa u desno	10			1			Skraćenje koraka. Regularnost, aktivnost, prikupljenost, postavljenost i savijenost te veličina okreta.
9	A	prikupljeni lijevi galop	10			1			Prijelaz.
10	M	na lijevo nazad 10 m- kontra galop	10			2			Ravnoteža. Kontra galop.
11	A	jednostavna promjena galopa	10			2			Prijelaz iz galopa u hod i obrnuto.
12	A-H H	prikupljeni desni galop na desno nazad 10 m- kontra galop	10			2			Ravnoteža. Kontra galop.
13	A	jednostavna promjena galopa	10			2			Prijelaz iz galopa u hod i obrnuto.
14	F-M M	srednji galop prikupljeni galop	10			1			Produženje i regularnost koraka. Ravnoteža i prijelazi.
15	C	prikupljeni kas	10			1			Prijelaz.
16	H-F F	promjena po dugoj dijagonali, srednji kas prikupljeni kas	10			1			Produženje i regularnost koraka. Ravnoteža i prijelazi.
17	A X	na srednju liniju stoj, pozdrav izlaz u hodu s popuštenim dizginima	10			1			Izravnatost. Prijelaz. Stoj.
UKUPNO TEHNIČKI DIO:			210						

Natjecatelj: _____ Startni br: _____ Konj: _____

1	KRETNJE (sloboda pokreta i regularnost)	10,0			1	
2	ZAMAH I POTISAK (želja za kretanjem naprijed, elastičnost koraka, opuštenost leđa i aktivnost stražnjeg dijela trupa)	10,0			1	
3	POSLUŠNOST (pažnja i povjerenje, harmonija, lakoća pokreta, prihvaćanje žvale i sloboda prednjeg dijela trupa)	10,0			2	
4	SJEDIŠTE I POZICIJA JAHAČA (ispravnost korištenja jahačevih prirodnih pomagala)	10,0			2	
UKUPNO UMJETNIČKI DOJAM:		60,0				

SVEUKUPNO:

Bodovi za oduzeti (negativni):
 prva pogreška = 2 boda
 druga pogreška = 4 boda
 treća pogreška = isključenje

UKUPNO U %:

Natjecatelj: _____ Startni br: _____ Konj: _____

Natjecanje: _____ Datum: _____ Sudac: _____ Pozicija: _____

Organizator: _____ Klub natjecatelja: _____

L2		Program (arena 20m x 60m)	Max ocjena	Ocjena	Isp. ocjene	Koef.	UKUPNO	PRIMJEDBA	OCJENJUJE SE
1	A-X X C	ulaz u radnom kasu stoj, pozdrav, prikupljeni kas na lijevo	10			1			Ulaz. Stoj i prijelazi iz kasa u stoj i obrnuto.
2	E	mali krug u lijevo 10m	10			1			Savijenost, pravilnost i ravnoteža.
3	K	srednji hod	10			1			Prijelaz. Regularnost, dužina koraka.
4	A	okret na stražnjem dijelu trupa u lijevo	10			1			Skraćenje koraka. Regularnost, aktivnost, prikupljenost, postavljenost i savijenost te veličina okreta.
5	E	okret na stražnjem dijelu trupa u desno	10			1			Skraćenje koraka. Regularnost, aktivnost, prikupljenost, postavljenost i savijenost te veličina okreta.
6	K	prikupljeni kas	10			1			Prijelaz.
7	F-M M	srednji kas prikupljeni kas	10			1			Produženje i regularnost koraka. Ravnoteža i prijelazi.
8	H E	srednji hod na lijevo	10			1			Prijelaz. Regularnost, dužina koraka.
9	X B	stoj, odstupanje 1 konjsku dužinu, pa odmah srednji hod na desno	10			1			Stoj. Odstupanje. Prijelazi.
10	A	prikupljeni desni galop	10			1			Prijelaz.
11	H	na desno nazad 10 m- kontra galop	10			2			Ravnoteža. Kontra galop.
12	A	jednostavna promjena galopa	10			2			Prijelaz iz galopa u hod i obrnuto.
13	A-M M	prikupljeni lijevi galop na lijevo nazad 10 m- kontra galop	10			2			Ravnoteža. Kontra galop.
14	A	jednostavna promjena galopa	10			2			Prijelaz iz galopa u hod i obrnuto.
15	K-H H	srednji galop prikupljeni galop	10			1			Produženje i regularnost koraka. Ravnoteža i prijelazi.
16	C	radni kas	10			1			Prijelaz.
17	B-E	pola velikog kruga 20 m, pri tome ispustiti dizgine iz ruke	10			1			Savijenost, pravilnost i ravnoteža. Pri ispuštanju dizgina iz ruku održavanje istog tempa te ispružanje glave konja prema dolje i naprijed.
18	E između E i H	nastaviti po stazi prikupiti dizgine	10			1			Izravnatost. Opuštenost.
19	M-K K	promjena po dugoj dijagonali, srednji kas prikupljeni kas	10			1			Produženje i regularnost koraka. Ravnoteža i prijelazi.
20	A X	na srednju liniju stoj, pozdrav izlaz u hodu s popuštenim dizginima	10			1			Izravnatost. Prijelaz. Stoj.
UKUPNO TEHNIČKI DIO:			240						

Natjecatelj: _____ Startni br: _____ Konj: _____

1	KRETNJE (sloboda pokreta i regularnost)	10,0			1	
2	ZAMAH I POTISAK (želja za kretanjem naprijed, elastičnost koraka, opuštenost leđa i aktivnost stražnjeg dijela trupa)	10,0			1	
3	POSLUŠNOST (pažnja i povjerenje, harmonija, lakoća pokreta, prihvaćanje žvale i sloboda prednjeg dijela trupa)	10,0			2	
4	SJEDIŠTE I POZICIJA JAHAČA (ispravnost korištenja jahačevih prirodnih pomagala)	10,0			2	
UKUPNO UMJETNIČKI DOJAM:		60,0				

SVEUKUPNO:

Bodovi za oduzeti (negativni):

prva pogreška = 2 boda

druga pogreška = 4 boda

treća pogreška = isključenje

UKUPNO U %:

Natjecatelj: _____ Startni br: _____ Konj: _____

Natjecanje: _____ Datum: _____ Sudac: _____ Pozicija: _____

Organizator: _____ Klub natjecatelja: _____

L3		Program (arena 20m x 60m)	Max ocjena	Ocjena	Isp. ocjene	Koef.	UKUPNO	PRIMJEDBA	OCJENJUJE SE
1	A-X X C	ulaz u radnom kasu stoj, pozdrav, radni kas na lijevo	10			1			Ulaz. Stoj i prijelazi iz kasa u stoj i obrnuto.
2	H-F F	promjena po dugoj dijagonali, srednji kas prikupljeni kas	10			1			Produženje i regularnost koraka. Ravnoteža i prijelazi.
3	A K	srednji hod okret na stražnjem dijelu trupa u desno, srednji hod	10			1			Skraćenje koraka. Regularnost, aktivnost, prikupljenost, postavljenost i savijenost te veličina okreta. Prijelaz.
4	F A	okret na stražnjem dijelu trupa u lijevo, srednji hod prikupljeni kas	10			1			Skraćenje koraka. Regularnost, aktivnost, prikupljenost, postavljenost i savijenost te veličina okreta. Prijelaz.
5	K-H	dvostruka serpentina	10			1			Ispravnost serpentine. Savijenost.
6	M-K K	promjena po dugoj dijagonali, srednji kas prikupljeni kas	10			1			Produženje i regularnost koraka. Ravnoteža i prijelazi.
7	A	stoj, odstupanje 1 konjsku dužinu, pa odmah prikupljeni kas	10			1			Stoj. Odstupanje. Prijelazi.
8	F-M M	srednji kas prikupljeni kas	10			1			Produženje i regularnost koraka. Ravnoteža i prijelazi.
9	C H-B	srednji hod promjena po kratkoj dijagonali	10			1			Prijelaz. Regularnost, dužina koraka.
10	A	prikupljeni desni galop	10			1			Prijelaz.
11	K-B	promjena po kratkoj dijagonali-kontra galop	10			2			Ravnoteža. Kontra galop.
12	C	jednostavna promjena galopa	10			2			Prijelaz iz galopa u hod i obrnuto.
13	H-B	promjena po kratkoj dijagonali-kontra galop	10			2			Ravnoteža. Kontra galop.
14	A	jednostavna promjena galopa	10			2			Prijelaz iz galopa u hod i obrnuto.
15	K-H H	srednji galop prikupljeni galop	10			1			Produženje i regularnost koraka. Ravnoteža i prijelazi.
16	C prije C	veliki krug 20 m pri tome ispustiti dizgine iz ruku prikupiti dizgine	10			1			Savijenost, pravilnost i ravnoteža. Izravnatost. Pri ispuštanju dizgina iz ruku održavanje istog tempa te ispružanje glave konja prema dolje i naprijed.
17	C	prikupljeni kas	10			1			Prijelaz.
18	B X G	na desno na desno stoj, pozdrav izlaz u hodu s popuštenim dizginima	10			1			Izravnatost. Savijenost. Prijelaz. Stoj.
UKUPNO TEHNIČKI DIO:			220						

Natjecatelj: _____ Startni br: _____ Konj: _____

1	KRETNJE (sloboda pokreta i regularnost)	10,0			1	
2	ZAMAH I POTISAK (želja za kretanjem naprijed, elastičnost koraka, opuštenost leđa i aktivnost stražnjeg dijela trupa)	10,0			1	
3	POSLUŠNOST (pažnja i povjerenje, harmonija, lakoća pokreta, prihvaćanje žvale i sloboda prednjeg dijela trupa)	10,0			2	
4	SJEDIŠTE I POZICIJA JAHAČA (ispravnost korištenja jahačevih prirodnih pomagala)	10,0			2	
UKUPNO UMJETNIČKI DOJAM:		60,0				

SVEUKUPNO: **280,0**

Bodovi za oduzeti (negativni):

prva pogreška = 2 boda

druga pogreška = 4 boda

treća pogreška = isključenje

UKUPNO U %:

Natjecatelj: _____ Startni br: _____ Konj: _____

Natjecanje: _____ Datum: _____ Sudac: _____ Pozicija: _____

Organizator: _____ Klub natjecatelja: _____

L4		Program (arena 20m x 60m)	Max ocjena	Ocjena	Isp. ocjene	Koef.	UKUPNO	PRIMJEDBA	OCJENJUJE SE
1	A-X X C	ulaz u radnom kasu stoj, pozdrav, prikupljeni kas na desno	10			1			Ulaz. Stoj i prijelazi iz kasa u stoj i obrnuto.
2	C-A	serpentina sa 3 zavoja	10			1			Ispravnost serpentine. Savijenost.
3	K-M M	promjena po dugoj dijagonali, srednji kas prikupljeni kas	10			1			Produženje i regularnost koraka. Ravnoteža i prijelazi.
4	C E	srednji hod okret na stražnjem dijelu trupa u lijevo	10			1			Prijelaz. Skraćenje koraka. Regularnost, aktivnost, prikupljenost, postavljenost i savijenost te veličina okreta.
5	M	okret na stražnjem dijelu trupa u desno	10			1			Prijelaz. Skraćenje koraka. Regularnost, aktivnost, prikupljenost, postavljenost i savijenost te veličina okreta.
6	C	stoj, odstupanje 1 konjsku dužinu, pa odmah prikupljeni lijevi galop	10			1			Stoj. Odstupanje. Prijelaz.
7	E-X	polu malog kruga u lijevo 10 m	10			1			Savijenost, pravilnost i ravnoteža.
8	X	jednostavna promjena galopa	10			2			Prijelaz iz galopa u hod i obrnuto.
9	X-B	polu malog kruga u desno 10m	10			1			Savijenost, pravilnost i ravnoteža.
10	K-B	promjena po kratkoj dijagonali, pri tome dati ruku- kontra galop	10			2			Ravnoteža. Kontra galop. Pri davanju ruke samonosivost i održanje istog tempa.
11	C	jednostavna promjena galopa	10			2			Prijelaz iz galopa u hod i obrnuto.
12	H-K K	srednji galop prikupljeni galop	10			1			Produženje i regularnost koraka. Ravnoteža i prijelazi.
13	F-E	promjena po kratkoj dijagonali, pri tome dati ruku- kontra galop	10			2			Ravnoteža. Kontra galop. Pri davanju ruke samonosivost i održanje istog tempa.
14	C	prikupljeni kas	10			1			Prijelaz.
15	M-K K	promjena po dugoj dijagonali, srednji kas prikupljeni kas	10			1			Produženje i regularnost koraka. Ravnoteža i prijelazi.
16	A X	na srednju liniju stoj, pozdrav izlaz u hodu s popuštenim dizginima	10			1			Izravnatost. Prijelaz. Stoj.
UKUPNO TEHNIČKI DIO:			200						

Natjecatelj: _____ Startni br: _____ Konj: _____

1	KRETNJE (sloboda pokreta i regularnost)	10,0			1	
2	ZAMAH I POTISAK (želja za kretanjem naprijed, elastičnost koraka, opuštenost leđa i aktivnost stražnjeg dijela trupa)	10,0			1	
3	POSLUŠNOST (pažnja i povjerenje, harmonija, lakoća pokreta, prihvaćanje žvale i sloboda prednjeg dijela trupa)	10,0			2	
4	SJEDIŠTE I POZICIJA JAHAČA (ispravnost korištenja jahačevih prirodnih pomagala)	10,0			2	
UKUPNO UMJETNIČKI DOJAM:		60,0				

SVEUKUPNO:

Bodovi za oduzeti (negativni):
 prva pogreška = 2 boda
 druga pogreška = 4 boda
 treća pogreška = isključenje

UKUPNO U %:

Natjecatelj: _____ Startni br: _____ Konj: _____

Natjecanje: _____ Datum: _____ Sudac: _____ Pozicija: _____

Organizator: _____ Klub natjecatelja: _____

L5		Program (arena 20m x 60m)	Max ocjena	Ocjena	Isp. ocjene	Koef.	UKUPNO	PRIMJEDBA	OCJENJUJE SE
1	A-X X C	ulaz u radnom kasu stoj, pozdrav, prikupljeni kas na desno	10			1			Ulaz. Stoj i prijelazi iz kasa u stoj i obrnuto.
2	B	mali krug u desno 10m	10			1			Savijenost, pravilnost i ravnoteža.
3	A-C	promjena po srednjoj liniji	10			1			Izravnatost.
4	E	mali krug u lijevo 10m	10			1			Savijenost, pravilnost i ravnoteža.
5	K A	srednji hod okret na stražnjem dijelu trupa u lijevo	10			1			Prijelazi. Skraćenje koraka. Regularnost, aktivnost, prikupljenost, postavljenost i savijenost te veličina okreta.
6	E V	okret na stražnjem dijelu trupa u desno prikupljeni kas	10			1			Skraćenje koraka. Regularnost, aktivnost, prikupljenost, postavljenost i savijenost te veličina okreta. Prijelaz.
7	F-H H	promjena po dugoj dijagonali, srednji kas prikupljeni kas	10			1			Produženje i regularnost koraka. Ravnateža i prijelazi.
8	C	stoj, odstupanje 1 konjsku dužinu, pa odmah prikupljeni desni galop	10			1			Stoj. Odstupanje. Prijelaz.
9	M-E	promjena po kratkoj dijagonali-kontragalop	10			2			Ravnateža. Kontra galop.
10	F	jednostavna promjena galopa	10			2			Prijelaz iz galopa u hod i obrnuto.
11	P-M M	srednji galop prikupljeni galop	10			1			Produženje i regularnost koraka. Ravnateža i prijelazi.
12	H-B	promjena po kratkoj dijagonali-kontragalop	10			2			Ravnateža. Kontra galop.
13	K	jednostavna promjena galopa	10			2			Prijelaz iz galopa u hod i obrnuto.
14	V-H H	srednji galop prikupljeni galop	10			1			Produženje i regularnost koraka. Ravnateža i prijelazi.
15	C	prikupljeni kas	10			1			Prijelaz.
16	B X I	na desno na desno stoj, pozdrav izlaz u hodu s popuštenim dizginima	10			1			Savijenost. Izravnatost. Prijelaz. Stoj.
UKUPNO TEHNIČKI DIO:			200						

Natjecatelj: _____ Startni br: _____ Konj: _____

1	KRETNJE (sloboda pokreta i regularnost)	10,0			1	
2	ZAMAH I POTISAK (želja za kretanjem naprijed, elastičnost koraka, opuštenost leđa i aktivnost stražnjeg dijela trupa)	10,0			1	
3	POSLUŠNOST (pažnja i povjerenje, harmonija, lakoća pokreta, prihvaćanje žvale i sloboda prednjeg dijela trupa)	10,0			2	
4	SJEDIŠTE I POZICIJA JAHAČA (ispravnost korištenja jahačevih prirodnih pomagala)	10,0			2	
UKUPNO UMJETNIČKI DOJAM:		60,0				

SVEUKUPNO:

Bodovi za oduzeti (negativni):

prva pogreška = 2 boda

druga pogreška = 4 boda

treća pogreška = isključenje

UKUPNO U %:

Natjecatelj: _____ Startni br: _____ Konj: _____

Natjecanje: _____ Datum: _____ Sudac: _____ Pozicija: _____

Organizator: _____ Klub natjecatelja: _____

L6		Program (arena 20m x 60m)	Max ocjena	Ocjena	Isp. ocjene	Koef.	UKUPNO	PRIMJEDBA	OCJENJUJE SE
1	A-X X C	ulaz u radnom kasu stoj, pozdrav, prikupljeni kas na desno	10			1			Ulaz. Stoj i prijelazi iz kasa u stoj i obrnuto.
2	B X E	na desno mali krug u desno 10m, pa mali krug u lijevo 10 m na lijevo	10			1			Savijenost, pravilnost i ravnoteža.
3	F-H H	promjena po dugoj dijagonali, srednji kas prikupljeni kas	10			1			Produženje i regularnost koraka. Ravnoteža i prijelazi.
4	B X	na desno stoj, odstupanje 1 konjsku dužinu, stoj	10			1			Stoj. Odstupanje.
5	X E H	srednji hod na desno na desno	10			1			Pravilnost hoda. Prijelaz.
6	između G i M	okret na stražnjem dijelu trupa u desno	10			1			Skraćenje koraka. Regularnost, aktivnost, prikupljenost, postavljenost i savijenost te veličina okreta.
7	između G i H M	okret na stražnjem dijelu trupa u lijevo na desno	10			1			Skraćenje koraka. Regularnost, aktivnost, prikupljenost, postavljenost i savijenost te veličina okreta.
8	B	prikupljeni desni galop	10			1			Prijelaz.
9	A-C	promjena po srednjoj liniji sa jednostavnom promjenom galopa na X	10			2			Izravnatost. Prijelaz iz galopa u hod i obrnuto.
10	H-K K	srednji galop prikupljeni galop	10			1			Produženje i regularnost koraka. Ravnoteža i prijelazi.
11	F-E	promjena po kratkoj dijagonali- kontra galop	10			2			Ravnoteža. Kontra galop.
12	C	jednostavna promjena galopa	10			2			Prijelaz iz galopa u hod i obrnuto.
13	M-F F	srednji galop prikupljeni galop	10			1			Produženje i regularnost koraka. Ravnoteža i prijelazi.
14	K-B	promjena po kratkoj dijagonali- kontra galop	10			2			Ravnoteža. Kontra galop
15	C	prikupljeni kas	10			1			Prijelaz.
16	H-F F	promjena po dugoj dijagonali, srednji kas prikupljeni kas	10			1			Produženje i regularnost koraka. Ravnoteža i prijelazi.
17	A X	na srednju liniju stoj, pozdrav izlaz u hodu s popuštenim dizginima	10			1			Izravnatost. Prijelaz. Stoj.
UKUPNO TEHNIČKI DIO:			210						

Natjecatelj: _____ Startni br: _____ Konj: _____

1	KRETNJE (sloboda pokreta i regularnost)	10,0			1	
2	ZAMAH I POTISAK (želja za kretanjem naprijed, elastičnost koraka, opuštenost leđa i aktivnost stražnjeg dijela trupa)	10,0			1	
3	POSLUŠNOST (pažnja i povjerenje, harmonija, lakoća pokreta, prihvatanje žvale i sloboda prednjeg dijela trupa)	10,0			2	
4	SJEDIŠTE I POZICIJA JAHAČA (ispravnost korištenja jahačevih prirodnih pomagala)	10,0			2	
UKUPNO UMJETNIČKI DOJAM:		60,0				

SVEUKUPNO:

Bodovi za oduzeti (negativni):

prva pogreška = 2 boda

druga pogreška = 4 boda

treća pogreška = isključenje

UKUPNO U %:

Natjecatelj: _____ Startni br: _____ Konj: _____

Natjecanje: _____ Datum: _____ Sudac: _____ Pozicija: _____

Organizator: _____ Klub natjecatelja: _____

L7		Program (arena 20m x 60m)	Max ocjena	Ocjena	Isp. ocjene	Koef.	UKUPNO	PRIMJEDBA	OCJENJUJE SE
1	A-X X C	ulaz u radnom kasu stoj, pozdrav, prikupljeni kas na desno	10			1			Ulaz. Stoj i prijelazi iz kasa u stoj i obrnuto.
2	B E	na desno na lijevo	10			1			Pravilnost. Izravnatost.
3	A L	na srednju liniju mali krug u lijevo 10 m pri tome dati unutarnju ruku	10			1			Izravnatost. Savijenost, pravilnost i ravnoteža. Pri davanju ruke samonosivost i održanje istog tempa.
4	I C	mali krug u desno 10 m pri tome dati unutarnju ruku na lijevo	10			1			Izravnatost. Savijenost, pravilnost i ravnoteža. Pri davanju ruke samonosivost i održanje istog tempa.
5	H-F F	promjena po dugoj dijagonali, srednji kas prikupljeni kas	10			1			Produženje i regularnost koraka. Ravnoteža i prijelazi.
6	A	stoj, odstupanje 1 konjsku dužinu, pa odmah prikupljeni kas	10			1			Stoj. Odstupanje. Prijelaz.
7	K-M M	promjena po dugoj dijagonali, srednji kas prikupljeni kas	10			1			Produženje i regularnost koraka. Ravnoteža i prijelazi.
8	C S	srednji hod na lijevo	10			1			Prijelaz.
9	između I i R	okret na stražnjem dijelu trupa u lijevo	10			1			Skraćenje koraka. Regularnost, aktivnost, prikupljenost, postavljenost i savijenost te veličina okreta.
10	između I i S R	okret na stražnjem dijelu trupa u desno na desno	10			1			Skraćenje koraka. Regularnost, aktivnost, prikupljenost, postavljenost i savijenost te veličina okreta.
11	B	prikupljeni desni galop	10			1			Prijelaz.
12	K-B B-E E	promjena po kratkoj dijagonali pola velikog kruga 20 m- kontra galop nastaviti po stazi	10			2			Ravnoteža. Kontra galop.
13	V	jednostavna promjena galopa	10			2			Prijelaz iz galopa u hod i obrnuto.
14	F-M M	srednji galop prikupljeni galop	10			1			Produženje i regularnost koraka. Ravnoteža i prijelazi.
15	H-B B-E E	promjena po kratkoj dijagonali pola velikog kruga 20 m- kontra galop nastaviti po stazi	10			2			Ravnoteža. Kontra galop.
16	S	jednostavna promjena galopa	10			2			Prijelaz iz galopa u hod i obrnuto.
17	M-P P	srednji galop prikupljeni galop	10			1			Produženje i regularnost koraka. Ravnoteža i prijelazi.
18	A	prikupljeni kas	10			1			Prijelaz.
19	E X G	na desno na lijevo stoj, pozdrav izlaz u hod s popuštenim dizginima	10			1			Izravnatost. Savijenost. Prijelaz. Stoj.
UKUPNO TEHNIČKI DIO:			230						

Natjecatelj: _____ Startni br: _____ Konj: _____

1	KRETNJE (sloboda pokreta i regularnost)	10,0			1	
2	ZAMAH I POTISAK (želja za kretanjem naprijed, elastičnost koraka, opuštenost leđa i aktivnost stražnjeg dijela trupa)	10,0			1	
3	POSUŠNOST (pažnja i povjerenje, harmonija, lakoća pokreta, prihvaćanje žvale i sloboda prednjeg dijela trupa)	10,0			2	
4	SJEDIŠTE I POZICIJA JAHAČA (ispravnost korištenja jahačevih prirodnih pomagala)	10,0			2	
UKUPNO UMJETNIČKI DOJAM:		60,0				

SVEUKUPNO:

Bodovi za oduzeti (negativni):
 prva pogreška = 2 boda
 druga pogreška = 4 boda
 treća pogreška = isključenje

UKUPNO U %:

Natjecatelj: _____ Startni br: _____ Konj: _____

Natjecanje: _____ Datum: _____ Sudac: _____ Pozicija: _____

Organizator: _____ Klub natjecatelja: _____

L8		Program (arena 20m x 60m)	Max ocjena	Ocjena	Isp. ocjene	Koef.	UKUPNO	PRIMJEDBA	OCJENJUJE SE
1	A-X X C	ulaz u radnom kasu stoj, pozdrav, prikupljeni kas na lijevo	10			1			Ulaz. Stoj i prijelazi iz kasa u stoj i obrnuto.
2	H-F F	promjena po dugoj dijagonali, srednji kas prikupljeni kas	10			1			Produženje i regularnost koraka. Ravnoteža i prijelazi.
3	A-C	serpentina sa 5 zavoja	10			1			Savijenost. Pravilnost serpentine.
4	M-K K	promjena po dugoj dijagonali, srednji kas prikupljeni kas	10			1			Produženje i regularnost koraka. Ravnoteža i prijelazi.
5	P B	mali krug u lijevo 10 m na lijevo	10			1			Savijenost, pravilnost i ravnoteža.
6	X	stoj, odstupanje 1 konjsku dužinu, pa odmah prikupljeni kas	10			1			Stoj. Odstupanje. Prijelaz.
7	E S	na desno srednji hod	10			1			Prijelaz.
8	R	okret na stražnjem dijelu trupa u desno	10			1			Skraćenje koraka. Regularnost, aktivnost, prikupljenost, postavljenost i savijenost te veličina okreta.
9	C	okret na stražnjem dijelu trupa u lijevo	10			1			Skraćenje koraka. Regularnost, aktivnost, prikupljenost, postavljenost i savijenost te veličina okreta.
10	M B	prikupljeni desni galop na desno	10			1			Prijelaz.
11	X E	jednostavna promjena galopa na lijevo	10			2			Prijelaz iz galopa u hod i obrnuto.
12	F-E	promjena po kratkoj dijagonali- kontra galop	10			2			Ravnoteža. Kontra galop.
13	M-K K	promjena po dugoj dijagonali, srednji galop prikupljeni galop	10			1			Produženje i regularnost koraka. Ravnoteža i prijelazi.
14	B X E	na lijevo jednostavna promjena galopa na desno	10			2			Prijelaz iz galopa u hod i obrnuto.
15	M-E	promjena po kratkoj dijagonali- kontra galop	10			2			Ravnoteža. Kontra galop.
16	F-H H	promjena po dugoj dijagonali, srednji galop prikupljeni galop	10			1			Produženje i regularnost koraka. Ravnoteža i prijelazi.
17	C	prikupljeni kas	10			1			Prijelaz.
18	B X G	na desno na desno stoj, pozdrav izlaz u hodu s popuštenim dizginima	10			1			Savijenost. Izravnatost. Prijelaz. Stoj.
UKUPNO TEHNIČKI DIO:			220						

Natjecatelj: _____ Startni br: _____ Konj: _____

1	KRETNJE (sloboda pokreta i regularnost)	10,0			1	
2	ZAMAH I POTISAK (želja za kretanjem naprijed, elastičnost koraka, opuštenost leđa i aktivnost stražnjeg dijela trupa)	10,0			1	
3	POSLUŠNOST (pažnja i povjerenje, harmonija, lakoća pokreta, prihvatanje žvale i sloboda prednjeg dijela trupa)	10,0			2	
4	SJEDIŠTE I POZICIJA JAHAČA (ispravnost korištenja jahačevih prirodnih pomagala)	10,0			2	
UKUPNO UMJETNIČKI DOJAM:		60,0				

SVEUKUPNO:

Bodovi za oduzeti (negativni):

prva pogreška = 2 boda

druga pogreška = 4 boda

treća pogreška = isključenje

UKUPNO U %:

Natjecatelj: _____ Startni br: _____ Konj: _____

Natjecanje: _____ Datum: _____ Sudac: _____ Pozicija: _____

Organizator: _____ Klub natjecatelja: _____

Lkur	Obavezni elementi (arena 20m x 60m)	Max ocjena	Ocjena	Isp. ocjene	Koef.	UKUPNO	PRIMJEDBA	OCJENJUJE SE
1	Prikupljeni hod - najmanje 20 m	10			1			
2	Okret na stražnjem dijelu trupa u desno	10			1			
3	Okret na stražnjem dijelu trupa u lijevo	10			1			
4	Produženi hod - najmanje 20 m	10			1			
5	Prikupljeni kas	10			1			
6	Produženi kas - najmanje 40 m	10			1			
7	Jednostavno primanje u desno	10			1			
8	Jednostavno primanje u lijevo	10			1			
9	Prikupljeni galop	10			1			
10	Kontra galop desni - najmanje 20m	10			2			
11	Kontra galop lijevi - najmanje 20m	10			2			
12	Jednostavna promjena galopa - iz desnog u lijevi	10			2			
13	Jednostavna promjena galopa - iz lijevog u desni	10			2			
14	Srednji galop - najmanje 40 m	10			1			
15	Stoj, pozdrav - ulaz, izlaz	10			1			
UKUPNO TEHNIČKI DIO:		190						

1	Ritam, energičnost, zamah i potisak	10,0			4			
2	Sklad jahača i konja	10,0			4			
3	Koreografija, korištenje prostora, inventivnost	10,0			4			
4	Stupanj teškoće i proračunatost rizika	10,0			4			
5	Odabir i interpretacija muzike	10,0			4			
UKUPNO UMJETNIČKI DOJAM:		200,0						

SVEUKUPNO: 390,0

Bodovi za oduzeti (negativni):
 prva pogreška = 2 boda
 druga pogreška = 4 boda
 treća pogreška = isključenje

UKUPNO U %:

Natjecatelj: _____ Startni br: _____ Konj: _____

Natjecanje: _____ Datum: _____ Sudac: _____ Pozicija: _____

Organizator: _____ Klub natjecatelja: _____

LM1		Program (arena 20m x 60m)	Max ocjena	Ocjena	Isp. ocjene	Koef.	UKUPNO	PRIMJEDBA	OCJENJUJE SE
1	A-X X C	ulaz u radnom kasu stoj, pozdrav, prikupljeni kas na lijevo	10			1			Ulaz. Stoj i prijelazi iz kasa u stoj i obrnuto.
2	H H-E	mali krug 8 m primanje plečke u lijevo	10			2			Savijenost. Kut i savijenost konja. Prikupljenost. Regularnost. Ravnoteža.
3	A D D-H	na srednju liniju mali krug u lijevo 8m traverzala u lijevo	10			2			Pravilnost i regularnost. Samodržanje i savijenost. Ravnoteža i prikupljenost.
4	M M-B	mali krug 8 m primanje plečke u desno	10			2			Savijenost. Kut i savijenost konja. Prikupljenost. Regularnost. Ravnoteža.
5	A D D-M	na srednju liniju mali krug u desno 8m traverzala u desno	10			2			Pravilnost i regularnost. Samodržanje i savijenost. Ravnoteža i prikupljenost.
6	H-F F	promjena po dugoj dijagonali, srednji kas prikupljeni kas	10			1			Produženje i regularnost koraka. Ravnoteža i prijelazi.
7	F-E E	prikupljeni kas na desno	10			1			Regularnost kasa. Savijenost.
8	X B	stoj, odstupanje 5 koraka pa odmah prikupljeni hod na lijevo	10			1			Stoj. Odstupanje. Prijelaz.
9	M između G i H	na lijevo polupirueta u lijevo	10			1			Regularnost, aktivnost, prikupljenost, postavljenost i savijenost te veličina polupiruete.
10	između G i M H	na lijevo polupirueta u desno	10			1			Regularnost, aktivnost, prikupljenost, postavljenost i savijenost te veličina polupiruete.
11		prikupljeni hod XBMHE	10			1			Regularnost, gipkost i opuštenost leđa, aktivnost, skraćenje te povišenje koraka, samonosivost.
12	E	prikupljeni lijevi galop	10			1			Prijelaz.
13	E	veliki krug 20 m, između E i B dati ruku	10			1			Savijenost, pravilnost i ravnoteža. Pri davanju ruke samonosivost i održanje istog tempa.
14	E-X X X-B	pola malog kruga 10 m jednostavna promjena galopa pola malog kruga 10 m	10			1			Savijenost. Prijelaz iz galopa u hod i obrnuto. Savijenost.
15	B K-B	nastaviti po stazi promjena po kratkoj dijagonali- kontra galop	10			1			Ravnoteža. Kontra galop.
16	C	jednostavna promjena galopa	10			2			Prijelaz iz galopa u hod i obrnuto.
17	H-K K	srednji galop prikupljeni galop	10			1			Produženje i regularnost koraka. Ravnoteža i prijelazi.
18	F-E	promjena po kratkoj dijagonali- kontra galop	10			1			Ravnoteža. Kontra galop.

Natjecatelj:		Startni br:		Konj:		
19	C	jednostavna promjena galopa	10		2	Prijelaz iz galopa u hod i obrnuto.
20	M-F F	produženi galop prikupljeni galop	10		1	Produženje i regularnost koraka. Ravnoteža.
21		prijelazi na M i F	10		1	Ritam, tečnost, preciznost, glatko izvođenje prijelaza te promjena okvira konja.
22	A	srednji hod	10		1	Prijelaz.
23	K-M M	produženi hod prikupljeni hod	10		1	Produženje i regularnost koraka. Ravnoteža i prijelazi.
24	C	prikupljeni kas	10		1	Prijelaz.
25	H-F F	promjena po dugoj dijagonali, produženi kas prikupljeni kas	10		1	Produženje i regularnost koraka. Ravnoteža.
26		prijelazi na H i F	10		1	preciznost, glatko izvođenje prijelaza te promjena okvira konja
27	A X	na srednju liniju stoj, pozdrav izlaz u hodu s popuštenim dizginima	10		1	Izravnatost. Prijelaz. Stoj.
UKUPNO TEHNIČKI DIO:			330			

1		KRETNJE (sloboda pokreta i regularnost)	10,0		1	
2		ZAMAH I POTISAK (želja za kretanjem naprijed, elastičnost koraka, opuštenost leđa i aktivnost stražnjeg dijela trupa)	10,0		1	
3		POSLUŠNOST (pažnja i povjerenje, harmonija, lakoća pokreta, prihvaćanje žvale i sloboda prednjeg dijela trupa)	10,0		2	
4		SJEDIŠTE I POZICIJA JAHAČA (ispravnost korištenja jahačevih prirodnih pomagala)	10,0		2	
UKUPNO UMJETNIČKI DOJAM:			60,0			

SVEUKUPNO: 390,0

Bodovi za oduzeti (negativni):
 prva pogreška = 2 boda
 druga pogreška = 4 boda
 treća pogreška = isključenje

UKUPNO U %:

Natjecatelj: _____ Startni br: _____ Konj: _____

Natjecanje: _____ Datum: _____ Sudac: _____ Pozicija: _____

Organizator: _____ Klub natjecatelja: _____

LM2		Program (arena 20m x 60m)	Max ocjena	Ocjena	Isp. ocjene	Koef.	UKUPNO	PRIMJEDBA	OCJENJUJE SE
1	A-X X C	ulaz u radnom kasu stoj, pozdrav, prikupljeni kas na desno	10			1			Ulaz. Stoj i prijelazi iz kasa u stoj i obrnuto.
2	B B-F	mali krug 8 m primanje plečke u desno	10			2			Savijenost. Kut i savijenost konja. Prikupljenost. Regularnost. Ravnoteža.
3	A D D-M	na srednju liniju mali krug u desno 8m travrzala u desno	10			2			Pravilnost i regularnost. Samodržanje i savijenost. Ravnoteža i prikupljenost.
4	E E-K	mali krug 8 m primanje plečke u lijevo	10			2			Savijenost. Kut i savijenost konja. Prikupljenost. Regularnost. Ravnoteža.
5	A D D-H	na srednju liniju mali krug u lijevo 8m travrzala u lijevo	10			2			Pravilnost i regularnost. Samodržanje i savijenost. Ravnoteža i prikupljenost.
6	M-K K	promjena po dugoj dijagonali, srednji kas prikupljeni kas	10			1			Produženje i regularnost koraka. Ravnoteža i prijelazi.
7	A-C	serpentina sa 4 zavoja, na X stoj, odstupanje 5 koraka, prikupljeni kas	10			1			Pravilnost serpentine.
8		na X stoj, odstupanje 5 koraka, pa odmah prikupljeni kas	10			1			Stoj. Odstupanje. Prijelaz.
9	C	prikupljeni desni galop	10			1			Prijelaz.
10	M-E	promjena po kratkoj dijagonali- kontra galop	10			1			Ravnoteža. Kontra galop.
11	B	jednostavna promjena galopa	10			2			Prijelaz iz galopa u hod i obrnuto.
12	H-B	promjena po kratkoj dijagonali- kontra galop	10			1			Ravnoteža. Kontra galop.
13	E	jednostavna promjena galopa	10			2			Prijelaz iz galopa u hod i obrnuto.
14	M-F F	srednji galop prikupljeni galop	10			1			Produženje i regularnost koraka. Ravnoteža i prijelazi.
15	A	prikupljeni hod	10			1			Prijelaz.
16	E	polupirueta u desno	10			1			Regularnost, aktivnost, prikupljenost, postavljenost i savijenost te veličina polupiruete.
17	K	polupirueta u lijevo	10			1			Regularnost, aktivnost, prikupljenost, postavljenost i savijenost te veličina polupiruete.
18		prikupljeni hod AEKE	10			1			Regularnost, gipkost i opuštenost leđa, aktivnost, skraćenje te povišenje koraka, samonosivost.
19	E-M M	promjena po kratkoj dijagonali, produženi hod prikupljeni hod	10			1			Produženje i regularnost koraka. Ravnoteža i prijelazi.
20	C	prikupljeni lijevi galop	10			1			Prijelaz.

Natjecatelj: _____

Startni br: _____

Konj: _____

21	H-K K	produženi galop prikupljeni galop	10			1			Produženje i regularnost koraka. Ravnoteža.
22		prijelazi na H i K	10			1			Ritam, tečnost, preciznost, glatko izvođenje prijelaza te promjena okvira konja.
23	A	radni kas	10			1			Prijelaz.
24	F-H H	promjena po dugoj dijagonali, produženi kas prikupljeni kas	10			1			Produženje i regularnost koraka. Ravnoteža.
25		prijelazi na F i H	10			1			Ritam, tečnost, preciznost, glatko izvođenje prijelaza te promjena okvira konja.
26	B X G	desno desno stoj, pozdrav izlaz u hod u s popuštenim dizginima	10			1			Savijenost. Izravnatost. Prijelaz. Stoj.
UKUPNO TEHNIČKI DIO:			320						

1		KRETNJE (sloboda pokreta i regularnost)	10,0			1			
2		ZAMAH I POTISAK (želja za kretanjem naprijed, elastičnost koraka, opuštenost leđa i aktivnost stražnjeg dijela trupa)	10,0			1			
3		POSLUŠNOST (pažnja i povjerenje, harmonija, lakoća pokreta, prihvaćanje žvale i sloboda prednjeg dijela trupa)	10,0			2			
4		SJEDIŠTE I POZICIJA JAHAČA (ispravnost korištenja jahačevih prirodnih pomagala)	10,0			2			
UKUPNO UMJETNIČKI DOJAM:			60,0						

SVEUKUPNO: 380,0

Bodovi za oduzeti (negativni):
 prva pogreška = 2 boda
 druga pogreška = 4 boda
 treća pogreška = isključenje

UKUPNO U %:

Natjecatelj: _____ Startni br: _____ Konj: _____

Natjecanje: _____ Datum: _____ Sudac: _____ Pozicija: _____

Organizator: _____ Klub natjecatelja: _____

LM3		Program (arena 20m x 60m)	Max ocjena	Ocjena	Isp. ocjene	Koef.	UKUPNO	PRIMJEDBA	OCJENJUJE SE
1	A-X X C	ulaz u radnom kasu stoj, pozdrav, prikupljeni kas na lijevo	10			1			Ulaz. Stoj i prijelazi iz kasa u stoj i obrnuto.
2	H-E	primanje plečke u lijevo	10			2			Kut i savijenost konja. Prikupljenost. Regularnost. Ravnoteža.
3	A D D-S	na srednju liniju mali krug u lijevo 8m traverzala u lijevo	10			2			Pravilnost i regularnost. Samodržanje i savijenost. Ravnoteža i prikupljenost.
4	M-B	primanje plečke u desno	10			2			Kut i savijenost konja. Prikupljenost. Regularnost. Ravnoteža.
5	A D D-R	na srednju liniju mali krug u desno 8m traverzala u desno	10			2			Pravilnost i regularnost. Samodržanje i savijenost. Ravnoteža i prikupljenost.
6	H-F F	promjena po dugoj dijagonali, srednji kas prikupljeni kas	10			1			Produženje i regularnost koraka. Ravnoteža i prijelazi.
7	A	srednji hod	10			1			Prijelaz.
8	K-B B	promjena po kratkoj dijagonali, produženi hod prikupljeni hod	10			1			Produženje i regularnost koraka. Ravnoteža i prijelazi.
9	M	polupirueta u lijevo	10			1			Regularnost, aktivnost, prikupljenost, postavljenost i savijenost te veličina polupiruete.
10	B	polupirueta u desno	10			1			Regularnost, aktivnost, prikupljenost, postavljenost i savijenost te veličina polupiruete.
11		prikupljeni hod BMBC	10			1			Regularnost, gipkost i opuštenost leđa, aktivnost, skraćenje te povišenje koraka, samonosivost.
12	C	stoj, odstupanje 5 koraka, prikupljeni lijevi galop	10			1			Stoj. Odstupanje. Prijelaz.
13	C-A	serpentina sa 4 zavoja- kontra galop	10			1			Pravilnost serpentine. Ravnoteža. Kontra galop.
14	A	jednostavna promjena galopa	10			2			Prijelaz iz galopa u hod i obrnuto.
15	A-C	serpentina sa 4 zavoja- kontra galop	10			1			Pravilnost serpentine. Ravnoteža. Kontra galop.
16	C	jednostavna promjena galopa	10			2			Prijelaz iz galopa u hod i obrnuto.
17	H-K K	srednji galop prikupljeni galop	10			1			Produženje i regularnost koraka. Ravnoteža i prijelazi.
18	A	prikupljeni kas	10			1			Prijelaz.
19	F-H H	promjena po dugoj dijagonali, produženi kas prikupljeni kas	10			1			Produženje i regularnost koraka. Ravnoteža.
20		prijelazi na F i H	10			1			Ritam, tečnost, preciznost, glatko izvođenje prijelaza te promjena okvira konja.
21	C	prikupljeni desni galop	10			1			Prijelaz.

Natjecatelj: _____ Startni br: _____ Konj: _____

22	M-F F	produženi galop prikupljeni galop	10			1			Produženje i regularnost koraka. Ravnoteža.
23		prijelazi na M i F	10			1			Ritam, tečnost, preciznost, glatko izvođenje prijelaza te promjena okvira konja
24	A L	na srednju liniju prikupljeni kas	10			1			Savijenost.Izravnatost. Prijelaz.
25	G	stoj, pozdrav izlaz u hodu s popuštenim dizginima	10			1			Izravnatost. Prijelaz. Stoj.
UKUPNO TEHNIČKI DIO:			310						

1		KRETNJE (sloboda pokreta i regularnost)	10,0			1			
2		ZAMAH I POTISAK (želja za kretanjem naprijed, elastičnost koraka, opuštenost leđa i aktivnost stražnjeg dijela trupa)	10,0			1			
3		POSLUŠNOST (pažnja i povjerenje, harmonija, lakoća pokreta, prihvaćanje žvale i sloboda prednjeg dijela trupa)	10,0			2			
4		SJEDIŠTE I POZICIJA JAHAČA (ispravnost korištenja jahačevih prirodnih pomagala)	10,0			2			
UKUPNO UMJETNIČKI DOJAM:			60,0						

SVEUKUPNO: 370,0

Bodovi za oduzeti (negativni):
 prva pogreška = 2 boda
 druga pogreška = 4 boda
 treća pogreška = isključenje

UKUPNO U %:

Natjecatelj: _____ Startni br: _____ Konj: _____

Natjecanje: _____ Datum: _____ Sudac: _____ Pozicija: _____

Organizator: _____ Klub natjecatelja: _____

LM4		Program (arena 20m x 60m)	Max ocjena	Ocjena	Isp. ocjene	Koef.	UKUPNO	PRIMJEDBA	OCJENJUJE SE
1	A-X X C	ulaz u radnom kasu stoj, pozdrav, prikupljeni kas na desno	10			1			Ulaz. Stoj i prijelazi iz kasa u stoj i obrnuto.
2	M-K K	promjena po dugoj dijagonali, produženi kas prikupljeni kas	10			1			Produženje i regularnost koraka. Ravnoteža i prijelaz.
3		prijelazi na M i K	10			1			Ritam, tečnost, preciznost, glatko izvođenje prijelaza te promjena okvira konja.
4	A D-X	na srednju liniju primanje plečke u lijevo	10			2			Kut i savijenost konja. Prikupljenost. Regularnost. Ravnoteža.
5	X-H	traverzala u lijevo	10			2			Pravilnost i regularnost. Samodržanje i savijenost. Ravnoteža i prikupljenost.
6	M-F F	srednji kas prikupljeni kas	10			1			Produženje i regularnost koraka. Ravnoteža.
7	A D-X	na srednju liniju primanje plečke u desno	10			2			Kut i savijenost konja. Prikupljenost. Regularnost. Ravnoteža
8	X-M	traverzala u desno	10			2			Pravilnost i regularnost. Samodržanje i savijenost. Ravnoteža i prikupljenost.
9	C	stoj, odstupanje 5 koraka, srednji hod	10			1			Stoj. Odstupanje. Prijelaz.
10	H-B B	promjena po kratkoj dijagonali, produženi hod prikupljeni hod	10			1			Produženje i regularnost koraka. Ravnoteža i prijelazi.
11	P između L i V	na desno polupirueta u desno	10			1			Regularnost, aktivnost, prikupljenost, postavljenost i savijenost te veličina polupiruete.
12	između L i P	polupirueta u lijevo	10			1			Regularnost, aktivnost, prikupljenost, postavljenost i savijenost te veličina polupiruete.
13		prikupljeni hod BPVPL	10			1			Regularnost, gipkost i opuštenost leđa, aktivnost, skraćenje te povišenje koraka, samonosivost.
14	L V	prikupljeni lijevi galop na lijevo	10			1			Prijelaz.
15	F-E	promjena po kratkoj dijagonali- kontra galop	10			1			Ravnoteža. Kontra galop.
16	B	jednostavna promjena galopa	10			2			Prijelaz iz galopa u hod i obrnuto.
17	K-B	promjena po kratkoj dijagonali- kontra galop	10			1			Ravnoteža. Kontra galop.
18	E	jednostavna promjena galopa	10			2			Prijelaz iz galopa u hod i obrnuto.
19	F-M M	produženi galop prikupljeni galop	10			1			Produženje i regularnost koraka. Ravnoteža.

Natjecatelj: _____ Startni br: _____ Konj: _____

20		prijelazi na F i M	10			1		Ritam, tečnost, preciznost, glatko izvođenje prijelaza te promjena okvira konja.
21	C	prikupljeni kas	10			1		Prijelaz.
22	E X G	na lijevo na lijevo stoj, pozdrav izlaz u hod s popuštenim dizginima	10			1		Savijenost. Izravnatost. Prijelaz. Stoj.
UKUPNO TEHNIČKI DIO:			280					

1		KRETNJE (sloboda pokreta i regularnost)	10,0			1		
2		ZAMAH I POTISAK (želja za kretanjem naprijed, elastičnost koraka, opuštenost leđa i aktivnost stražnjeg dijela trupa)	10,0			1		
3		POSLUŠNOST (pažnja i povjerenje, harmonija, lakoća pokreta, prihvaćanje žvale i sloboda prednjeg dijela trupa)	10,0			2		
4		SJEDIŠTE I POZICIJA JAHAČA (ispravnost korištenja jahačevih prirodnih pomagala)	10,0			2		
UKUPNO UMJETNIČKI DOJAM:			60,0					

SVEUKUPNO: 340,0

Bodovi za oduzeti (negativni):
 prva pogreška = 2 boda
 druga pogreška = 4 boda
 treća pogreška = isključenje

UKUPNO U %:

Natjecatelj: _____ Startni br: _____ Konj: _____

Natjecanje: _____ Datum: _____ Sudac: _____ Pozicija: _____

Organizator: _____ Klub natjecatelja: _____

LM5		Program (arena 20m x 60m)	Max ocjena	Ocjena	Isp. ocjene	Koef.	UKUPNO	PRIMJEDBA	OCJENJUJE SE
1	A-X X C	ulaz u radnom kasu stoj, pozdrav, prikupljeni kas na lijevo	10			1			Ulaz. Stoj i prijelazi iz kasa u stoj i obrnuto.
2	S-V	primanje plečke u lijevo	10			2			Kut i savijenost konja. Prikupljenost. Regularnost. Ravnoteža.
3	A L L-S	na srednju liniju mali krug u lijevo 8 m traverzala u lijevo	10			2			Savijenost. Pravilnost i regularnost. Samodržanje i savijenost. Ravnoteža i prikupljenost.
4	R-P	primanje plečke u desno	10			2			Kut i savijenost konja. Prikupljenost. Regularnost. Ravnoteža.
5	A L L-R	na srednju liniju mali krug u desno 8 m traverzala u desno	10			2			Savijenost. Pravilnost i regularnost. Samodržanje i savijenost. Ravnoteža i prikupljenost.
6	H-K K	srednji kas prikupljeni kas	10			1			Produženje i regularnost koraka. Ravnoteža i prijelazi.
7	A	stoj, odstupanje 5 koraka, prikupljeni hod	10			1			Stoj. Odstupanje. Prijelaz.
8	F	polupirueta u lijevo	10			1			Regularnost, aktivnost, prikupljenost, postavljenost i savijenost te veličina polupiruete.
9	K	polupirueta u desno	10			1			Regularnost, aktivnost, prikupljenost, postavljenost i savijenost te veličina polupiruete.
10		prikupljeni hod AFKA	10			1			Regularnost, gipkost i opuštenost leđa, aktivnost, skraćenje te povišenje koraka, samonosivost.
11	A	prikupljeni lijevi galop	10			1			Prijelaz.
12	F-S S	promjena po dijagonali, srednji galop prikupljeni galop	10			1			Produženje i regularnost koraka. Ravnoteža i prijelazi.
13	S-R	prikupljeni galop- kontra galop	10			1			Ravnoteža. Kontra galop.
14	R	jednostavna promjena galopa	10			2			Prijelaz iz galopa u hod i obrnuto.
15	B-E	polu velikog kruga 20 m, dati ruku	10			1			Savijenost. Ravnoteža. Regularnost. Pri davanju ruke samonosivost i održanje istog tempa.
16	M-F F	produženi galop prikupljeni galop	10			1			Produženje i regularnost koraka. Ravnoteža.
17		prijelazi na M i F	10			1			Ritam, tečnost, preciznost, glatko izvođenje prijelaza te promjena okvira konja
18	K-R	promjena po dugoj dijagonali- kontra galop	10			1			Izravnatost. Ravnoteža. Kontra galop.
19	S	jednostavna promjena galopa	10			2			Prijelaz iz galopa u hod i obrnuto.

Natjecatelj: _____ Startni br: _____ Konj: _____

20	K	srednji hod	10			1		Prijelaz.
21	F-E E	promjena po kratkoj dijagonali, produženi hod srednji hod	10			1		Produženje i regularnost koraka. Ravnoteža i prijelazi.
22	H	prikupljeni kas	10			1		Prijelaz.
23	M-K K	promjena po dugoj dijagonali, produženi kas prikupljeni kas	10			1		Produženje i regularnost koraka. Ravnoteža.
24		prijelazi na M i K	10			1		Ritam, tečnost, preciznost, glatko izvođenje prijelaza te promjena okvira konja.
25	A X	na srednju liniju stoj, pozdrav izlaz u hod u s popuštenim dizginima	10			1		Izravnatost. Prijelaz. Stoj.
UKUPNO TEHNIČKI DIO:			310					

1		KRETNJE (sloboda pokreta i regularnost)	10,0			1		
2		ZAMAH I POTISAK (želja za kretanjem naprijed, elastičnost koraka, opuštenost leđa i aktivnost stražnjeg dijela trupa)	10,0			1		
3		POSLUŠNOST (pažnja i povjerenje, harmonija, lakoća pokreta, prihvaćanje žvale i sloboda prednjeg dijela trupa)	10,0			2		
4		SJEDIŠTE I POZICIJA JAHAČA (ispravnost korištenja jahačevih prirodnih pomagala)	10,0			2		
UKUPNO UMJETNIČKI DOJAM:			60,0					

SVEUKUPNO: **370,0**

Bodovi za oduzeti (negativni):
 prva pogreška = 2 boda
 druga pogreška = 4 boda
 treća pogreška = isključenje

UKUPNO U %:

Natjecatelj: _____ Startni br: _____ Konj: _____

Natjecanje: _____ Datum: _____ Sudac: _____ Pozicija: _____

Organizator: _____ Klub natjecatelja: _____

LM6		Program (arena 20m x 60m)	Max ocjena	Ocjena	Isp. ocjene	Koef.	UKUPNO	PRIMJEDBA	OCJENJUJE SE
1	A-X X C	ulaz u radnom kasu stoj, pozdrav, prikupljeni kas na lijevo	10			1			Ulaz. Stoj i prijelazi iz kasa u stoj i obrnuto.
2	S-V	primanje plečke u lijevo	10			2			Kut i savijenost konja. Prikupljenost. Regularnost. Ravnoteža.
3	F-X X C	traverzala u lijevo ravno desno	10			2			Pravilnost i regularnost. Samodržanje i savijenost. Ravnoteža i prikupljenost.
4	R-P	primanje plečke u desno	10			2			Kut i savijenost konja. Prikupljenost. Regularnost. Ravnoteža.
5	K-X X C	traverzala u desno ravno na lijevo	10			2			Pravilnost i regularnost. Samodržanje i savijenost. Ravnoteža i prikupljenost.
6	H-F F	promjena po dugoj dijagonali, srednji kas prikupljeni kas	10			1			Produženje i regularnost koraka. Ravnoteža i prijelazi.
7	A V	prikupljeni hod na desno	10			1			Prijelaz.
8	Između L i P	polupirueta u lijevo	10			1			Regularnost, aktivnost, prikupljenost, postavljenost i savijenost te veličina polupiruete.
9	Između L i V	polupirueta u desno	10			1			Regularnost, aktivnost, prikupljenost, postavljenost i savijenost te veličina polupiruete.
10	P K-B B	na desno promjena po kratkoj dijagonali, produženi hod prikupljeni hod	10			1			Produženje i regularnost koraka. Ravnoteža i prijelazi.
11		prikupljeni hod AVPPK	10			1			Regularnost, gipkost i opuštenost leđa, aktivnost, skraćenje te povišenje koraka, samonosivost.
12	M	prikupljeni lijevi galop	10			1			Prijelaz.
13	E B	na lijevo na desno (kontra galop)	10			1			Ravnoteža. Regularnost. Kontra galop.
14	A	jednostavna promjena galopa	10			2			Prijelaz iz galopa u hod i obrnuto.
15	K-H H	srednji galop prikupljeni galop	10			1			Produženje i regularnost koraka. Ravnoteža i prijelazi.
16	B E	na desno na lijevo (kontra galop)	10			1			Ravnoteža. Regularnost. Kontra galop.
17	A	jednostavna promjena galopa	10			2			Prijelaz iz galopa u hod i obrnuto.
18	F-M M	produženi galop prikupljeni galop	10			1			Produženje i regularnost koraka. Ravnoteža.
19		prijelazi na F i M	10			1			Ritam, tečnost, preciznost, glatko izvođenje prijelaza te promjena okvira konja.

Natjecatelj: _____ Startni br: _____ Konj: _____

20	C	prikupljeni kas	10			1		Prijelaz.
21	H-F F	promjena po dugoj dijagonali, produženi kas prikupljeni kas	10			1		Produženje i regularnost koraka. Ravnoteža.
22		prijelazi na H i F	10			1		Ritam, tečnost, preciznost, glatko izvođenje prijelaza te promjena okvira konja.
23	A X	na srednju liniju stoj, pozdrav izlaz u hod s popuštenim dizginima	10			1		Izravnatost. Prijelaz. Stoj.
UKUPNO TEHNIČKI DIO:			290					

1		KRETNJE (sloboda pokreta i regularnost)	10,0			1		
2		ZAMAH I POTISAK (želja za kretanjem naprijed, elastičnost koraka, opuštenost leđa i aktivnost stražnjeg dijela trupa)	10,0			1		
3		POSLUŠNOST (pažnja i povjerenje, harmonija, lakoća pokreta, prihvaćanje žvale i sloboda prednjeg dijela trupa)	10,0			2		
4		SJEDIŠTE I POZICIJA JAHAČA (ispravnost korištenja jahačevih prirodnih pomagala)	10,0			2		
UKUPNO UMJETNIČKI DOJAM:			60,0					

SVEUKUPNO: 350,0

Bodovi za oduzeti (negativni):
 prva pogreška = 2 boda
 druga pogreška = 4 boda
 treća pogreška = isključenje

UKUPNO U %:

Natjecatelj: _____ Startni br: _____ Konj: _____

Natjecanje: _____ Datum: _____ Sudac: _____ Pozicija: _____

Organizator: _____ Klub natjecatelja: _____

LM7		Program (arena 20m x 60m)	Max ocjena	Ocjena	Isp. ocjene	Koef.	UKUPNO	PRIMJEDBA	OCJENJUJE SE
1	A-X X C	ulaz u radnom kasu stoj, pozdrav, prikupljeni kas na desno	10			1			Ulaz. Stoj i prijelazi iz kasa u stoj i obrnuto.
2	M-K K	promjena po dugoj dijagonali, srednji kas prikupljeni kas	10			1			Produženje i regularnost koraka. Ravnoteža i prijelazi.
3	F-B	primanje plečke u lijevo	10			2			Kut i savijenost konja. Prikupljenost. Regularnost. Ravnoteža.
4	B-G G C	traverzala u lijevo ravno na lijevo	10			2			Pravilnost i regularnost. Samodržanje i savijenost. Ravnoteža i prikupljenost.
5	H-F F	promjena po dugoj dijagonali, produženi kas prikupljeni kas	10			1			Produženje i regularnost koraka. Ravnoteža.
6		prijelazi na H i F	10			1			Ritam, tečnost, preciznost, glatko izvođenje prijelaza te promjena okvira konja.
7	K-E	primanje plečke u desno	10			2			Kut i savijenost konja. Prikupljenost. Regularnost. Ravnoteža.
8	E-G	traverzala u desno	10			2			Pravilnost i regularnost. Samodržanje i savijenost. Ravnoteža i prikupljenost.
9	G prije C C	ravno srednji hod na desno	10			1			Izravnost. Prijelaz. Savijenost.
10	M-E E	promjena po kratkoj dijagonali, produženi hod prikupljeni hod	10			1			Produženje i regularnost koraka. Ravnoteža i prijelazi.
11	V L između X i I	na lijevo na lijevo polupirueta u lijevo	10			1			Regularnost, aktivnost, prikupljenost, postavljenost i savijenost te veličina polupiruete.
12	između X i L	polupirueta u desno	10			1			Regularnost, aktivnost, prikupljenost, postavljenost i savijenost te veličina polupiruete.
13		prikupljeni hod EVLILX	10			1			Regularnost, gipkost i opuštenost leđa, aktivnost, skraćenje te povišenje koraka, samonosivost.
14	X C	prikupljeni desni galop na desno	10			1			Prijelaz.
15	C-A	serpentina sa 4 zavoja sa jednostavnom promjenom galopa na X (iz kontra galopa u kontra galop)	10			1			Ispravnost serpentine. Ravnoteža. Kontra galop.
16		jednostavna promjena galopa na X	10			2			Prijelaz iz galopa u hod i obrnuto.
17	F-M M	produženi galop prikupljeni galop	10			1			Produženje i regularnost koraka. Ravnoteža.

Natjecatelj:		Startni br:		Konj:		
18		prijelazi na F i M	10		1	Ritam, tečnost, preciznost, glatko izvođenje prijelaza te promjena okvira konja.
19	C	stoj, odstupanje 5 koraka, pa odmah prikupljeni lijevi galop	10		1	Stoj. Odstupanje. Prijelaz.
20	S I R	na lijevo jednostavna promjena galopa na desno	10		2	Prijelaz iz galopa u hod i obrnuto.
21	B-F F	srednji galop prikupljeni galop	10		1	Produženje i regularnost koraka. Ravnoteža i prijelazi.
22	A	prikupljeni kas	10		1	Prijelaz.
23	E X G	na desno na lijevo stoj, pozdrav izlaz u hodu s popuštenim dizginima	10		1	Savijenost. Izravnatost. Prijelaz. Stoj.
UKUPNO TEHNIČKI DIO:			290			

1		KRETNJE (sloboda pokreta i regularnost)	10,0		1	
2		ZAMAH I POTISAK (želja za kretanjem naprijed, elastičnost koraka, opuštenost leđa i aktivnost stražnjeg dijela trupa)	10,0		1	
3		POSLUŠNOST (pažnja i povjerenje, harmonija, lakoća pokreta, prihvaćanje žvale i sloboda prednjeg dijela trupa)	10,0		2	
4		SJEDIŠTE I POZICIJA JAHAČA (ispravnost korištenja jahačevih prirodnih pomagala)	10,0		2	
UKUPNO UMJETNIČKI DOJAM:			60,0			

SVEUKUPNO: **350,0**

Bodovi za oduzeti (negativni):
 prva pogreška = 2 boda
 druga pogreška = 4 boda
 treća pogreška = isključenje

UKUPNO U %:

Natjecatelj: _____ Startni br: _____ Konj: _____

Natjecanje: _____ Datum: _____ Sudac: _____ Pozicija: _____

Organizator: _____ Klub natjecatelja: _____

LM8		Program (arena 20m x 60m)	Max ocjena	Ocjena	Isp. ocjene	Koef.	UKUPNO	PRIMJEDBA	OCJENJUJE SE
1	A-X X C	ulaz u radnom kasu stoj, pozdrav, prikupljeni kas na desno	10			1			Ulaz. Stoj i prijelazi iz kasa u stoj i obrnuto.
2	M-B	primanje plečke u desno	10			2			Kut i savijenost konja. Prikupljenost. Regularnost. Ravnoteža.
3	B B-F	mali krug u desno 10m travers	10			1			Kut i savijenost konja. Prikupljenost. Regularnost. Ravnoteža.
4	A D-B	na srednju liniju traverzala u desno	10			2			Pravilnost i regularnost. Samodržanje i savijenost. Ravnoteža i prikupljenost.
5	H-E	primanje plečke u lijevo	10			2			Kut i savijenost konja. Prikupljenost. Regularnost. Ravnoteža.
6	E E-K	mali krug u lijevo 10m travers	10			1			Kut i savijenost konja. Prikupljenost. Regularnost. Ravnoteža.
7	A D-E	na srednju liniju traverzala u lijevo	10			2			Pravilnost i regularnost. Samodržanje i savijenost. Ravnoteža i prikupljenost.
8	C	stoj, odstupanje 5 koraka, prikupljeni kas	10			1			Stoj. Odstupanje. Prijelaz.
9	M-K K	promjena po dugoj dijagonali, srednji kas prikupljeni kas	10			1			Produženje i regularnost koraka. Ravnoteža i prijelazi.
10	A	srednji hod	10			1			Prijelaz.
11	F-E E	promjena po kratkoj dijagonali, produženi hod prikupljeni hod	10			1			Produženje i regularnost koraka. Ravnoteža i prijelazi.
12	S između I i R	na desno polupirueta u desno	10			1			Regularnost, aktivnost, prikupljenost, postavljenost i savijenost te veličina polupiruete.
13	S između I i R	polupirueta u lijevo na lijevo	10			1			Regularnost, aktivnost, prikupljenost, postavljenost i savijenost te veličina polupiruete.
14		prikupljeni hod ESRSRM	10			1			Regularnost, gipkost i opuštenost leđa, aktivnost, skraćenje te povišenje koraka, samonosivost.
15	M	prikupljeni lijevi galop	10			1			Prijelaz.
16	C-A	serpentina sa 4 zavoja sa jednostavnom promjenom galopa na X (iz kontra galopa u kontra galop)	10			1			Ispravnost serpentine. Ravnoteža. Kontra galop.
17		jednostavna promjena galopa na X	10			2			Prijelaz iz galopa u hod i obrnuto.
18	K-M M	promjena po dugoj dijagonali, srednji galop prikupljeni galop	10			1			Produženje i regularnost koraka. Ravnoteža i prijelazi.
19	C	jednostavna promjena galopa	10			2			Prijelaz iz galopa u hod i obrnuto.

Natjecatelj:		Startni br:		Konj:		
20	H-K K	produženi galop prikupljeni galop	10		1	Produženje i regularnost koraka. Ravnoteža.
21		prijelazi na H i K	10		1	Ritam, tečnost, preciznost, glatko izvođenje prijelaza te promjena okvira konja.
22	A	prikupljeni kas	10		1	Prijelaz.
23	F-H H	promjena po dugoj dijagonali, produženi kas prikupljeni kas	10		1	Produženje i regularnost koraka. Ravnoteža.
24		prijelazi na F i H	10		1	Ritam, tečnost, preciznost, glatko izvođenje prijelaza te promjena okvira konja.
25	B X I	na desno na desno stoj, pozdrav izlaz u hod s popuštenim dizginima	10		1	Savijenost. Izravnatost. Prijelaz. Stoj.
UKUPNO TEHNIČKI DIO:			310			

1		KRETNJE (sloboda pokreta i regularnost)	10,0		1	
2		ZAMAH I POTISAK (želja za kretanjem naprijed, elastičnost koraka, opuštenost leđa i aktivnost stražnjeg dijela trupa)	10,0		1	
3		POSLUŠNOST (pažnja i povjerenje, harmonija, lakoća pokreta, prihvaćanje žvale i sloboda prednjeg dijela trupa)	10,0		2	
4		SJEDIŠTE I POZICIJA JAHAČA (ispravnost korištenja jahačevih prirodnih pomagala)	10,0		2	
UKUPNO UMJETNIČKI DOJAM:			60,0			

SVEUKUPNO: **370,0**

Bodovi za oduzeti (negativni):

prva pogreška = 2 boda

druga pogreška = 4 boda

treća pogreška = isključenje

UKUPNO U %:

Natjecatelj: _____ Startni br: _____ Konj: _____

Natjecanje: _____ Datum: _____ Sudac: _____ Pozicija: _____

Organizator: _____ Klub natjecatelja: _____

LMkur	Obavezni elementi (arena 20m x 60m)	Max ocjena	Ocjena	Isp. ocjene	Koef.	UKUPNO	PRIMJEDBA	OCJENJUJE SE
1	Prikupljeni hod - najmanje 20 m	10			1			
2	Polupirueta u desno	10			1			
3	Polupirueta u lijevo	10			1			
4	Produženi hod - najmanje 20 m	10			1			
5	Prikupljeni kas	10			1			
6	Primanje plečke u desno - najmanje 12 m	10			2			
7	Primanje plečke u lijevo - najmanje 12 m	10			2			
8	Traverzala u desno u kasu	10			2			
9	Traverzala u lijevo u kasu	10			2			
10	Produženi kas - najmanje 40 m	10			1			
11	Prikupljeni galop	10			1			
12	Kontra galop desni - najmanje 20m	10			1			
13	Kontra galop lijevi - najmanje 20m	10			1			
14	Jednostavna promjena galopa - iz desnog u lijevi	10			2			
15	Jednostavna promjena galopa - iz lijevog u desni	10			2			
16	Produženi galop - najmanje 40 m	10			1			
17	Stoj, pozdrav - ulaz, izlaz	10			1			
UKUPNO TEHNIČKI DIO:		230						

1	Ritam, energičnost, zamah i potisak	10,0			4			
2	Sklad jahača i konja	10,0			4			
3	Koreografija, korištenje prostora, inventivnost	10,0			4			
4	Stupanj teškoće i proračunatost rizika	10,0			4			
5	Odabir i interpretacija muzike	10,0			4			
UKUPNO UMJETNIČKI DOJAM:		200,0						

SVEUKUPNO: 430,0

Bodovi za oduzeti (negativni):
 prva pogreška = 2 boda
 druga pogreška = 4 boda
 treća pogreška = isključenje

UKUPNO U %:

Natjecatelj: _____ Startni br: _____ Konj: _____

Natjecanje: _____ Datum: _____ Sudac: _____ Pozicija: _____

Organizator: _____ Klub natjecatelja: _____

M1		Program (arena 20m x 60m)	Max ocjena	Ocjena	Isp. ocjene	Koef.	UKUPNO	PRIMJEDBA	OCJENJUJE SE
1	A-X X C	ulaz u prikupljenom kasu stoj, pozdrav, prikupljeni kas na lijevo	10			1			Ulaz. Stoj i prijelazi iz kasa u stoj i obrnuto.
2	E E-K	mali krug 8 m primanje plečke u lijevo	10			1			Kut i savijenost konja. Prikupljenost. Regularnost. Ravnoteža.
3	A D-H	na srednju liniju travrzala u lijevo	10			2			Pravilnost i regularnost. Samodržanje i savijenost. Ravnoteža i prikupljenost.
4	B B-F	mali krug 8 m primanje plečke u desno	10			1			Kut i savijenost konja. Prikupljenost. Regularnost. Ravnoteža.
5	A D-M	na srednju liniju travrzala u desno	10			2			Pravilnost i regularnost. Samodržanje i savijenost. Ravnoteža i prikupljenost.
6	H-F F	promjena po dugoj dijagonali, srednji kas prikupljeni kas	10			1			Produženje i regularnost koraka. Ravnoteža i prijelazi.
7	A	prikupljeni hod	10			1			Prijelaz.
8	K-H prije H	produženi hod prikupljeni hod	10			2			Produženje i regularnost koraka. Ravnoteža i prijelazi.
9	H između G i M	na desno polupirueta u desno	10			1			Regularnost, aktivnost, prikupljenost, postavljenost i savijenost te veličina polupiruete.
10	H između G i M	na lijevo polupirueta u lijevo	10			1			Regularnost, aktivnost, prikupljenost, postavljenost i savijenost te veličina polupiruete.
11		prikupljeni hod AHMHMC	10			1			Regularnost, gipkost i opuštenost leđa, aktivnost, skraćenje te povišenje koraka, samonosivost.
12	C	prikupljeni lijevi galop	10			1			Prijelaz.
13	H-K K	srednji galop prikupljeni galop	10			1			Produženje i regularnost koraka. Ravnoteža i prijelazi.
14	A D D-H	na srednju liniju mali krug u lijevo 10m travrzala u lijevo	10			2			Pravilnost i regularnost. Samodržanje i savijenost. Ravnoteža i prikupljenost.
15	C	leteća promjena galopa	10			2			Ispravnost leteće promjene galopa.
16	M-F F	produženi galop prikupljeni galop	10			1			Produženje i regularnost koraka. Ravnoteža.
17		prijelazi na M i F	10			1			Ritam, tečnost, preciznost, glatko izvođenje prijelaza te promjena okvira konja.
18	A D D-M	na srednju liniju mali krug u desno 10m travrzala u desno	10			2			Pravilnost i regularnost. Samodržanje i savijenost. Ravnoteža i prikupljenost.
19	C	leteća promjena galopa	10			2			Ispravnost leteće promjene galopa.
20	C	krug 12 m, na otvorenoj strani kruga dati ruku	10			1			Ispravnost veličine i oblika kruga. Pri davanju ruke samonosivost i održanje istog tempa.

Natjecatelj: _____ Startni br: _____ Konj: _____

21	C	prikupljeni kas	10			1		Prijelaz.
22	H-F F	promjena po dugoj dijagonali, produženi kas prikupljeni kas	10			1		Produženje i regularnost koraka. Ravnoteža.
23		prijelazi na H i F	10			1		Ritam, tečnost, preciznost, glatko izvođenje prijelaza te promjena okvira konja.
24	A X	na srednju liniju stoj, pozdrav izlaz u hod s popuštenim dizginima	10			1		Izravnatost. Prijelaz. Stoj.
UKUPNO TEHNIČKI DIO:			310					

1		KRETNJE (sloboda pokreta i regularnost)	10,0			1		
2		ZAMAH I POTISAK (želja za kretanjem naprijed, elastičnost koraka, opuštenost leđa i aktivnost stražnjeg dijela trupa)	10,0			1		
3		POSUŠNOST (pažnja i povjerenje, harmonija, lakoća pokreta, prihvaćanje žvale i sloboda prednjeg dijela trupa)	10,0			2		
4		SJEDIŠTE I POZICIJA JAHAČA (ispravnost korištenja jahačevih prirodnih pomagala)	10,0			2		
UKUPNO UMJETNIČKI DOJAM:			60,0					

SVEUKUPNO: **370,0**

Bodovi za oduzeti (negativni):

prva pogreška = 2 boda

druga pogreška = 4 boda

treća pogreška = isključenje

UKUPNO U %:

Natjecatelj: _____ Startni br: _____ Konj: _____

Natjecanje: _____ Datum: _____ Sudac: _____ Pozicija: _____

Organizator: _____ Klub natjecatelja: _____

M2		Program (arena 20m x 60m)	Max ocjena	Ocjena	Isp. ocjene	Koef.	UKUPNO	PRIMJEDBA	OCJENJUJE SE
1	A-X X C	ulaz u prikupljenom kasu stoj, pozdrav, prikupljeni kas na desno	10			1			Ulaz. Stoj i prijelazi iz kasa u stoj i obrnuto.
2	M-B	primanje plečke u desno	10			1			Kut i savijenost konja. Prikupljenost. Regularnost. Ravnoteža.
3	A D-M	na srednju liniju travrzala u desno	10			2			Pravilnost i regularnost. Samodržanje i savijenost. Ravnoteža i prikupljenost.
4	H-E	primanje plečke u lijevo	10			1			Kut i savijenost konja. Prikupljenost. Regularnost. Ravnoteža.
5	A D-H	na srednju liniju travrzala u lijevo	10			2			Pravilnost i regularnost. Samodržanje i savijenost. Ravnoteža i prikupljenost.
6	M-K K	promjena po dugoj dijagonali, srednji kas prikupljeni kas	10			1			Produženje i regularnost koraka. Ravnoteža i prijelazi.
7	F-H H	promjena po dugoj dijagonali, produženi kas prikupljeni kas	10			1			Produženje i regularnost koraka. Ravnoteža.
8		prijelazi na F i H	10			1			Ritam, tečnost, preciznost, glatko izvođenje prijelaza te promjena okvira konja.
9	C	stoj, odstupanje 5 koraka, prikupljeni desni galop	10			1			Stoj. Odstupanje. Prijelaz.
10	M-E	promjena po kratkoj dijagonali- kontra galop	10			1			Ravnoteža. Regularnost. Kontra galop.
11	K	leteća promjena galopa	10			2			Ispravnost leteće promjene galopa.
12	A D D-H	na srednju liniju mali krug u lijevo 10m travrzala u lijevo	10			2			Pravilnost i regularnost. Samodržanje i savijenost. Ravnoteža i prikupljenost.
13	C	leteća promjena galopa	10			2			Ispravnost leteće promjene galopa.
14	M-F F	produženi galop prikupljeni galop	10			1			Produženje i regularnost koraka. Ravnoteža.
15		prijelazi na M i F	10			1			Ritam, tečnost, preciznost, glatko izvođenje prijelaza te promjena okvira konja.
16	A D D-M	na srednju liniju mali krug u desno 10m travrzala u desno	10			2			Pravilnost i regularnost. Samodržanje i savijenost. Ravnoteža i prikupljenost.
17	C H	prikupljeni hod na lijevo	10			1			Prijelaz.
18	između G i M	polupirueta u lijevo	10			1			Regularnost, aktivnost, prikupljenost, postavljenost i savijenost te veličina polupiruete.
19	između G i H M	polupirueta u desno na lijevo	10			1			Regularnost, aktivnost, prikupljenost, postavljenost i savijenost te veličina polupiruete.

Natjecatelj: _____ Startni br: _____ Konj: _____

20		prikupljeni hod CHMHMCH	10			1		Regularnost, gipkost i opuštenost leđa, aktivnost, skraćenje te povišenje koraka, samonosivost.
21	H-B B	produženi hod prikupljeni hod	10			2		Produženje i regularnost koraka. Ravnoteža i prijelazi.
22	F A	prikupljeni kas na srednju liniju	10			1		Prijelaz.
23	G	stoj, pozdrav izlaz u hodu s popuštenim dizginima	10			1		Stoj.
UKUPNO TEHNIČKI DIO:			300					

1		KRETNJE (sloboda pokreta i regularnost)	10,0			1		
2		ZAMAH I POTISAK (želja za kretanjem naprijed, elastičnost koraka, opuštenost leđa i aktivnost stražnjeg dijela trupa)	10,0			1		
3		POSLUŠNOST (pažnja i povjerenje, harmonija, lakoća pokreta, prihvaćanje žvale i sloboda prednjeg dijela trupa)	10,0			2		
4		SJEDIŠTE I POZICIJA JAHAČA (ispravnost korištenja jahačevih prirodnih pomagala)	10,0			2		
UKUPNO UMJETNIČKI DOJAM:			60,0					

SVEUKUPNO: **360,0**

Bodovi za oduzeti (negativni):
 prva pogreška = 2 boda
 druga pogreška = 4 boda
 treća pogreška = isključenje

UKUPNO U %:

Natjecatelj: _____ Startni br: _____ Konj: _____

Natjecanje: _____ Datum: _____ Sudac: _____ Pozicija: _____

Organizator: _____ Klub natjecatelja: _____

M3		Program (arena 20m x 60m)	Max ocjena	Ocjena	Isp. ocjene	Koef.	UKUPNO	PRIMJEDBA	OCJENJUJE SE
1	A-X X C	ulaz u prikupljenom galopu stoj, pozdrav, prikupljeni kas na desno	10			1			Ulaz. Stoj i prijelazi iz galopa u stoj i stoja u kas.
2	M-B	primanje plečke u desno	10			1			Kut i savijenost konja. Prikupljenost. Regularnost. Ravnoteža.
3	B-X X-E	pola malog kruga 10m pola malog kruga 10m	10			1			Savijenost. Regularnost. Ravnoteža.
4	E-K	primanje plečke u lijevo	10			1			Kut i savijenost konja. Prikupljenost. Regularnost. Ravnoteža.
5	A X-H	na srednju liniju traverzala u lijevo	10			2			Pravilnost i regularnost. Samodržanje i savijenost. Ravnoteža i prikupljenost.
6	M-K K	promjena po dugoj dijagonali, srednji kas prikupljeni kas	10			1			Produženje i regularnost koraka. Ravnoteža i prijelazi.
7	A-C	serpentina sa 5 zavoja	10			1			Ispravnost serpentine. Savijenost.
8	H-F F	promjena po dugoj dijagonali, produženi kas prikupljeni kas	10			1			Produženje i regularnost koraka. Ravnoteža.
9		prijelazi na H i F	10			1			Ritam, tečnost, preciznost, glatko izvođenje prijelaza te promjena okvira konja.
10	A X-M	na srednju liniju traverzala u desno	10			2			Pravilnost i regularnost. Samodržanje i savijenost. Ravnoteža i prikupljenost.
11	C	stoj, odstupanje 5 koraka, srednji hod	10			1			Stoj. Odstupanje. Prijelaz.
12	H-B B	promjena po kratkoj dijagonali, produženi hod prikupljeni hod	10			2			Produženje i regularnost koraka. Ravnoteža i prijelazi.
13	P između L i V	na desno polupirueta u desno	10			1			Regularnost, aktivnost, prikupljenost, postavljenost i savijenost te veličina polupiruete.
14	između L i P V	polupirueta u lijevo na lijevo	10			1			Regularnost, aktivnost, prikupljenost, postavljenost i savijenost te veličina polupiruete.
15		prikupljeni hod BPVPVK	10			1			Regularnost, gipkost i opuštenost leđa, aktivnost, skraćenje te povišenje koraka, samonosivost.
16	K	prikupljeni lijevi galop	10			1			Prijelaz.
17	A D-S	na srednju liniju traverzala u lijevo	10			2			Pravilnost i regularnost. Samodržanje i savijenost. Ravnoteža i prikupljenost.
18	H	leteća promjena galopa	10			2			Ispravnost leteće promjene galopa.
19	M-F F	srednji galop prikupljeni galop	10			1			Produženje i regularnost koraka. Ravnoteža.

Natjecatelj: _____ Startni br: _____ Konj: _____

20	A D-R	na srednju liniju traverzala u desno	10			2		Pravilnost i regularnost. Samodržanje i savijenost. Ravnoteža i prikupljenost.
21	M	leteća promjena galopa	10			2		Ispravnost leteće promjene galopa.
22	H-K K	produženi galop prikupljeni galop	10			1		Produženje i regularnost koraka. Ravnoteža.
23		prijelazi na H i K	10			1		Ritam, tečnost, preciznost, glatko izvođenje prijelaza te promjena okvira konja.
24	A	Prikupljeni kas	10			1		Prijelaz.
25	P L X	na lijevo na desno stoj, pozdrav izlaz u hod u s popuštenim dizginima	10			1		Savijenost. Izravnatost. Prijelaz. Stoj.
UKUPNO TEHNIČKI DIO:			320					

1		KRETNJE (sloboda pokreta i regularnost)	10,0			1		
2		ZAMAH I POTISAK (želja za kretanjem naprijed, elastičnost koraka, opuštenost leđa i aktivnost stražnjeg dijela trupa)	10,0			1		
3		POSLUŠNOST (pažnja i povjerenje, harmonija, lakoća pokreta, prihvaćanje žvale i sloboda prednjeg dijela trupa)	10,0			2		
4		SJEDIŠTE I POZICIJA JAHAČA (ispravnost korištenja jahačevih prirodnih pomagala)	10,0			2		
UKUPNO UMJETNIČKI DOJAM:			60,0					

SVEUKUPNO: 380,0

Bodovi za oduzeti (negativni):
 prva pogreška = 2 boda
 druga pogreška = 4 boda
 treća pogreška = isključenje

UKUPNO U %:

Natjecatelj: _____ Startni br: _____ Konj: _____

Natjecanje: _____ Datum: _____ Sudac: _____ Pozicija: _____

Organizator: _____ Klub natjecatelja: _____

M4		Program (arena 20m x 60m)	Max ocjena	Ocjena	Isp. ocjene	Koef.	UKUPNO	PRIMJEDBA	OCJENJUJE SE
1	A-X X C	ulaz u prikupljenom galopu stoj, pozdrav, prikupljeni kas na lijevo	10			1			Ulaz. Stoj i prijelazi iz galopa u stoj i stoja u kas.
2	H-F F	promjena po dugoj dijagonali, srednji kas prikupljeni kas	10			1			Produženje i regularnost koraka. Ravnoteža i prijelazi.
3	K-X	traverzala u desno	10			2			Pravilnost i regularnost. Samodržanje i savijenost. Ravnoteža i prikupljenost.
4	X X-G	mali krug 8 m u desno primanje plečke u desno	10			1			Savijenost. Kut i savijenost konja. Prikupljenost. Regularnost. Ravnoteža.
5	G C	ravno na desno	10			1			Izravnatost. Savijenost.
6	M-K K	promjena po dugoj dijagonali, produženi kas prikupljeni kas	10			1			Produženje i regularnost koraka. Ravnoteža
7		prijelazi na M i K	10			1			Ritam, tečnost, preciznost, glatko izvođenje prijelaza te promjena okvira konja.
8	F-X	traverzala u lijevo	10			2			Pravilnost i regularnost. Samodržanje i savijenost. Ravnoteža i prikupljenost.
9	X X-G	mali krug 8 m u lijevo primanje plečke u lijevo	10			1			Savijenost. Kut i savijenost konja. Prikupljenost. Regularnost. Ravnoteža.
10	G C	ravno na lijevo	10			1			Izravnatost. Savijenost.
11	E	prikupljeni lijevi galop	10			1			Prijelaz.
12	A D-S	na srednju liniju traverzala u lijevo	10			2			Pravilnost i regularnost. Samodržanje i savijenost. Ravnoteža i prikupljenost.
13	S-R	kontra galop	10			1			Ravnoteža. Kontra galop.
14	R	leteća promjena galopa	10			2			Ispravnost leteće promjene galopa.
15	R	krug 12 m, na otvorenoj strani kruga dati ruku pa nastaviti po stazi	10			1			Ispravnost veličine i oblika kruga. Regularnost. Pri davanju ruke samonosivost i održenje istog tempa.
16	B X	na desno leteća promjena galopa	10			2			Savijenost i izravnatost. Ispravnost leteće promjene galopa.
17	E V	na lijevo krug 12 m, na otvorenoj strani kruga dati ruku pa nastaviti po stazi	10			1			Ispravnost veličine i oblika kruga. Regularnost. Pri davanju ruke samonosivost i održenje istog tempa.
18	F-H H	promjena po dijagonali, produženi galop prikupljeni galop	10			1			Produženje i regularnost koraka. Ravnoteža
19		prijelazi na F i H	10			1			Ritam, tečnost, preciznost, glatko izvođenje prijelaza te promjena okvira konja.
20	C M između G i H	prikupljeni hod na desno polupirueta u desno	10			1			Regularnost, aktivnost, prikupljenost, postavljenost i savijenost te veličina polupiruete.

Natjecatelj:		Startni br:		Konj:		
21	između G i M H	polupirueta u lijevo na lijevo	10		1	Regularnost, aktivnost, prikupljenost, postavljenost i savijenost te veličina polupiruete.
22		prikupljeni hod CMHMHS	10		1	Regularnost, gipkost i opuštenost leđa, aktivnost, skraćenje te povišenje koraka, samonosivost.
23	S-P P	promjena po dugoj dijagonali, produženi hod srednji hod	10		2	Produženje i regularnost koraka. Ravnoteža i prijelazi.
24	F	prikupljeni desni galop	10		1	Prijelaz.
25	A D-R	na srednju liniju traverzala u desno	10		2	Pravilnost i regularnost. Samodržanje i savijenost. Ravnoteža i prikupljenost.
26	R-S	kontra galop	10		1	Ravnoteža. Kontra galop.
27	S	prikupljeni kas	10		1	Prijelaz.
28	E X G	na lijevo na lijevo stoj, pozdrav izlaz u hodu s popuštenim dizginima	10		1	Savijenost. Izravnatost. Prijelaz. Stoj.
UKUPNO TEHNIČKI DIO:			350			

1		KRETNJE (sloboda pokreta i regularnost)	10,0		1	
2		ZAMAH I POTISAK (želja za kretanjem naprijed, elastičnost koraka, opuštenost leđa i aktivnost stražnjeg dijela trupa)	10,0		1	
3		POSLUŠNOST (pažnja i povjerenje, harmonija, lakoća pokreta, prihvaćanje žvale i sloboda prednjeg dijela trupa)	10,0		2	
4		SJEDIŠTE I POZICIJA JAHAČA (ispravnost korištenja jahačevih prirodnih pomagala)	10,0		2	
UKUPNO UMJETNIČKI DOJAM:			60,0			

SVEUKUPNO: **410,0**

Bodovi za oduzeti (negativni):
 prva pogreška = 2 boda
 druga pogreška = 4 boda
 treća pogreška = isključenje

UKUPNO U %:

Natjecatelj: _____ Startni br: _____ Konj: _____

Natjecanje: _____ Datum: _____ Sudac: _____ Pozicija: _____

Organizator: _____ Klub natjecatelja: _____

M5		Program (arena 20m x 60m)	Max ocjena	Ocjena	Isp. ocjene	Koef.	UKUPNO	PRIMJEDBA	OCJENJUJE SE
1	A-X X C	ulaz u prikupljenom galopu stoj, pozdrav, prikupljeni kas na lijevo	10			1			Ulaz. Stoj i prijelazi iz galopa u stoj i stoja u kas.
2	H-E	primanje plečke u lijevo	10			1			Kut i savijenost konja. Prikupljenost. Regularnost. Ravnoteža.
3	E E-K	mali krug 8 m travers	10			1			Savijenost. Kut i savijenost konja. Prikupljenost. Regularnost. Ravnoteža.
4	F-X	traverzala u lijevo	10			2			Pravilnost i regularnost. Samodržanje i savijenost. Ravnoteža i prikupljenost.
5	X-G G	srednji kas prikupljeni kas	10			1			Produženje i regularnost koraka. Ravnoteža i prijelazi.
6	C M-B	na desno primanje plečke u desno	10			1			Kut i savijenost konja. Prikupljenost. Regularnost. Ravnoteža
7	B B-F	mali krug 8 m travers	10			1			Savijenost. Kut i savijenost konja. Prikupljenost. Regularnost. Ravnoteža.
8	K-X	traverzala u desno	10			2			Pravilnost i regularnost. Samodržanje i savijenost. Ravnoteža i prikupljenost.
9	X-G G	srednji kas prikupljeni kas	10			1			Produženje i regularnost koraka. Ravnoteža i prijelazi.
10	prije C C	srednji hod na lijevo	10			1			Prijelaz.
11	H-B B	promjena po dijagonali, produženi hod prikupljeni hod	10			2			Produženje i regularnost koraka. Ravnoteža i prijelazi.
12	P između L i V	na desno polupirueta u desno	10			1			Regularnost, aktivnost, prikupljenost, postavljenost i savijenost te veličina polupiruete.
13	između L i P	polupirueta u lijevo	10			1			Regularnost, aktivnost, prikupljenost, postavljenost i savijenost te veličina polupiruete.
14		prikupljeni hod BPVPL	10			1			Regularnost, gipkost i opuštenost leđa, aktivnost, skraćenje te povišenje koraka, samonosivost.
15	L V	prikupljeni lijevi galop na lijevo	10			1			Prijelaz.
16	A D-S	na srednju liniju traverzala u lijevo	10			2			Pravilnost i regularnost. Samodržanje i savijenost. Ravnoteža i prikupljenost.
17	S-M	kontra galop	10			1			Ravnoteža. Kontra galop.
18	M	leteća promjena galopa	10			2			Ispravnost leteće promjene galopa.
19	R-F F	srednji galop prikupljeni galop	10			1			Produženje i regularnost koraka. Ravnoteža i prijelazi.
20	A D-R	na srednju liniju traverzala u desno	10			2			Pravilnost i regularnost. Samodržanje i savijenost. Ravnoteža i prikupljenost.

Natjecatelj:		Startni br:		Konj:		
21	R-H	kontra galop	10		1	Ravnoteža. Kontra galop.
22	H	leteća promjena galopa	10		2	Ispravnost leteće promjene galopa.
23	H	krug 12 m, na otvorenoj strani kruga dati ruku	10		1	Ispravnost veličine i oblika kruga. Pri davanju ruke samonosivost i održanje istog tempa.
24	H-K K	produženi galop prikupljeni galop	10		1	Produženje i regularnost koraka. Ravnoteža.
25		prijelazi na H i K	10		1	Ritam, tečnost, preciznost, glatko izvođenje prijelaza te promjena okvira konja.
26	A	prikupljeni kas	10		1	Prijelaz.
27	F-H H	promjena po dugoj dijagonali, produženi kas prikupljeni kas	10		1	Produženje i regularnost koraka. Ravnoteža.
28		prijelazi na F i H	10		1	Ritam, tečnost, preciznost, glatko izvođenje prijelaza te promjena okvira konja
29	B X G	na desno na desno stoj, pozdrav izlaz u hod s popuštenim dizginima	10		1	Savijenost. Izravnatost. Prijelaz. Stoj.
UKUPNO TEHNIČKI DIO:			360			

1		KRETNJE (sloboda pokreta i regularnost)	10,0		1	
2		ZAMAH I POTISAK (želja za kretanjem naprijed, elastičnost koraka, opuštenost leđa i aktivnost stražnjeg dijela trupa)	10,0		1	
3		POSLUŠNOST (pažnja i povjerenje, harmonija, lakoća pokreta, prihvaćanje žvale i sloboda prednjeg dijela trupa)	10,0		2	
4		SJEDIŠTE I POZICIJA JAHAČA (ispravnost korištenja jahačevih prirodnih pomagala)	10,0		2	
UKUPNO UMJETNIČKI DOJAM:			60,0			

SVEUKUPNO: 420,0

Bodovi za oduzeti (negativni):
 prva pogreška = 2 boda
 druga pogreška = 4 boda
 treća pogreška = isključenje

UKUPNO U %:

Natjecatelj: _____ Startni br: _____ Konj: _____

Natjecanje: _____ Datum: _____ Sudac: _____ Pozicija: _____

Organizator: _____ Klub natjecatelja: _____

M6		Program (arena 20m x 60m)	Max ocjena	Ocjena	Isp. ocjene	Koef.	UKUPNO	PRIMJEDBA	OCJENJUJE SE
1	A-X X C	ulaz u prikupljenom galopu stoj, pozdrav, prikupljeni kas na lijevo	10			1			Ulaz. Stoj i prijelazi iz galopa u stoj i stoja u kas.
2	H-E	travers	10			1			Kut i savijenost konja. Prikupljenost. Regularnost. Ravnoteža.
3	E-F F	promjena po kratkoj dijagonali, srednji kas prikupljeni kas	10			1			Produženje i regularnost koraka. Ravnoteža i prijelazi.
4	K-X	traverzala u desno	10			2			Pravilnost i regularnost. Samodržanje i savijenost. Ravnoteža i prikupljenost.
5	X-G C	primanje plečke u desno na desno	10			1			Kut i savijenost konja. Prikupljenost. Regularnost. Ravnoteža.
6	M-B	travers	10			1			Kut i savijenost konja. Prikupljenost. Regularnost. Ravnoteža.
7	B-K K	promjena po kratkoj dijagonali, srednji kas prikupljeni kas	10			1			Produženje i regularnost koraka. Ravnoteža i prijelazi.
8	F-X	traverzala u lijevo	10			2			Pravilnost i regularnost. Samodržanje i savijenost. Ravnoteža i prikupljenost.
9	X-G C	primanje plečke u lijevo na lijevo	10			1			Kut i savijenost konja. Prikupljenost. Regularnost. Ravnoteža.
10	H-F F	promjena po dugoj dijagonali, produženi kas prikupljeni kas	10			1			Produženje i regularnost koraka. Ravnoteža.
11		prijelazi na H i F	10			1			Ritam, tečnost, preciznost, glatko izvođenje prijelaza te promjena okvira konja.
12	A	srednji hod	10			1			Prijelaz.
13	K-R R	promjena po kratkoj dijagonali, produženi hod prikupljeni hod	10			2			Produženje i regularnost koraka. Ravnoteža i prijelazi.
14	M između G i H	na lijevo polupirueta u lijevo	10			1			Regularnost, aktivnost, prikupljenost, postavljenost i savijenost te veličina polupiruete.
15	između G i M	polupirueta u desno	10			1			Regularnost, aktivnost, prikupljenost, postavljenost i savijenost te veličina polupiruete.
16		prikupljeni hod RMHMG	10			1			Regularnost, gipkost i opuštenost leđa, aktivnost, skraćenje te povišenje koraka, samonosivost.
17	G H	stoj, odstupanje 5 koraka, prikupljeni lijevi galop na lijevo	10			1			Stoj. Odstupanje. Prijelaz.
18	S-K K	srednji galop prikupljeni galop	10			1			Produženje i regularnost koraka. Ravnoteža i prijelazi.
19	F-I I	traverzala u lijevo ravno	10			2			Pravilnost i regularnost. Samodržanje i savijenost. Ravnoteža i prikupljenost.

Natjecatelj: _____ Startni br: _____ Konj: _____

20	G C	leteća promjena galopa na desno	10			2		Ispravnost leteće promjene galopa.
21	M-F F	produženi galop prikupljeni galop	10			1		Produženje i regularnost koraka. Ravnoteža.
22		prijelazi na M i F	10			1		Ritam, tečnost, preciznost, glatko izvođenje prijelaza te promjena okvira konja.
23	K-I I	traverzala u desno ravno	10			2		Pravilnost i regularnost. Samodržanje i savijenost. Ravnoteža i prikupljenost.
24	G C	leteća promjena galopa na lijevo	10			2		Ispravnost leteće promjene galopa.
25	E X G	na lijevo na lijevo stoj, pozdrav izlaz u hod s popuštenim dizginima	10			1		Savijenost. Izravnatost. Prijelaz. Stoj.
UKUPNO TEHNIČKI DIO:			320					

1		KRETNJE (sloboda pokreta i regularnost)	10,0			1		
2		ZAMAH I POTISAK (želja za kretanjem naprijed, elastičnost koraka, opuštenost leđa i aktivnost stražnjeg dijela trupa)	10,0			1		
3		POSLUŠNOST (pažnja i povjerenje, harmonija, lakoća pokreta, prihvaćanje žvale i sloboda prednjeg dijela trupa)	10,0			2		
4		SJEDIŠTE I POZICIJA JAHACA (ispravnost korištenja jahačevih prirodnih pomagala)	10,0			2		
UKUPNO UMJETNIČKI DOJAM:			60,0					

SVEUKUPNO: 380,0

Bodovi za oduzeti (negativni):
 prva pogreška = 2 boda
 druga pogreška = 4 boda
 treća pogreška = isključenje

UKUPNO U %:

Natjecatelj: _____ Startni br: _____ Konj: _____

Natjecanje: _____ Datum: _____ Sudac: _____ Pozicija: _____

Organizator: _____ Klub natjecatelja: _____

M7		Program (arena 20m x 60m)	Max ocjena	Ocjena	Isp. ocjene	Koef.	UKUPNO	PRIMJEDBA	OCJENJUJE SE
1	A-X X C	ulaz u prikupljenom galopu stoj, pozdrav, prikupljeni kas na desno	10			1			Ulaz. Stoj i prijelazi iz galopa u stoj i stoja u kas.
2	R-P	primanje plečke u desno	10			1			Kut i savijenost konja. Prikupljenost. Regularnost. Ravnoteža.
3	K-M M	promjena po dugoj dijagonali, srednji kas prikupljeni kas	10			1			Produženje i regularnost koraka. Ravnoteža i prijelazi.
4	S-V	primanje plečke u lijevo	10			1			Kut i savijenost konja. Prikupljenost. Regularnost. Ravnoteža.
5	F-X	traverzala u lijevo	10			2			Pravilnost i regularnost. Samodržanje i savijenost. Ravnoteža i prikupljenost.
6	X-M	traverzala u desno	10			2			Pravilnost i regularnost. Samodržanje i savijenost. Ravnoteža i prikupljenost.
7	H-F F	promjena po dugoj dijagonali, produženi kas prikupljeni kas	10			1			Produženje i regularnost koraka. Ravnoteža.
8		prijelazi na H i F	10			1			Ritam, tečnost, preciznost, glatko izvođenje prijelaza te promjena okvira konja
9	K-X	traverzala u desno	10			2			Pravilnost i regularnost. Samodržanje i savijenost. Ravnoteža i prikupljenost.
10	X-H	traverzala u lijevo	10			2			Pravilnost i regularnost. Samodržanje i savijenost. Ravnoteža i prikupljenost.
11	C	srednji hod	10			1			Prijelaz.
12	M-E E	promjena po kratkoj dijagonali, produženi hod prikupljeni hod	10			2			Produženje i regularnost koraka. Ravnoteža i prijelaz.
13	V između L i P	na lijevo polupirueta u lijevo	10			1			Regularnost, aktivnost, prikupljenost, postavljenost i savijenost te veličina polupiruete.
14	između L i V P	polupirueta u desno na lijevo	10			1			Regularnost, aktivnost, prikupljenost, postavljenost i savijenost te veličina polupiruete.
15		prikupljeni hod EVPVB	10			1			Regularnost, gipkost i opuštenost leđa, aktivnost, skraćenje te povišenje koraka, samonosivost.
16	B B-E	prikupljeni desni galop (kontra galop) pola velikog kruga 20m- kontra galop	10			1			Prijelaz. Savijenost. Regularnost. Ravnoteža. Kontra galop.
17	V	leteća promjena galopa	10			2			Ispravnost leteće promjene galopa.
18	A D-E	na srednju liniju traverzala u lijevo	10			2			Pravilnost i regularnost. Samodržanje i savijenost. Ravnoteža i prikupljenost.
19	S-R	pola velikog kruga 20m- kontra galop	10			1			Savijenost. Regularnost. Ravnoteža. Kontra galop.
20	P	leteća promjena galopa	10			2			Ispravnost leteće promjene galopa.

Natjecatelj:

Startni br:

Konj:

21	A D-B	na srednju liniju traverzala u desno	10			2		Pravilnost i regularnost. Samodržanje i savijenost. Ravnoteža i prikupljenost.
22	R	leteća promjena galopa	10			2		Ispravnost leteće promjene galopa.
23	H-F prije F	promjena po dijagonali, produženi galop prikupljeni galop	10			1		Produženje i regularnost koraka. Ravnoteža.
24		prijelazi na H i prije F	10			1		Ritam, tečnost, preciznost, glatko izvođenje prijelaza te promjena okvira konja.
25	F	leteća promjena galopa	10			2		Ispravnost leteće promjene galopa.
26	A X	na srednju liniju stoj, pozdrav izlaz u hodu sa popuštenim dizginima	10			1		Izravnatost. Stoj. Prijelaz.
UKUPNO TEHNIČKI DIO:			370					

1		KRETNJE (sloboda pokreta i regularnost)	10,0			1		
2		ZAMAH I POTISAK (želja za kretanjem naprijed, elastičnost koraka, opuštenost leđa i aktivnost stražnjeg dijela trupa)	10,0			1		
3		POSLUŠNOST (pažnja i povjerenje, harmonija, lakoća pokreta, prihvaćanje žvale i sloboda prednjeg dijela trupa)	10,0			2		
4		SJEDIŠTE I POZICIJA JAHAČA (ispravnost korištenja jahačevih prirodnih pomagala)	10,0			2		
UKUPNO UMJETNIČKI DOJAM:			60,0					

SVEUKUPNO: 430,0

Bodovi za oduzeti (negativni):
 prva pogreška = 2 boda
 druga pogreška = 4 boda
 treća pogreška = isključenje

UKUPNO U %:

Natjecatelj: _____ Startni br: _____ Konj: _____

Natjecanje: _____ Datum: _____ Sudac: _____ Pozicija: _____

Organizator: _____ Klub natjecatelja: _____

M8		Program (arena 20m x 60m)	Max ocjena	Ocjena	Isp. ocjene	Koef.	UKUPNO	PRIMJEDBA	OCJENJUJE SE
1	A-X X C	ulaz u prikupljenom galopu stoj, pozdrav, prikupljeni kas na desno	10			1			Ulaz. Stoj i prijelazi iz galopa u stoj i stoja u kas.
2	M-B B	primanje plečke u desno na desno	10			1			Kut i savijenost konja. Prikupljenost. Regularnost. Ravnoteža.
3	E E-K	na lijevo primanje plečke u lijevo	10			1			Kut i savijenost konja. Prikupljenost. Regularnost. Ravnoteža
4	F-X	traverzala u lijevo	10			2			Pravilnost i regularnost. Samodržanje i savijenost. Ravnoteža i prikupljenost.
5	X-M	traverzala u desno	10			2			Pravilnost i regularnost. Samodržanje i savijenost. Ravnoteža i prikupljenost.
6	H-F F	promjena po dugoj dijagonali, srednji kas prikupljeni kas	10			1			Produženje i regularnost koraka. Ravnoteža i prijelazi.
7	K-X	traverzala u desno	10			2			Pravilnost i regularnost. Samodržanje i savijenost. Ravnoteža i prikupljenost.
8	X-H	traverzala u lijevo	10			2			Pravilnost i regularnost. Samodržanje i savijenost. Ravnoteža i prikupljenost.
9	C	prikupljeni desni galop	10			1			Prijelaz.
10	R	leteća promjena galopa	10			2			Ispravnost leteće promjene galopa.
11	B-E	pola velikog kruga 20 m- kontra galop	10			1			Savijenost. Ravnoteža. Regularnost. Kontra galop.
12	S	leteća promjena galopa	10			2			Ispravnost leteće promjene galopa.
13	M-E E-B	promjena po kratkoj dijagonali pola velikog kruga 20 m- kontra galop	10			1			Savijenost. Izravnatost. Ravnoteža. Regularnost. Kontra galop.
14	R	leteća promjena galopa	10			2			Ispravnost leteće promjene.
15	H-K K	srednji galop prikupljeni galop	10			1			Produženje i regularnost koraka. Ravnoteža i prijelazi.
16	F-X X	traverzala u lijevo ravno	10			2			Pravilnost i regularnost. Samodržanje i savijenost. Ravnoteža i prikupljenost.
17	I C	leteća promjena galopa na desno	10			2			Ispravnost leteće promjene galopa.
18	M-F F	produženi galop prikupljeni galop	10			1			Produženje i regularnost koraka. Ravnoteža.
19		prijelazi na M i F	10			1			Ritam, tečnost, preciznost, glatko izvođenje prijelaza te promjena okvira konja
20	K-X X	traverzala u desno ravno	10			2			Pravilnost i regularnost. Samodržanje i savijenost. Ravnoteža i prikupljenost.
21	I	leteća promjena galopa	10			2			Ispravnost leteće promjene galopa.

Natjecatelj:		Startni br:		Konj:		
22	G C	srednji hod na desno	10		1	Prijelaz.
23	M-B B	produženi hod prikupljeni hod	10		2	Produženje i regularnost koraka. Ravnoteža i prijelazi.
24	P između L i V	na desno polupirueta u desno	10		1	Regularnost, aktivnost, prikupljenost, postavljenost i savijenost te veličina polupiruete.
25	između L i P	polupirueta u lijevo	10		1	Regularnost, aktivnost, prikupljenost, postavljenost i savijenost te veličina polupiruete.
26		prikupljeni hod BPVPL	10		1	Regularnost, gipkost i opuštenost leđa, aktivnost, skraćenje te povišenje koraka, samonosivost.
27	L V	prikupljeni kas na lijevo	10		1	Prijelaz.
28	F-H H	promjena po dugoj dijagonali, produženi kas prikupljeni kas	10		1	Produženje i regularnost koraka. Ravnoteža.
29		prijelazi na F i H	10		1	Ritam, tečnost, preciznost, glatko izvođenje prijelaza te promjena okvira konja.
30	B X I	na desno na desno stoj, pozdrav izlaz u hod s popuštenim dizginima	10		1	Savijenost. Izravnatost. Prijelaz. Stoj.
UKUPNO TEHNIČKI DIO:			420			

1		KRETNJE (sloboda pokreta i regularnost)	10,0		1	
2		ZAMAH I POTISAK (želja za kretanjem naprijed, elastičnost koraka, opuštenost leđa i aktivnost stražnjeg dijela trupa)	10,0		1	
3		POSLUŠNOST (pažnja i povjerenje, harmonija, lakoća pokreta, prihvaćanje žvale i sloboda prednjeg dijela trupa)	10,0		2	
4		SJEDIŠTE I POZICIJA JAHAČA (ispravnost korištenja jahačevih prirodnih pomagala)	10,0		2	
UKUPNO UMJETNIČKI DOJAM:			60,0			

SVEUKUPNO: **480,0**

Bodovi za oduzeti (negativni):
 prva pogreška = 2 boda
 druga pogreška = 4 boda
 treća pogreška = isključenje

UKUPNO U %:

Natjecatelj: _____ Startni br: _____ Konj: _____

Natjecanje: _____ Datum: _____ Sudac: _____ Pozicija: _____

Organizator: _____ Klub natjecatelja: _____

Mkur	Obavezni elementi (arena 20m x 60m)	Max ocjena	Ocjena	Isp. ocjene	Koef.	UKUPNO	PRIMJEDBA	OCJENJUJE SE
1	Prikupljeni hod - najmanje 20 m	10			1			
2	Polupirueta u desno	10			1			
3	Polupirueta u lijevo	10			1			
4	Produženi hod - najmanje 20 m	10			2			
5	Prikupljeni kas	10			1			
6	Primanje plečke u desno - najmanje 12 m	10			1			
7	Primanje plečke u lijevo - najmanje 12 m	10			1			
8	Traverzala u desno u kasu	10			2			
9	Traverzala u lijevo u kasu	10			2			
10	Produženi kas - najmanje 40 m	10			1			
11	Prikupljeni galop	10			1			
12	Traverzala u desno u galopu	10			2			
13	Traverzala u lijevo u galopu	10			2			
14	Leteća promjena galopa - iz desnog u lijevi	10			2			
15	Leteća promjena galopa - iz lijevog u desni	10			2			
16	Produženi galop - najmanje 40 m	10			1			
17	Stoj, pozdrav - ulaz, izlaz	10			1			
UKUPNO TEHNIČKI DIO:		240						

1	Ritam, energičnost, zamah i potisak	10,0			4			
2	Sklad jahača i konja	10,0			4			
3	Koreografija, korištenje prostora, inventivnost	10,0			4			
4	Stupanj teškoće i proračunatost rizika	10,0			4			
5	Odabir i interpretacija muzike	10,0			4			
UKUPNO UMJETNIČKI DOJAM:		200,0						

SVEUKUPNO: 440,0

Bodovi za oduzeti (negativni):
 prva pogreška = 2 boda
 druga pogreška = 4 boda
 treća pogreška = isključenje

UKUPNO U %:

Natjecatelj: _____ Startni br: _____ Konj: _____
 Natjecanje: _____ Datum: _____ Sudac: _____ Pozicija: _____
 Organizator: _____ Klub natjecatelja: _____

MLADI KONJI starosti ČETIRI godine veličina dresurne arene 20m x 60m			PRIMJEDBA
(test se jaši u lakom jahanju, osim gdje to posebno nije napisano drugačije)			
1	A X C	Ulaz u radnom kasu, bez stoja i pozdrava	
2	C	Na desno	
3	C M B F A	Radni kas	
4	A X C	Serpentina sa 2 zavoja (zavoji moraju biti do staze)	
5	H K	Produženje koraka kasa	
6	K A	Radni kas	
7	između A i F	Srednji hod	
8	F X H	Srednji hod (pustiti konju da ispruži vrat na dugom dizginu)	
9	H	Skratiti dizgine	
10	između H i C	Radni kas	
11	C B	Radni kas	
12	B L E	Pola kruga kasa - sjedeći kas	
13	prije E	Radni galop	
14	E H C M	Radni galop	
15	M F	Produžiti korake galopa	
16	F A	Radni galop	
17	između A i K	Radni kas	
18	K X M	Promjena po dijagonali, produžiti korake kasa	
19	M	Radni kas - sjedeći kas	
20	između M i C	Radni galop	
21	H M	Pola 20 metarskog kruga - radni galop	
22	M C H	Radni galop	
23	H K	Produženje koraka galopa	
24	K	Radni galop	
25	između K i A	Radni kas	
26	A F	Radni kas	
27	F K	Pola kruga od 20 m - dopustiti konju da ispruži vrat na dugom dizginu	
28	K	Skratiti dizgine	
29	A	Na srednju liniju	
30		Stoj i pozdrav na srednjoj liniji	
31		Izlaz u hodu s popuštenim dizginima	

Natjecatelj: _____ Startni br: _____ Konj: _____

			Max ocjena	Ocjena	Isp. ocjene	Koef.	UKUPNO	PRIMJEDBA
1		KAS ritam, opuštenost, rad (njihanje) leđima, sposobnost savijanja zglobova stražnjih nogu	10,0			1		
2		HOD ritam, opuštenost, aktivnost, pokrivenost površine prilikom kretanja	10,0			1		
3		GALOP ritam, opuštenost, gipkost, prirodna ravnoteža, sposobnost savijanja zblagova stražnjih nogu	10,0			1		
4		PODATNOST opuštenost, izravnatost, kontakt, suradnja sa jahačem, prihvaćanje jahačeva pomagala	10,0			1		
5		SVEUKUPNI DOJAM potencijal konja kao dresurnog, standard treninga (prema ljestvici izobrazbe)	10,0			1		
UKUPNO :			50,0					

POSTOTAK SKUPNA OCJENA (ukupno / 5)
--

ZA ODUZETI – KAZNENI BODOVI: PRVA greška u testu–0.5% DRUGA greška u testu– 1.0% TREĆA greška u testu – eliminacija Za ostale moguće greške oduzima se 0.5% (Art 430.6.2)
--

UKUPAN REZULTAT U % SVEUKUPNA SKUPNA OCJENA
--

Natjecatelj: _____ Startni br: _____ Konj: _____

Natjecanje: _____ Datum: _____ Sudac: _____ Pozicija: _____

Organizator: _____ Klub natjecatelja: _____

MLADI KONJI starosti PET godina veličina dresurne arene 20m x 60m			PRIMJEDBA
1	A	Ulaz u radnom kasu	
2	X	Stoj, pozdrav, radni kas	
3	C	Na desno	
4	C B	Radni kas	
5	B X	Pola kruga 10m na desno	
6	X E	Pola kruga 10m na lijevo	
7	V K A F	Prikupljeni kas	
8	F X H	Srednji kas, promjena po dugoj dijagonali	
9	H	Radni kas	
10	C A	Serpentina sa tri zavoja	
11	K X M	Srednji kas, promjena po dugoj dijagonali	
12	M C	Prikupljeni kas	
13	C	Stoj, odstupanje (jednu konjsku dužinu), odmah nastaviti u srednjem hodu	
14	H K	Srednji hod - dugi dizgin (dopustiti konju da ispruži vrat)	
15	K	Skratiti dizgine	
16	između K i A	Prikupljeni kas	
17	A	Radni lijevi galop	
18	B R S E	Pola kruga od 20m (između R i S - srednji galop)	
19	E	Prikupljeni galop	
20	K D E	Pola kruga od 10m i povratak do E (na lijevo nazad)	
21	prije E	Radni kas	
22	S	Prikupljeni desni galop	
23	M E	Promjena po kratkoj dijagonali	
24	prije E	Radni kas	
25	K A F P	Radni kas	
26	P V	Pola kruga 20m, dopustiti konju da ispruži vrat na dugom dizginu, lako jahanje	
27	između V i K	Skratiti dizgine	
28	A	Na srednju liniju	
29	X	Stoj, pozdrav	

Natjecatelj: _____ Startni br: _____ Konj: _____

30		Izlaz u hodu s popuštenim dizginima	

FEI Dressage Test for 5-year old horses, edition 2004, updated 2009, updated 2011
 preuzet i preveden test

			Max ocjena	Ocjena	Isp. ocjene	Koef.	UKUPNO	PRIMJEDBA
1		KAS ritam, opuštenost, rad leđima, zamah, volja za prikupljenošću, pokrivenost površine prilikom kretanja	10,0			1		
2		HOD ritam, opuštenost, aktivnost, pokrivenost površine prilikom kretanja	10,0			1		
3		GALOP ritam, opuštenost, aktivnost, samonosivost	10,0			1		
4		PODATNOST opuštenost, izravnatost, kontakt, suradnja sa jahačem, prihvaćanje jahačeva pomagala	10,0			1		
5		SVEUKUPNI DOJAM potencijal konja kao dresurnog, standard treninga (prema ljestvici izobrazbe)	10,0			1		
UKUPNO :			50,0					

POSTOTAK	
-----------------	--

ZA ODUZETI – KAZNENI BODOVI: PRVA greška u testu–0.5% DRUGA greška u testu– 1.0% TREĆA greška u testu – eliminacija Za ostale moguće greške oduzima se 0.5% (Art 430.6.2)	
--	--

UKUPAN REZULTAT U %	
----------------------------	--

Natjecatelj: _____ Startni br: _____ Konj: _____

Natjecanje: _____ Datum: _____ Sudac: _____ Pozicija: _____

Organizator: _____ Klub natjecatelja: _____

MLADI KONJI starosti ŠEST godina veličina dresurne arene 20m x 60m			PRIMJEDBA
1	A	Ulaz u radnom kasu	
2	X	Stoj, pozdrav, radni kas	
3	C	Na lijevo	
4	H X F	Srednji kas, promjena po dugoj dijagonali	
5	F	Prikupljeni kas	
6	K E	Primanje plečke na desno	
7	E X	Pola kruga 10m na desno	
8	X B	Pola kruga 10m na lijevo	
9	B M	Primanje plečke na lijevo	
10	H K	Produženi kas	
11	K	Prikupljeni kas	
12	A	Stoj, odstupanje (jednu konjsku dužinu), odmah nastaviti u srednjem hodu	
13	F H	Produženi hod	
14	H C	Prikupljeni hod	
15	C	Prikupljeni desni galop	
16	R S	Pola kruga 20m - na otvorenoj strani kruga dati ruke par koraka	
17	S H C M	Prikupljeni galop	
18	M I E	Promjena po kratkoj dijagonali	
19	prije E	Jednostavna promjena galopa	
20	E A F	Prikupljeni lijevi galop	
21	F M	Produženi galop	
22	M C H	Prikupljeni galop	
23	H I B	Promjena po kratkoj dijagonali	
24	prije B	Jednostavna promjena galopa	
25	E B	Pola kruga 20m - srednji galop	
26	B	Prikupljeni galop	
27	prije F	Prikupljeni kas	
28	A	Na srednju liniju	
29	X	Stoj, pozdrav	

Natjecatelj: _____ Startni br: _____ Konj: _____

30		Izlaz u hod s popuštenim dizginima	

FEI Dressage Test for 6-year old hoses, edition 2004, updated 2009, updated 2011
 preuzet, preveden i prilagođen test

			Max ocjena	Ocjena	Isp. ocjene	Koef.	UKUPNO	PRIMJEDBA
1		KAS ritam, opuštenost, rad leđima, zamah, volja za prikupljenošću, pokrivenost površine prilikom kretanja	10,0			1		
2		HOD ritam, opuštenost, aktivnost, pokrivenost površine prilikom kretanja	10,0			1		
3		GALOP ritam, opuštenost, aktivnost, samonosivost	10,0			1		
4		PODATNOST opuštenost, izravnatost, kontakt, suradnja sa jahačem, prihvaćanje jahačeva pomagala	10,0			1		
5		SVEUKUPNI DOJAM potencijal konja kao dresurnog, standard treninga (prema ljestvici izobrazbe)	10,0			1		
UKUPNO :			50,0					

POSTOTAK	
-----------------	--

ZA ODUZETI – KAZNENI BODOVI: PRVA greška u testu–0.5% DRUGA greška u testu– 1.0% TREĆA greška u testu – eliminacija Za ostale moguće greške oduzima se 0.5% (Art 430.6.2)	
--	--

UKUPAN REZULTAT U %	
----------------------------	--

Natjecatelj: _____ Startni br: _____ Konj: _____
 Natjecanje: _____ Datum: _____ Sudac: _____ Pozicija: _____
 Organizator: _____ Klub natjecatelja: _____

FEI INDIVIDUAL COMPETITION TEST CHILDREN			Max ocjena	Ocjena	Isp. ocjene	Koef.	UKUPNO	OCJENJUJE SE	PRIMJEDBA
1	AX X XC	ulaz u radnom galopu stoj, pozdrav prikupljeni kas	10			1		Kvaliteta kasa, stoj i prijelazi. Izravnatost. Kontakt i tjeme.	
2	C HSE	na lijevo primanje plečke u lijevo	10			2		Regularnost i kvaliteta kasa, savijenost i konstantan kut. Prikupljenost, ravnoteža i tečnost.	
3	EX XB	pola malog kruga u lijevo (10m) pola malog kruga u desno (10m)	10			1		Regularnost, ravnoteža, energičnost, savijenost. Tečnost promjene smjera i savijenosti. Simetričan oblik polukrugova.	
4	BPF FAK	primanje plečke u desno prikupljeni kas	10			2		Regularnost i kvaliteta kasa, savijenost i konstantan kut. Prikupljenost, ravnoteža i tečnost.	
5	KXM M	srednji kas prikupljeni kas	10			1		Regularnost, ravnoteža, zamah, prekoračenje. Produženje okvira. Izravnatost.	
6	MC	prijelazi K i M prikupljeni kas	10			1		Tečnost i ravnoteža oba prijelaza. Regularnost kasa.	
7	CHG	srednji hod	10			2		Regularnost, gipkost leđa, aktivnost, prekoračenje, sloboda plečke. Izravnatost.	
8	između G i M	okret na stražnjem trupu u lijevo, nastaviti u srednjem hodu	10			1		Regularnost, aktivnost, tečnost, veličina, postavljenost i savijenost. Tendencija za kretanjem naprijed, održanje četvertakta.	
9	između G i H	okret na stražnjem trupu u desno, nastaviti u srednjem hodu	10			1		Regularnost, aktivnost, tečnost, veličina, postavljenost i savijenost. Tendencija za kretanjem naprijed, održanje četvertakta.	
10	GMC	srednji hod	10			2		Regularnost, gipkost leđa, aktivnost, prekoračenje, sloboda plečke. Izravnatost.	
11	C CH	prikupljeni lijevi galop prikupljeni galop	10			1		Tečnost i ravnoteža prijelaza. Kvaliteta galopa.	
12	HEK K	srednji galop prikupljeni galop	10			1		Produženje skokova i okvira. Ravnoteža, Uphill tendencija, izravnatost.	
13	KA	prijelazi na H i K prikupljeni galop	10			1		Tečnost i ravnoteža oba prijelaza. Kvaliteta galopa.	
14	AX	serpentina sa dva zavoja, prvi zavoj u pravom, drugi zavoj u kontra galopu	10			1		Kvaliteta i prikupljenost (kontra) galopa. Ravnoteža, samonosivost. Pravilna postavljenost i savijenost. Tečnost promjene smjera. Simetričan oblik.	
15	X	jednostavna promjena galopa, iz kontra galopa u kontra galop	10			2		Pravovremenost, tečnost i ravnoteža prijelaza. 3 do 5 koraka hoda. Izravnatost.	
16	XC CMR	serpentina sa dva zavoja, prvi zavoj u kontra galpu, drugi zavoj u pravom galopu prikupljeni galop	10			1		Kvaliteta i prikupljenost (kontra) galopa. Ravnoteža, samonosivost. Pravilna postavljenost i savijenost. Tečnost promjene smjera. Simetričan oblik.	
17	RI I IS SE	pola malog kruga u desno (10m) jednostavna promjena galopa pola malog kruga u lijevo (10m) prikupljeni galop	10			2		Pravovremenost, tečnost i ravnoteža obiju prijelaza. 3 do 5 čistih koraka hoda. Izravnatost. Kvaliteta galopa, savijenost u polu krugovima. Simetričan oblik.	
18	E VPV VP PV VKA	radni kas veliki krug (20m) ispustiti dizgine iz ruke prikupiti dizgine radni kas	10			2		Održanje ritma i ravnoteže. Postepeno istezanje vrata prema naprijed. Prikupljanje dizgina bez otpora. Veličina i oblik kruga.	

19	A X	na srednju liniju stoj, pozdrav	10			1		kvaliteta kretnje, stoj i prijelaz. Izravnatost. Kontakt i tjeme.
		izlaz u hodu na popuštenim dizginima						
UKUPNO TEHNIČKI DIO:			260					

1		KRETNJE (sloboda pokreta i regularnost)	10,0			1		FEI Individual Competition Test Children preuzet i preveden test
2		ZAMAH I POTISAK (želja za kretanjem naprijed, elastičnost koraka, opuštenost leđa i aktivnost stražnjeg dijela trupa)	10,0			1		
3		POSLUŠNOST (pažnja i povjerenje, harmonija, lakoća pokreta, prihvatanje žvale i sloboda prednjeg dijela trupa)	10,0			2		
4		SJEDIŠTE I POZICIJA JAHAČA (ispravnost korištenja jahačevih prirodnih pomagala)	10,0			2		
UKUPNO UMJETNIČKI DOJAM:			60,0					

SVEUKUPNO: 320,0

Bodovi za oduzeti (negativni):
 prva pogreška = 2 boda
 druga pogreška = 4 boda
 treća pogreška = isključenje

UKUPNO U %:

Natjecatelj: _____ Startni br: _____ Konj: _____

Natjecanje: _____ Datum: _____ Sudac: _____ Pozicija: _____

Organizator: _____ Klub natjecatelja: _____

FEI INDIVIDUAL COMPETITION TEST PONIES			Max ocjena	Ocjena	Isp. ocjene	Koef.	UKUPNO	OCJENJUJE SE	PRIMJEDBA
1	AX X XC	ulaz u prikupljenom galopu stoj, pozdrav prikupljeni kas	10			1		Ulaz. Stoj i prijelazi iz galopa u stoj i stoja u kas. Izravnatost. Kontakt i tjeme.	
2	C HB B	na lijevo srednji kas prikupljeni kas	10			1		Regularnost, elastičnost, ravnoteža, aktivnost stražnjeg trupa, produženje koraka i okvira. Oba prijelaza.	
3	B	mali krug 8m	10			1		Regularnost i kvaliteta kasa, prikupljenost i ravnoteža. Savijenost, veličina i oblik malog kruga.	
4	BF FA	primanje plečke u desno prikupljeni kas	10			1		Regularnost i kvaliteta kasa, savijenost i konstantan kut. Prikupljenost, ravnoteža i tečnost.	
5	A DB	na srednju liniju traverzala u desno	10			2		Regularnost i kvaliteta kasa, savijenost cijelog tijela, prikupljenost, ravnoteža, tečnost, križanje nogu.	
6	BG G C	traverzala u lijevo srednja linija na desno	10			2		Regularnost i kvaliteta kasa, savijenost cijelog tijela, prikupljenost, ravnoteža, tečnost, križanje nogu.	
7	ME E	srednji kas prikupljeni kas	10			1		Regularnost, elastičnost, ravnoteža, aktivnost stražnjeg trupa, produženje koraka i okvira. Oba prijelaza.	
8	E	mali krug 8m	10			1		Regularnost i kvaliteta kasa, prikupljenost i ravnoteža. Savijenost, veličina i oblik malog kruga.	
9	EK KA	primanje plečke u lijevo prikupljeni kas	10			1		Regularnost i kvaliteta kasa, savijenost i konstantan kut. Prikupljenost, ravnoteža i tečnost.	
10	A AF	stoj, odstupanje 5 koraka i odmah prikupljeni kas prikupljeni kas	10			1		Kvaliteta stoja i prijelaza. Tečnost, izravnatost. Točnost broja dijagonalnih koraka u odstupanju.	
11	FXH H	produženi kas srednji kas	10			1		Regularnost, elastičnost, ravnoteža, aktivnost stražnjeg trupa, produženje koraka i okvira. Razlika u odnosu na srednji kas.	
12	HC	prijelazi na F i H prikupljeni kas	10			1		Održanje ritma, tečnost, točno i glatko izvođenje prijelaza. Promjena okvira.	
13	CM(G) prije G G	(srednji hod) prikupljeni hod polupirueta u desno, nastaviti u srednjem hodu do M	10			1		Regularnost, aktivnost, prikupljenost, veličina, postavljenost i savijenost polupiruet. Tendencija kretanja naprijed, zadržanje 4 takta.	
14		srednji hod od prijelaza na C do prijelaza u produženi hod na M	10			2		Regularnost, gipkost leđa, aktivnost, umjereno produženje koraka i okvira, sloboda ramena. Prijelaz u hod.	
15	MRXV	produženi hod	10			2		Regularnost, gipkost leđa, aktivnost, prekoračenje, sloboda ramena, istezanje za žvalom.	
16	V između V i K KA	srednji hod prikupljeni lijevi galop prikupljeni galop	10			1		Kvaliteta obiju kretnji. Oba prijelaza.	
17	AX	serpentina sa dva zavoja, prvi zavoj u pravom, drugi u kontra galopu	10			1		Kvaliteta i prikupljenost galopa. Samonosivost, ravnoteža, izravnatost, pravilna postavljenoost. Tečnost promjene smjera.	

18	X	jednostavna promjena galopa iz kontra galopa u kontra galop	10			1	Pravovremenost, tečnost i ravnoteža obiju prijelaza. 3 do 5 čistih koraka hoda.
19	XC	serpentina sa dva zavoja, prvi zavoj u pravom, drugi u kontra galopu	10			1	Kvaliteta i prikupljenost galopa. Samonosivost, ravnoteža, izravnatost, pravilna postavljenost. Tečnost promjene smjera.
20	CM MV VK	prikupljeni galop srednji galop prikupljeni galop (kontra galop)	10			1	Kvaliteta galopa, produženje skokova i okvira. Ravnoteža, Uphill tendencija, izravnatost. Oba prijelaza.
21	K KA	jednostavna promjena galopa prikupljeni galop	10			1	Pravovremenost, tečnost i ravnoteža obiju prijelaza. 3 do 5 čistih koraka hoda.
22	A L	na srednju liniju mali krug u lijevo (8m)	10			1	Kvaliteta galopa, prikupljenost i ravnoteža. Savijenost, veličina i oblik malog kruga.
23	LX X XI	prikupljeni galop jednostavna promjena galopa prikupljeni galop	10			2	Pravovremenost, tečnost i ravnoteža obiju prijelaza. 3 do 5 čistih koraka hoda.
24	I	mali krug u desno (8m)	10			1	Kvaliteta galopa, prikupljenost i ravnoteža. Savijenost, veličina i oblik malog kruga.
25	IG G C	prikupljeni galop jednostavna promjena galopa prikupljeni galop	10			2	Pravovremenost, tečnost i ravnoteža obiju prijelaza. 3 do 5 čistih koraka hoda.
26	HP P	produženi galop prikupljeni galop	10			1	Kvaliteta galopa, zamah, produženje skokova galopa i okvira. Ravnoteža, uphill tendencija, izravnatost. Razlika u odnosu na srednji galop.
27	PF	prijelazi na H i P kontra galop	10			1	Preciznost, glatko izvođenje oba prijelaza.
28	F A DI IG	prikupljeni kas na srednju liniju srednji kas prikupljeni kas	10			1	Regularnost, elastičnost, ravnoteža, aktivnost stražnjeg trupa, produženje koraka i okvira. Oba prijelaza.
30	G	stoj, pozdrav izlaz u hodu na popuštenim dizginima	10			1	kvaliteta kretnje, stoj i prijelaz. Izravnatost. Kontakt i tjeme.
UKUPNO TEHNIČKI DIO:			350				

1		KRETNJE (sloboda pokreta i regularnost)	10,0			1	
2		ZAMAH I POTISAK (želja za kretanjem naprijed, elastičnost koraka, opuštenost leđa i aktivnost stražnjeg dijela trupa)	10,0			1	
3		POSLUŠNOST (pažnja i povjerenje, harmonija, lakoća pokreta, prihvaćanje žvale i sloboda prednjeg dijela trupa)	10,0			2	
4		SJEDIŠTE I POZICIJA JAHAČA (ispravnost korištenja jahačevih prirodnih pomagala)	10,0			2	
UKUPNO UMJETNIČKI DOJAM:			60,0				

FEI Individual Competition Test Ponies
 preuzet i preveden test

SVEUKUPNO: **410,0**

Bodovi za oduzeti (negativni):
 prva pogreška = 2 boda
 druga pogreška = 4 boda
 treća pogreška = isključenje

UKUPNO U %:

Natjecatelj: _____ Startni br: _____ Konj: _____
 Natjecanje: _____ Datum: _____ Sudac: _____ Pozicija: _____
 Organizator: _____ Klub natjecatelja: _____

FEI INDIVIDUAL COMPETITION TEST JUNIORS			Max ocjena	Ocjena	Isp. ocjene	Koef.	UKUPNO	OCJENJUJE SE	PRIMJEDBA
1	AX X XC	ulaz u prikupljenom galopu stoj, pozdrav, nastaviti u prikupljenom kasu prikupljeni kas	10			1		Ulaz. Stoj i prijelazi iz galopa u stoj i stoja u kas. Izravnatost. Kontakt i tjeme.	
2	C HXF FAK	na lijevo srednji kas prikupljeni kas	10			1		Regularnost, elastičnost, ravnoteža, aktivnost stražnjeg trupa, produženje koraka i okvira. Oba prijelaza.	
3	KE	primanje plečke u desno	10			1		Regularnost i kvaliteta kasa, savijenost i konstantan kut. Prikupljenost, ravnoteža i tečnost.	
4	EX XB	pola malog kruga u desno (10m) pola malog kruga u lijevo (10m)	10			1		Regularnost i kvaliteta kasa, prikupljenost i ravnoteža. Savijenost, veličina i oblik polukruga.	
5	BG G C	traverzala u lijevo srednja linija na desno	10			2		Regularnost i kvaliteta kasa, savijenost cijelog tijela, prikupljenost, ravnoteža, tečnost, križanje nogu.	
6	RS SHCM između S i H	pola velikog kruga u desno (20m) dopustiti konju istežanje na dugom dizginu prikupljeni kas prikupiti dizgine	10			1		Zadržanje ritma i ravnoteže. Postupno istežanje vrata konja prema naprijed i dolje. Prikupljanje dizgina bez ispiranja.	
7	MXK KAF	produženi kas prikupljeni kas	10			1		Regularnost, elastičnost, ravnoteža, aktivnost stražnjeg trupa, prekoračenje, produženje okvira. Razlika u odnosu na srednji kas.	
8		prijelazi na M i K	10			1		Zadržanje ritma, tečnost, precizno i glatko izvođenje prijelaza.	
9	FB	primanje plečke u lijevo prikupljeni kas	10			1		Regularnost i kvaliteta kasa, savijenost i konstantan kut. Prikupljenost, ravnoteža i tečnost.	
10	BX XE	pola malog kruga u lijevo (10m) pola malog kruga u desno (10m)	10			1		Regularnost i kvaliteta kasa, prikupljenost i ravnoteža. Savijenost, veličina i oblik polukruga.	
11	EG G	traverzala u desno srednja linija	10			2		Regularnost i kvaliteta kasa, savijenost cijelog tijela, prikupljenost, ravnoteža, tečnost, križanje nogu.	
12	prije C C H G GH	prikupljeni hod na lijevo na lijevo polupirueta u lijevo prikupljeni hod	10			1		Regularnost, aktivnost, prikupljenost, veličina, postavljenost i savijenost polupiruete. Tendencija kretanja naprijed, zadržanje 4 takta.	
13		prikupljeni hod CHGH	10			1		Regularnost, gipkost leđa, skraćenje i povišenje koraka, aktivnost, samonosivost.	
14	HB	Produženi hod	10			2		Regularnost, gipkost leđa, aktivnost, prekoračenje, sloboda ramena, istežanje za žvalom.	
15	BPL	prikupljeni hod	10			1		Regularnost, gipkost leđa, skraćenje i povišenje koraka, aktivnost, samo nosivost. Prijelaz u hod.	
16	L L(P)	polupirueta u desno prikupljeni hod	10			1		Regularnost, aktivnost, prikupljenost, veličina, postavljenost i savijenost polupiruete. Tendencija kretanja naprijed, zadržanje 4 takta.	
17	prije P PFAK	prikupljeni desni galop prikupljeni galop	10			1		Preciznost i tečnost prijelaza, kvaliteta galopa.	

18	KX X	traverzala u desno srednja linija	10			1	kvaliteta galopa. Prikupljenost, ravnoteža, savijenost cijelog tijela, tečnost.
19	I C	leteća promjena galopa na lijevo	10			1	Točnost, ravnoteža, tečnost, uphill tendencija, izravnatost u letećoj promjeni galopa. Kvaliteta galopa prije i poslije.
20	HP	srednji galop	10			1	Kvaliteta galopa, produženje skokova i okvira. Ravnoteža, Uphill tendencija, izravnatost.
21	P PF	prikupljeni galop kontra galop	10			1	Kvaliteta prijelaza. Kvaliteta i prikupljenost kontra galopa. Samonosivost, ravnoteža i izravnatost.
22	F	leteća promjena galopa	10			1	Točnost, ravnoteža, tečnost, uphill tendencija, izravnatost u letećoj promjeni galopa.
23	FD D između D i L LV VKAF	pola malog kruga u desno (10m) srednja linija jednostavna promjena galopa pola malog kruga u lijevo (10m) prikupljeni galop	10			1	Pravovremenost, tečnost i ravnoteža obiju prijelaza. 3 do 5 čistih koraka hoda. Kvaliteta galopa, savijenost u polu krugovima.
24	FX X	traverzala u lijevo srednja linija	10			1	Kvaliteta galopa. Prikupljenost, ravnoteža, savijenost cijelog tijela, tečnost.
25	I C	leteća promjena galopa na desno	10			1	Točnost, ravnoteža, tečnost, uphill tendencija, izravnatost u letećoj promjeni galopa. Kvaliteta galopa prije i poslije
26	MV	produženi galop	10			1	Kvaliteta galopa, zamah, produženje skokova galopa i okvira. Ravnoteža, uphill tendencija, izravnatost. Razlika u odnosu na srednji galop.
27	V VK	prikupljeni galop kontra galop	10			1	Kvaliteta prijelaza. Kvaliteta i prikupljenost kontra galopa. Samonosivost, ravnoteža i izravnatost.
28	K KA	leteća promjena galopa prikupljeni galop	10			1	Točnost, ravnoteža, tečnost, uphill tendencija, izravnatost u letećoj promjeni galopa. Kvaliteta galopa.
29	A X	na srednju liniju stoj, pozdrav	10			1	Kvaliteta kretnje, stoj i prijelaz. Izravnatost. Kontakt i tjeme.
		izlaz u hod u na popuštenim dizginima					
UKUPNO TEHNIČKI DIO:			320				

1		KRETNJE (sloboda pokreta i regularnost)	10,0			1	
2		ZAMAH I POTISAK (želja za kretanjem naprijed, elastičnost koraka, opuštenost leđa i aktivnost stražnjeg dijela trupa)	10,0			1	
3		POSLUŠNOST (pažnja i povjerenje, harmonija, lakoća pokreta, prihvaćanje žvale i sloboda prednjeg dijela trupa)	10,0			2	
4		SJEDIŠTE I POZICIJA JAHAČA (ispravnost korištenja jahačevih prirodnih pomagala)	10,0			2	
UKUPNO UMJETNIČKI DOJAM:			60,0				

FEI Individual Competition Test Juniors
 preuzet i preveden test

SVEUKUPNO: 380,0

Bodovi za oduzeti (negativni):
 prva pogreška = 2 boda
 druga pogreška = 4 boda
 treća pogreška = isključenje

UKUPNO U %:

Natjecatelj: _____ Startni br: _____ Konj: _____

Natjecanje: _____ Datum: _____ Sudac: _____ Pozicija: _____

Organizator: _____ Klub natjecatelja: _____

FEI PRIX ST-GEORGES			Max ocjena	Ocjena	Isp. ocjene	Koef.	UKUPNO	OCJENJUJE SE	PRIMJEDBA
1	A X XC	ulaz u prikupljenom galopu stoj, pozdrav prikupljeni kas	10			1		Ulaz. Stoj i prijelazi iz galopa u stoj i stoja u kas. Izravnatost. Kontakt i tjeme.	
2	C MXK KAF	na desno srednji kas prikupljeni kas	10			1		Regularnost, elastičnost, ravnoteža, aktivnost stražnjeg trupa, produženje koraka i okvira.,Oba prijalaza.	
3	FB	primanje plečke u lijevo	10			1		Regularnost i kvaliteta kasa, savijenost i konstantan kut. Prikupljenost, ravnoteža i tečnost.	
4	B	mali krug u lijevo (8m)	10			1		Regularnost i kvaliteta kasa, prikupljenost i ravnoteža. Savijenost, veličina i oblik malog kruga.	
5	BG G C	traverzala u lijevo na srednju liniju na lijevo	10			2		Regularnost i kvaliteta kasa, savijenost cijelog tijela, prikupljenost, ravnoteža, tečnost, križanje nogu.	
6	HXF FAK	produženi kas prikupljeni kas	10			1		Regularnost, elastičnost, ravnoteža, aktivnost stražnjeg trupa, prekoračenje. Produženje okvira. Razlika u odnosu na srednji kas.	
7		prijelazi na H i F	10			1		Održanje ritma, tečnost, točno i glatko izvođenje prijelaza. Promjena okvira.	
8	KE	primanje plečke u lijevo	10			1		Regularnost i kvaliteta kasa, savijenost i konstantan kut. Prikupljenost, ravnoteža i tečnost.	
9	E	mali krug u desno (8m)	10			1		Regularnost i kvaliteta kasa, prikupljenost i ravnoteža. Savijenost, veličina i oblik malog kruga.	
10	EG G	traverzala u desno na srednju liniju	10			2		Regularnost i kvaliteta kasa, savijenost cijelog tijela, prikupljenost, ravnoteža, tečnost, križanje nogu.	
11	prije C C H između G i M	prikupljeni hod na lijevo na lijevo polupirueta u lijevo	10			1		Regularnost, aktivnost, prikupljenost, veličina, postavljenost i savijenost polupirete. Tendencija za kretanjem prema naprijed, zadržanje četverotakta.	
12	između G i H GM	polupirueta u desno prikupljeni hod	10			1		Regularnost, aktivnost, prikupljenost, veličina, postavljenost i savijenost polupirete. Tendencija za kretanjem prema naprijed, zadržanje četverotakta.	
13		prikupljeni hod C-H-G-(M)-G-(H)-G-M	10			2		Regularnost, gipkost leđa, skraćenje i povišenje koraka, aktivnost, samonosivost. Prijelaz u hod.	
14	MRXV(K)	produženi hod	10			2		Regularnost, gipkost leđa, aktivnost, prekoračenje, sloboda ramena, istežanje za žvalom.	
15	prije K K KAF	prikupljeni hod prikupljeni lijevi galop prikupljeni galop	10			1		Preciznost i tečnost prijelaza. Kvaliteta galopa.	
16	FX X	traverzala u lijevo leteća promjena galopa	10			1		kvaliteta galopa. Prikupljenost, ravnoteža, savijenost cijelog tijela, tečnost. Kvaliteta leteće promjene galopa.	

Natjecatelj:		Startni br:		Konj:			
17	XM M MCH	traverzala u desno leteća promjena galopa prikupljeni galop	10		1	kvaliteta galopa. Prikupljenost, ravnoteža, savijenost cijelog tijela, tečnost. Kvaliteta leteće promjene galopa.	
18	H između H i X	nastaviti prema X u prikupljenom galopu polupirueta u lijevo	10		2	prikupljenost, samonosivost, ravnoteža, veličina, postavljenost i savijenost. Točan broj skokova (3- 4). Kvaliteta galopa prije i poslije.	
19	HC C	kontra galop leteća promjena galopa	10		1	kvaliteta i prikupljenost kontra galopa. Točnost, ravnoteža, tečnost, uphill tendencija, izravnatost leteće promjene.	
20	M između M i X	nastaviti prema X u prikupljenom galopu polupirueta u desno	10		2	prikupljenost, samonosivost, ravnoteža, veličina, postavljenost i savijenost. Točan broj skokova (3- 4). Kvaliteta galopa prije i poslije.	
21	MC C	kontra galop leteća promjena galopa	10		1	kvaliteta i prikupljenost kontra galopa. Točnost, ravnoteža, tečnost, uphill tendencija, izravnatost leteće promjene.	
22	HXF FAK	na dijagonali 5 letećih promjena galopa svakih 4 skokova prikupljeni galop	10		1	korektnost, ravnoteža, tečnost, uphill tendencija, izravnatost. Kvaliteta galopa prije i poslije.	
23	KXM MCH	na dijagonali 5 letećih promjena galopa svakih 3 skokova prikupljeni galop	10		1	korektnost, ravnoteža, tečnost, uphill tendencija, izravnatost. Kvaliteta galopa prije i poslije.	
24	HXF	produženi galop	10		1	Kvaliteta galopa, zamah, produženje skokova galopa i okvira. Ravnoteža, uphill tendencija, izravnatost. Razlika u odnosu na srednji galop.	
25	F FA	prikupljeni galop i leteća promjena galopa prikupljeni galop	10		1	korektnost, ravnoteža, uphill tendencija, izravnatost u letećoj promjeni. Kvaliteta galopa prije i poslije.	
26	A X	na srednju liniju stoj, pozdrav	10		1	kvaliteta kretnje, stoj i prijelaz. Izravnatost. Kontakt i tjeme.	
		izlaz u hod na popuštenim dizginima					
UKUPNO TEHNIČKI DIO:			320				

1		KRETNJE (sloboda pokreta i regularnost)	10,0		1		
2		ZAMAH I POTISAK (želja za kretanjem naprijed, elastičnost koraka, opuštenost leđa i aktivnost stražnjeg dijela trupa)	10,0		1		
3		POSLUŠNOST (pažnja i povjerenje, harmonija, lakoća pokreta, prihvaćanje žvale i sloboda prednjeg dijela trupa)	10,0		2		
4		SJEDIŠTE I POZICIJA JAHAČA (ispravnost korištenja jahačevih prirodnih pomagala)	10,0		2		
UKUPNO UMJETNIČKI DOJAM:			60,0				

SVEUKUPNO: 380,0

Bodovi za oduzeti (negativni):
 prva pogreška = 2 boda
 druga pogreška = 4 boda
 treća pogreška = isključenje

UKUPNO U %:

Natjecatelj: _____ Startni br: _____ Konj: _____

Natjecanje: _____ Datum: _____ Sudac: _____ Pozicija: _____

Organizator: _____ Klub natjecatelja: _____

FEI INTERMEDIATE I			Max ocjena	Ocjena	Isp. ocjene	Koef.	UKUPNO	OCJENJUJE SE	PRIMJEDBA
1	A X XC	ulaz u prikupljenom galopu stoj, pozdrav prikupljeni kas	10			1		Ulaz. Stoj i prijelazi iz galopa u stoj i stoja u kas. Izravnatost. Kontakt i tjeme.	
2	C MXK KAF	na lijevo produženi kas prikupljeni kas	10			1		Regularnost, elastičnost, ravnoteža, aktivnost stražnjeg trupa, prekoračenje. Produženje okvira. Oba prijelaza.	
3	A DX	na srednju liniju primanje plečke u desno	10			1		Regularnost i kvaliteta kasa, savijenost i konstantan kut. Prikupljenost, ravnoteža i tečnost.	
4	X	mali krug u desno (8m)	10			1		Regularnost i kvaliteta kasa, prikupljenost i ravnoteža. Savijenost, veličina i oblik malog kruga.	
5	XM MC	traverzala u desno prikupljeni kas	10			2		Regularnost i kvaliteta kasa, savijenost cijelog tijela, prikupljenost, ravnoteža, tečnost, križanje nogu.	
6	C	stoj, odstupanje 5 koraka i odmah prikupljeni kas	10			1		Kvaliteta stoja i prijelaza. Tečnost i izravnatost. Točan broj koraka.	
7	HX	traverzala u lijevo	10			2		Regularnost i kvaliteta kasa, savijenost cijelog tijela, prikupljenost, ravnoteža, tečnost, križanje nogu.	
8	X	mali krug u lijevo (8m)	10			1		Regularnost i kvaliteta kasa, prikupljenost i ravnoteža. Savijenost, veličina i oblik malog kruga.	
9	XD D A	primanje plečke u lijevo srednja linija na desno	10			1		Regularnost i kvaliteta kasa, savijenost i konstantan kut. Prikupljenost, ravnoteža i tečnost.	
10	KR	srednji kas	10			1		Regularnost, elastičnost, ravnoteža, aktivnost stražnjeg trupa. Produženje koraka i okvira. Oba prijelaza. Razlika u odnosu na produženi kas.	
11	RMGH	prikupljeni hod	10			2		Regularnost, gipkost leđa, skraćenje i povišenje koraka, aktivnost, samonosivost. Prijelaz u hod.	
12	HB(P)	produženi hod	10			2		Regularnost, gipkost leđa, aktivnost, prekoračenje, sloboda ramena, istezanje za žvalom.	
13	prije P P PFA	prikupljeni hod prikupljeni desni galop prikupljeni galop	10			1		Preciznost i tečnost prijelaza. Kvaliteta galopa.	
14	A između D i G G C	na srednju liniju 3 traverzale 5m na svaku stranu od srednje linije sa letećim promjenama galopa pri svakoj promjeni smjera, započevši i završivši s desnim galopom leteća promjena galopa na lijevo	10			2		Kvaliteta galopa. Savijenost cijelog tijela, prikupljenost, ravnoteža, tečnost od jedne do druge strane. Simetrično izvršenje radnje. Kvaliteta letećih promjena	
15	HXF	produženi galop	10			1		Kvaliteta galopa, zamah, produženje skokova galopa i okvira. Ravnoteža, uphill tendencija, izravnatost. Razlika u odnosu na srednji galop.	

16	F FAK	prikupljeni galop i leteća promjena galopa prikupljeni galop	10			1	Kvaliteta leteće promjene galopa na dijagonali. Precizni i tečni prijelazi.
17	KXM MCH	na dijagonali 5 letećih promjena galopa svakih 3 skokova prikupljeni galop	10			1	Korektnost, ravnoteža, tečnost, uphill tendencija, izravnatost. Kvaliteta galopa prije i poslije.
18	H (B) I	kratka dijagonala pirueta u lijevo	10			2	Prikupljenost, samonosivost, ravnoteža, veličina, postavljenost i savijenost. Točan broj skokova (3-4). Kvaliteta galopa prije i poslije.
19	B	leteća promjena galopa	10			1	Točnost, ravnoteža, tečnost, uphill tendencija, izravnatost leteće promjene.
20	B(K) L	kratka dijagonala pirueta u desno	10			2	Prikupljenost, samonosivost, ravnoteža, veličina, postavljenost i savijenost. Točan broj skokova (3-4). Kvaliteta galopa prije i poslije.
21	K KAF	leteća promjena galopa prikupljeni galop	10			1	Točnost, ravnoteža, tečnost, uphill tendencija, izravnatost leteće promjene.
22	FXH HC	na dijagonali 7 letećih promjena galopa svaka 2 skoka prikupljeni galop	10			1	Točnost, ravnoteža, tečnost, uphill tendencija, izravnatost. Kvaliteta galopa prije i poslije.
23	CM MXK KA	prikupljeni kas produženi kas prikupljeni kas	10			1	Regularnost, elastičnost, ravnoteža, aktivnost stražnjeg trupa, prekoračenje. Produženje okvira.
24		prijelazi C, M i K	10			1	Zadržanje ritma, tečnost, točni i glatki prijelazi. Promjena okvira.
25	A X	na srednju liniju stoj, pozdrav	10			1	Kvaliteta kretnje, stoj i prijelaz. Izravnatost. Kontakt i tjeme.
		izlaz u hod na popuštenim dizginima					
UKUPNO TEHNIČKI DIO:			320				

1		KRETNJE (sloboda pokreta i regularnost)	10,0			1	
2		ZAMAH I POTISAK (želja za kretanjem naprijed, elastičnost koraka, opuštenost leđa i aktivnost stražnjeg dijela trupa)	10,0			1	
3		POSLUŠNOST (pažnja i povjerenje, harmonija, lakoća pokreta, prihvaćanje žvale i sloboda prednjeg dijela trupa)	10,0			2	
4		SJEDIŠTE I POZICIJA JAHAČA (ispravnost korištenja jahačevih prirodnih pomagala)	10,0			2	
UKUPNO UMJETNIČKI DOJAM:			60,0				

FEI Intermediate I
 preuzet i preveden test

SVEUKUPNO: 380,0

Bodovi za oduzeti (negativni):

prva pogreška = 2 boda

druga pogreška = 4 boda

treća pogreška = isključenje

UKUPNO U %: