

HRVATSKI KONJIČKI SAVEZ

ODBOR ZA DRESURNI SPORT

ZBIRKA TESTOVA ZA DRESURU

veljača, 2010.g.

Created with

 **nitro**^{PDF} professional

download the free trial online at nitropdf.com/professional

SADRŽAJ

1. OSNOVNE KRETNJE KONJA.....	1
1.1. HOD.....	1
Srednji hod.....	1
Prikupljeni hod.....	1
Produženi hod.....	1
Slobodan hod.....	1
1.2. KAS.....	2
Radni kas.....	2
Srednji kas.....	2
Prikupljeni kas.....	2
Produženi kas.....	2
Produženje koraka kasa.....	3
1.3. GALOP.....	3
Radni galop.....	3
Srednji galop.....	3
Prikupljeni galop.....	3
Produženi galop.....	4
Produženje koraka galopa.....	4
2. FIGURE I RADNJE U JAHALIŠTU.....	5
2.1. OSNOVNE FIGURE I RADNJE.....	5
2.1.1. Dijagonale.....	5
2.1.2. Krugovi i na lijevo (desno) nazad.....	6
2.1.3. Serpentine.....	7
2.1.4. Osmica.....	8
2.1.5. Stoj.....	9
2.1.6. Odstupanje.....	9

2.1.7. Okret na prednjem dijelu trupa.....	10
2.1.8. Okret na stražnjem dijelu trupa iz stoja.....	10
2.1.9. Okret na stražnjem dijelu trupa iz hoda.....	11
2.1.10. Pirueta (polupirueta).....	11
2.1.11. Dati ruku.....	12
2.1.12. Ispustiti dizgine iz ruku.....	13
2.1.13. Jednostavna promjena galopa.....	13
2.1.14. Leteća promjena galopa.....	13
2.1.15. Kontra galop.....	14
2.1.16. Jednostavno primanje.....	14
2.1.17. Bočna kretanja.....	15
Primanje plećke.....	15
Travers.....	16
Renvers.....	16
Traverzala.....	17
2.1.18. Passage.....	17
2.1.19. Piaffe.....	18
 3. LITERATURA.....	 18

TESTOVI

1. OSNOVNE KRETNJE KONJA

1.1. HOD¹

Regularnost ritma (četiri takta) u kombinaciji sa potpunim opuštanjem mora biti prisutna u svim figurama i tempu u hodu.

Pogreške u hodu su kratki, sputani koraci, nejednaki slijed stražnjih nogu te pas. Hod postaje lateralna kretnja kada se prednja i zadnja noga iste strane kreću u gotovo istom trenutku i to se naziva pas. Takva neregularnost ozbiljno smanjuje kvalitetu hoda.

Postoje četiri vrste hoda: srednji, prikupljeni, produženi i slobodan među kojima uvijek moraju postojati razlike u dužini koraka i prekoračenju otisaka kopita prednjih nogu.

Srednji hod- konj korača energično i opušteno, a kopita stražnjih nogu ostavljaju otiske barem u otiscima kopita prednjih nogu. Jahač ima lagani i neprekidan kontakt sa ustima konja, omogućavajući prirodno gibanje glave i vrata konja. Glava konja se nalazi nešto ispred okomice.

Prikupljeni hod- konj stupa u pravilnom četverotaktu, a kopita stražnjih nogu ostavljaju otiske u otiscima kopita prednjih nogu. Konj se sam nosi, glava mu je postavljena gotovo okomito prema tlu, jahač ima lagani kontakt sa ustima konja. Dužina koraka je kraća, ali konj noge podiže više u zrak jer su zglobovi jače savijeni nego u srednjem hodu. Prikupljeni hod je kraći od srednjeg iako pokazuje puno veću aktivnost.

Produženi hod- konj maksimalno produžuje korak bez da izgubi pravilnost ritma, a kopita stražnjih nogu ostavljaju otiske dosta ispred otisaka kopita prednjih nogu. Jahač omogućava konju da ispruži vrat i glavu tako da produži dizgine, ali bez da izgubi kontakt sa ustima konja.

Slobodan hod- je opuštajuća kretnja u kojoj je konju omogućeno da u potpunosti ispruži vrat i glavu.

¹ Prilagođeno prema „FEI Rules for dressage events“, art. 403, str.8; „Anforderung und Kriterien im deutschen Turniersport gem. LPO“, str 11-12

1.2. KAS²

Koraci u kasu moraju biti slobodni, aktivni i regularni. Kvaliteta kasa ovisi o općem dojmu, regularnosti elastičnosti koraka te zamahu. Kvaliteta kasa proizlazi iz opuštenih leđa i angažiranih stražnjih nogu te sposobnosti da se zadrži isti ritam i prirodna ravnoteža u svim varijacijama kasa.

Postoje četiri vrste kasa: radni, srednji, prikupljeni i produženi te produženje koraka kasa.

Radni kas- je kretanje između prikupljenog i srednjeg kasa u kojem kopita stražnjih nogu ostavljaju otisak barem u otiscima kopita prednjih nogu. Konj je u ravnoteži i kreće se jednakomjernim, elastičnim koracima aktivno naprijed. Jahač ima kontakt s ustima konja.

Srednji kas- je kretanje umjerenog produženja koraka, ali bez ubrzavanja. Konj zamahom stražnjih nogu produžuje korak, a kopita stražnjih nogu ostavljaju otisak ispred otisaka kopita prednjih nogu. Jahač dopušta konju da lagano spusti glavu i vrat, s time da je tjeme i dalje najviša točka. Konj drži glavu nešto ispred okomice u odnosu na prikupljeni i radni kas. Koraci moraju biti jednakomjerni i uravnoteženi te se čitav okvir konja mora izdužiti.

Prikupljeni kas- je kretanje u kojem stražnje noge konja preuzimaju većinu težine, čime se oslobađaju plečke konja. Vrat je uzdignut. Okvir konja je skraćen, ali zamah i aktivnost ostaju jednaki. Koraci su kraći, ali izražajni i povišeniji, a kopita stražnjih nogu ostavljaju otisak u otiscima kopita prednjih nogu.

Produženi kas- je kretanje u kojem konj pokriva najviše moguće tla, kopita stražnjih nogu ostavljaju otisak znatno ispred otisaka kopita prednjih nogu. Koraci se maksimalno produžuju, ali konj ne ubrzava, sve kao rezultat velikog zamaha stražnjih nogu. Jahač dopušta konju da produži okvir, a samim time i korak, ali i dalje kontrolira tjeme koje mora biti najviša točka. Koraci i prednjih i stražnjih nogu bi se trebali jednako ispružiti prema naprijed. Konj bi trebao biti u ravnoteži tijekom čitave radnje, a prijelaz u prikupljeni kas bi trebao biti tečan i izveden prijenosom težine na stražnji dio trupa, s time da se jasno vide obje razlike promjene tempa (iz prikupljenog u produženi i iz produženog u prikupljeni).

² Ibid, art. 404, str. 9; str 12-13

Produženje koraka kasa- je varijacija između radnog i srednjeg kasa koja se uvodi u testovima za mlade konje koji su u početku treniranja i još nisu dovoljno školovani za srednji kas.

1.3. GALOP³

Koraci u galopu moraju biti lagani te pravilni, a zadnje noge moraju koračati što je više moguće ispod tijela konja prema njegovu težištu.

Pogreške u galopu su unakrsni galop (kada konj prednjim nogama galopira npr. desni galop, a stražnjima lijevi i obrnuto), te četverotaktni galop (kod kojeg se dijagonalni par nogu ne podiže istovremeno sa tla već se vanjska prednja noga podiže ranije od unutarnje stražnje noge).

Kvaliteta galopa ovisi o općem dojmu (npr. pravilnosti i lakoći koraka, spuštenosti stražnjeg dijela trupa u odnosu na prednji dio- konj galopira kao da se kreće uzbrdo) koji proizlazi iz prihvaćanja žvale, podatnog tjemena, aktivnosti stražnjih nogu i sposobnosti da se zadrži jednaki ritam i prirodna ravnoteža, čak i nakon prijelaza iz jednog galopa u drugi. Konj uvijek mora biti ravan na ravnim linijama i pravilno savijen na zavojitim linijama, ali u svakom trenutku postavljen prema strani vodeće noge.

Postoje četiri vrste galopa: radni, srednji, prikupljeni i produženi te produženje koraka galopa.

Radni galop- je kretanje između prikupljenog i srednjeg galopa. Konj se nalazi u prirodnoj ravnoteži te se aktivno kreće naprijed uz izražen zamah stražnjih nogu, a jahač zadržava kontakt sa ustima konja.

Srednji galop- je kretanje između radnog i produženog galopa. Konj bez ubrzavanja ide naprijed sa vidljivim produženjem koraka i zamahom stražnjih nogu. Jahač dozvoljava konju da lagano spusti vrat i glavu i da drži glavu nešto ispred okomice. Koraci moraju biti nesputani i uravnoteženi, a okvir konja se mora produžiti.

Prikupljeni galop- je kretanje u kojem konj ostaje na žvali, vrat je uzdignut. Stražnje noge preuzimaju većinu težine, čime se omogućava veća aktivnost i

³ Ibid, art. 405, str. 9-11; str. 13-14

oslobađaju plećke te se stvara dojam da se konj sam nosi. Okvir konja i koraci su kraći, bez da se gubi njihova elastičnost i izražajnost.

Produženi galop- je kretanje u kojem konj pokriva najviše moguće tla. Konj, bez ubrzavanja, najviše moguće produžuje korak zahvaljujući zamahu stražnjih nogu. Jahač omogućava konju da produži okvir, a time i korak, ali i dalje kontrolira tjeme. Konj bi trebao biti u ravnoteži tijekom čitave radnje, a prijelaz u prikupljeni galop bi trebao biti tečan i izveden prijenosom težine na stražnji trup, s time da se jasno vide obje razlike promjene tempa (iz prikupljenog u produženi i iz produženog u prikupljeni).

Produženje koraka galopa- je varijacija između radnog i srednjeg galopa koja se uvodi u testovima za mlade konje koji su u početku treniranja te još nisu dovoljno školovani za srednji galop.

2. FIGURE I RADNJE U JAHALIŠTU

Dresurno jahalište 20 x 40 m

Dresurno jahalište 20 x 60 m

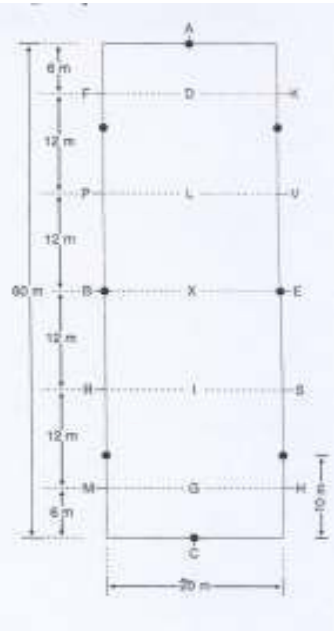
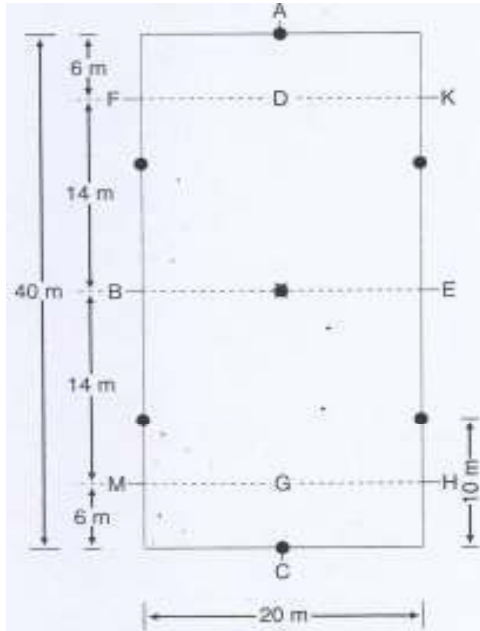

2.1. OSNOVNE FIGURE I RADNJE

2.1.1. DIJAGONALE

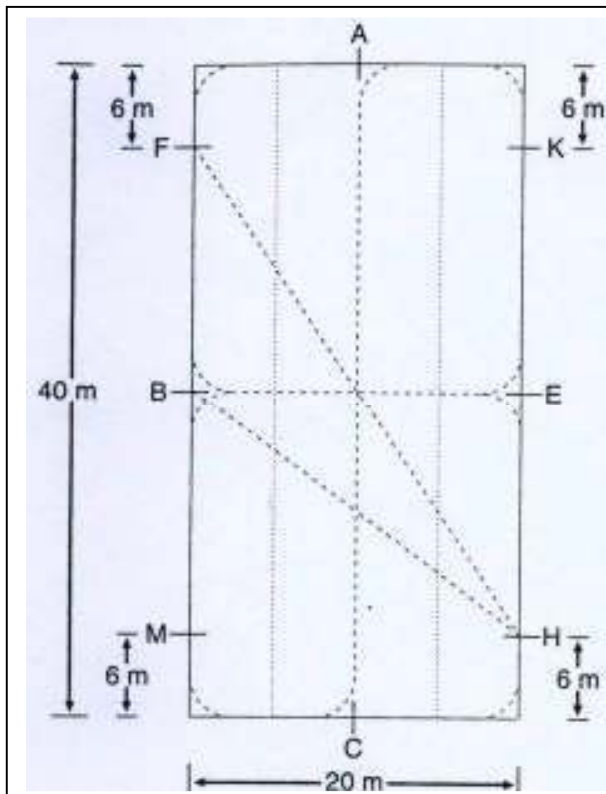

- A-C, C-A promjena po srednjoj liniji
- F-H, H-F promjena po dugoj dijagonali
- H-B, B-H promjena po kratkoj dijagonali

Pri promjenama smjera konj mora svojim tijelom pratiti krivulje, ostajeći opušten i slijedeći jahača, bez odupiranja, promjene ritma, brzine ili kretnje.

2.1.2. KRUGOVI I NA LIJEVO (DESNO) NAZAD

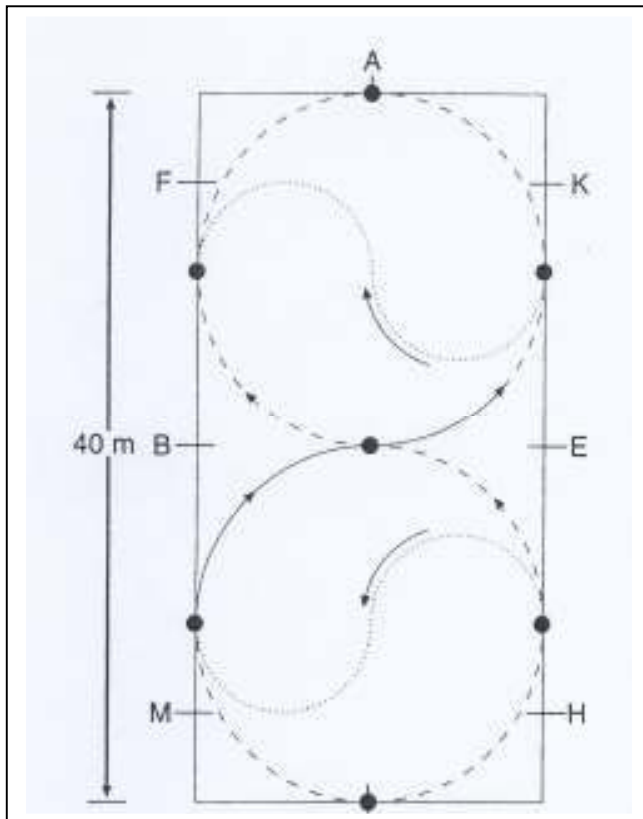

- točke kruga
- veliki krug
- promjena u krugu
- promjena iz kruga

Pri promjenama iz kruga i u krugu konj se mora pri promjeni smjera na trenutak izravnati, a tek onda saviti i postaviti u novi smjer.

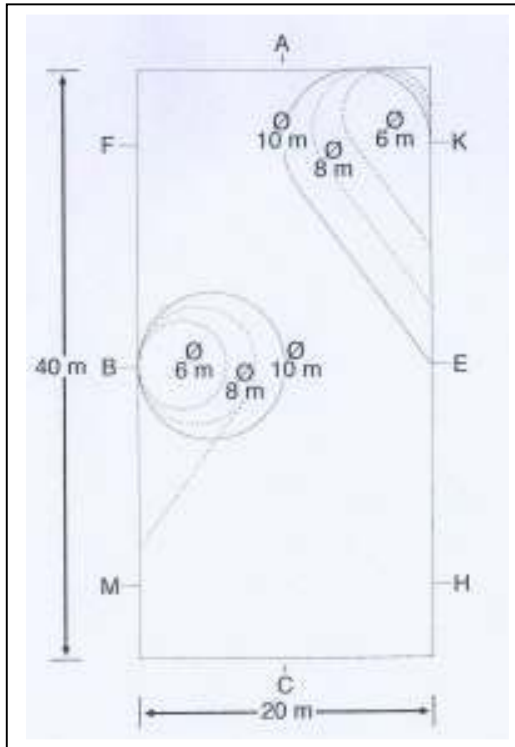

Na lijevo ili desno nazad i mali krug su:

- promjera 10 m u kategorijama E i A,
- promjera 8 m u kategorijama L i LM,
- promjera 6 m u kategorijama M i više.

Na lijevo ili desno nazad- se jaši kao pola malog kruga, a zatim se konj u ravnoj liniji mora vratiti na stazu.

2.1.3. SERPENTINE

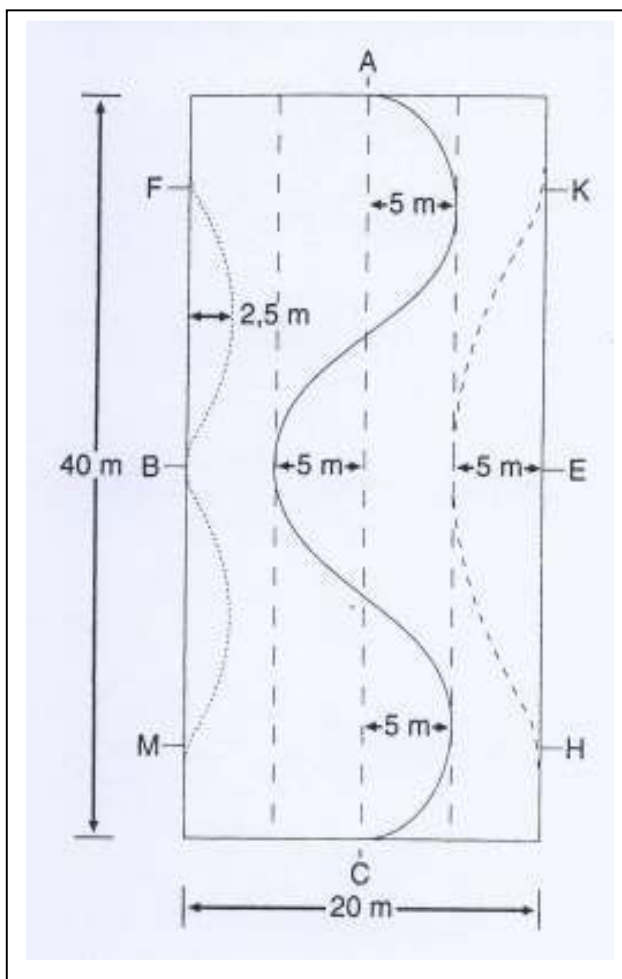

----- jednostruka krivulja

..... dvostruka serpentina

———— serpentina na srednjoj liniji sa 3 zavoja

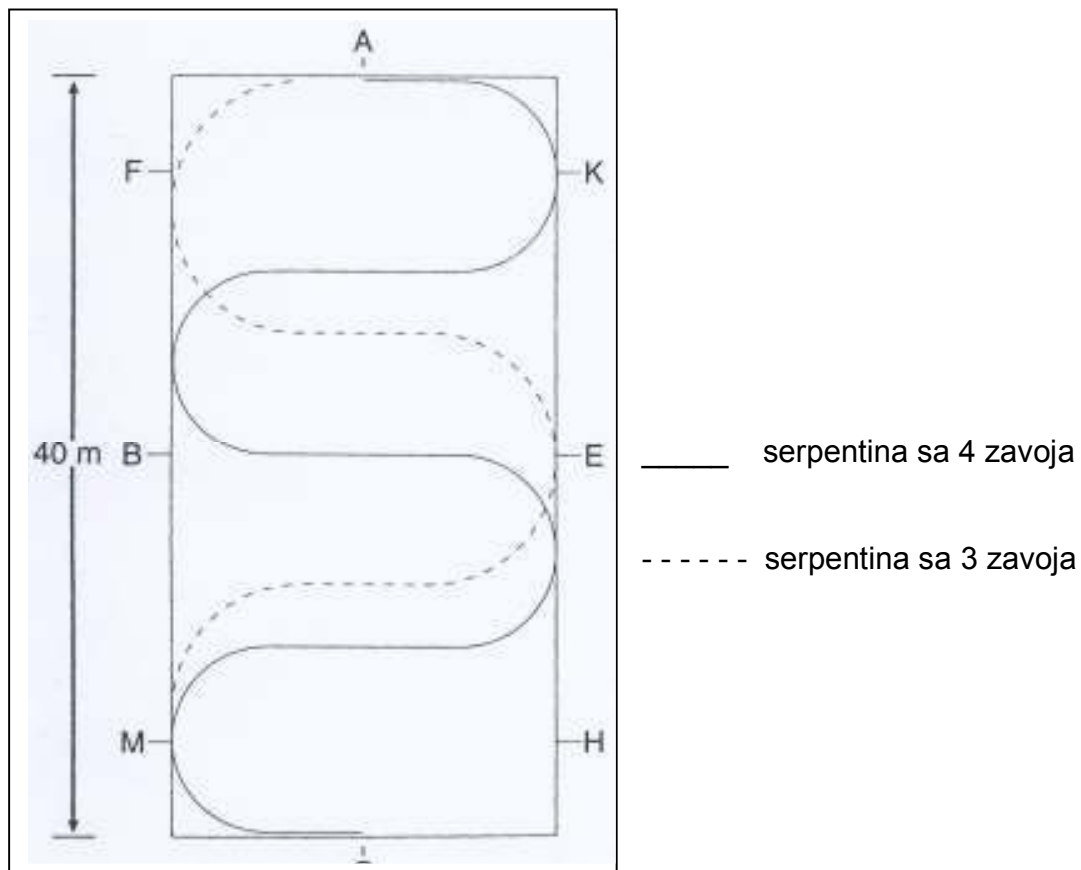

SERPENTINA⁴

Serpentina se sastoji od nekoliko polukrugova povezanih ravnom linijom. Konj mora biti paralelan sa kratkom stazom kada prelazi srednju liniju. Dužina ravne linije koja povezuje polukrugove varira, ovisno o promjeru polukrugova. Kod serpentine se promjena noge, promjena kretnje, jednostavna ili leteća promjena galopa izvode pri prelasku srednje linije.

2.1.4. OSMICA⁵

Osmica se sastoji od dva mala kruga jednake veličine spojena na sredini osmice. Jahač mora na trenutak izravnati konja prije promjene smjera na sredini figure.

⁴ Ibid art. 410, str. 12; str. 16

⁵ Prilagođeno prema „FEI Rules for dressage events“, art. 410, str. 12

2.1.5. STOJ⁶

U stoju konj mora biti nepomičan, ravan, sa težinom ravnomjerno raspoređenom na sve četiri noge (zatvoreno), te par prednjih i stražnjih nogu mora biti međusobno paralelan (kvadratično), tj. konj mora stajati zatvoreno i kvadratično. U stoju vrat konja mora biti uzdignut sa tjemenom kao najvišom točkom, a glava malo ispred okomice. Konj mora biti na žvali i žvakati ju te biti spreman krenuti. Pravilan se stoj dobiva premještanjem težine na stražnje noge konja povećanim djelovanjem jahačevog sjedišta i lista koji tjeraju konja u nježnu zatvorenu ruku i uzrokuju trenutno, ali ne grubo zaustavljanje. Stoj se priprema nizom poluparada. Ukoliko se zahtjeva stoj u točno određenoj točki, jahačev list treba biti na toj točki.

2.1.6. ODSUPANJE⁷

Odstupanje je kretanje unatrag u dva takta u kojem se istovremeno kreće jedan dijagonalan par nogu pa zatim drugi bez trenutka lebdjenja. Prednje noge se kreću po istom tragu kao i zadnje noge, dakle konj mora biti izravnat i na žvali. Odstupanje služi za poboljšanje prikupljenosti konja zato što zahtjeva da se zglobovi stražnjih nogu jače saviju i opterete. Ozbiljnim pogreškama u odstupanju se smatra bilo kakvo odupiranje konja, gubitak kontakta sa ustima konja, odmicanje stražnjeg dijela trupa od ravne linije, široko postavljene i neaktivne stražnje noge te vučenje prednjih nogu. Nakon zahtjevanog broja koraka odstupanja konj mora stati na sve četiri noge jednakom težinom (zatvoreno) i paralelno (kvadratično) ili odmah krenuti naprijed u zahtjevanu kretnju. Ako se nakon odstupanja zahtjeva stoj stražnji korak mora biti pola koraka, kako bi konj zatvoreno stao.

⁶ Prilagođeno prema „FEI Rules for dressage events“, art. 402, str. 8; „Anforderung und Kriterien im deutschen Turniersport gem. LPO“, str. 14

⁷ Ibid art. 406, str. 11; str. 17; „Grundausbildung für Reiter und Pferd“, str. 118-119

2.1.7. OKRET NA PREDNJEM DIJELU TRUPA⁸

Okret na prednjem dijelu trupa se izvodi iz stoja. Prije početka okreta konj je postavljen prema strani bočno tjerajućeg lista. Stražnji dio trupa opisuje polukrug oko prednjeg dijela pri čemu se konj zapravo okreće oko svoje unutarnje prednje noge. Unutarnja stražnja noga korača ispred i križa vanjsku. Nakon završetka okreta konj se mora ponovno izravnati. Ova se radnja izvodi na unutarnjoj stazi (koja se nalazi 1m unutar staze) kako bi se spriječilo odstupanje ili dizanje glave konja.

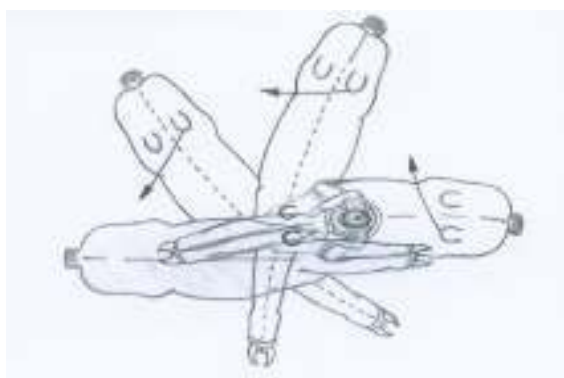

2.1.8. OKRET NA STRAŽNJEM DIJELU TRUPA IZ STOJA⁹

Pri započinjanju okreta su dozvoljena 1 do 2 koraka naprijed kako bi se zadržala tendencija kretanja naprijed. Konj se okreće oko unutarnje stražnje noge s time da se ona podiže i spušta na tlo te je tijekom čitavog okreta vidljiv čisti ritam od 4 takta. Prednje noge i vanjska stražnja noga se okreću oko unutarnje stražnje noge koja se podiže i spušta u ritmu i smjeru težišta konja i spušta se na tlo u istoj točki ili nešto ispred nje. Pritom prednji dio trupa opisuje polukrug oko stražnjeg dijela, a vanjska stražnja noga opisuje mali polukrug oko unutarnje stražnje noge. Konj prednjim nogama korača naprijed i bočno te ih križa dok se stražnje noge ne smiju križati. Nakon završetka okreta konj se mora vratiti na stazu na način da ide naprijed i bočno, bez da mu se zadnje noge križaju, i tek

⁸ „Anforderung und Kriterien im deutschen Turniersport gem. LPO“, str. 16; „Grundausbildung für Reiter und Pferd“, str. 114-115

⁹ Prilagođeno prema „FEI Rules for dressage events“, art. 413, str. 15-16; „Anforderung und Kriterien im deutschen Turniersport gem. LPO“, str. 17-18

onda stati u stoj. Konj je cijelo vrijeme postavljen i savijen u smjeru kojim se kreće.

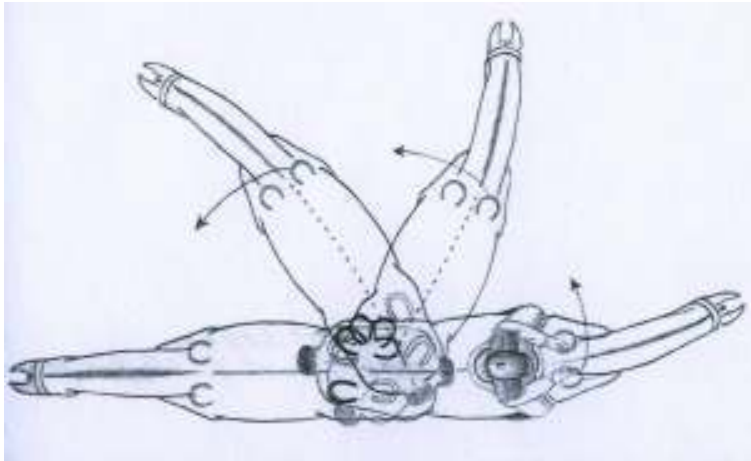

2.1.9. OKRET NA STRAŽNJEM DIJELU TRUPA IZ HODA¹⁰

Izvodi se jednako kao i okret na stražnjem dijelu trupa iz stoja s time da ne započinje ni ne završava u stoju već u srednjem hodu. Prije započinjanja okreta potrebno je skratiti korake u hodu.

2.1.10. PIRUETA (POLUPIRUETA)¹¹

Pirueta (polupirueta) je okret od 360° (180°) koji se izvodi na dva traga sa polumjerom jednakim dužini konja te se prednje noge okreću oko stražnjih nogu. Najčešće se izvodi u prikupljenom hodu i galopu, a može se izvoditi i u *piaffe* (u slobodnom programu sa muzikom). Prednje noge i vanjska stražnja noga se okreću oko unutarnje stražnje noge koja se podiže i spušta na tlo u istoj točki ili nešto ispred nje. Za razliku od okreta na stražnjem dijelu trupa iz hoda prednji dio trupa opisuje manji polukrug oko stražnjeg dijela trupa. Konj mora cijelo vrijeme biti postavljen i savijen u smjeru kojim se kreće, ritmično i tečno se okretati te biti na žvali, a tjemne mora ostati najviša točka. Konj cijelo vrijeme mora zadržati aktivnost i ne smije ni najmanje krenuti unatrag ili bočno.

¹⁰ Ibid art. 413, str. 15-16; str. 17-18

¹¹ Ibid art. 413, str. 15-16; str. 17-18

Kod izvođenja pirueta (polupirueta) u galopu jahač mora zadržati lakoću konja i naglasiti prikupljenost, te zadržati čisti galopski korak (3 takta) iako je dozvoljeno da vanjska prednja i unutarnja stražnja noga ne dodiruju tlo potpuno istovremeno. Stražnji dio trupa mora biti aktivan i lagano spušten, a zglobovi moraju biti izrazito savijeni. Kvaliteta koraka galopa prije i poslije piruete (polupiruete) je sastavni dio radnje. Pirueta u galopu se izvodi u 6 do 8 koraka, a polupirueta u 3 do 4 koraka. Kvaliteta piruete (polupiruete) se ocijenjuje na osnovu opuštenosti, lakoće, točnosti i tečnosti izvođenja. Prije započinjanja piruete (polupiruete) se zahtjeva povećana aktivnost, izravnatost i prikupljenost. Također se mora zadržati ravnoteža pri izlasku iz piruete (polupiruete).

2.1.11. DATI RUKU¹²

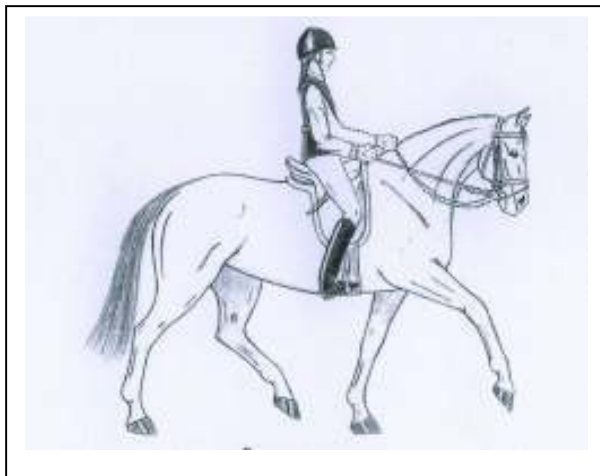

Davanjem ruke se testira prikupljenost i samodržanje konja te da li konj sluša jahačevo sjedište i listove. Jahač mora ispružiti ruke, prateći liniju grive 2 do 3 šake, prema glavi konja par koraka. Konj mora ostati u istom tempu i kretnji, a glava konja nešto ispred okomice.

¹² „Anforderung und Kriterien im deutschen Turniersport gem. LPO“, str. 15; „Grundausbildung für Reiter und Pferd“, str. 97-98

2.1.12. ISPUSTITI DIZGINE IZ RUKU¹³

Kao i kod davanja ruke, ispuštanjem dizgina iz ruku se testira da li konj sluša

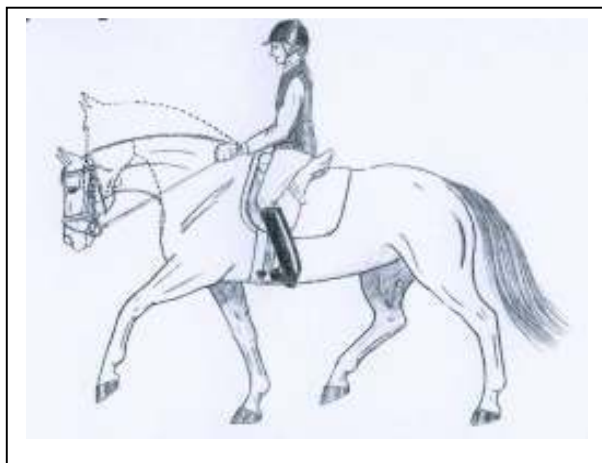

jahačevo sjedište i listove, te da li ima opuštene mišiće vrata i leđa. Jahač postepeno ispušta dizgine iz ruku do te dužine dizgina da i dalje zadržava kontakt sa ustima konja. Konj mora ostati u istoj kretnji, tempu i ritmu, vrat mu se mora ispružiti prema dolje i naprijed prema žvali. Glava se konja spušta do te visine da je gubica konja u

razini uzengija, a glava konja mora ostati ispred okomice. Tjeme više nije najviša točka.

2.1.13. JEDNOSTAVNA PROMJENA GALOPA¹⁴ je kretnja u kojoj se iz galopa prelazi direktno u hod, te nakon 3 do 5 čistih koraka hoda ponovno izravno u drugi galop.

2.1.14. LETEĆA PROMJENA GALOPA¹⁵ se izvodi u jednom koraku, s time da se prednje i stražnje noge mijenjaju istovremeno. Promjena vodeće noge i stražnjih nogu se izvodi u trenutku lebdjenja. Leteće promjene se mogu izvoditi i u seriji na 4, 3, 2 i na jedan korak. Konj čak i u letećim promjenama galopa u seriji mora ostati lagan, miran i ravan, u istom ritmu i ravnoteži. Galop mora biti dovoljno aktivan kako se lakoća, tečnost i pokrivanje tla kod letećih promjena u seriji ne bi poremetilo.

¹³ Ibid str. 14-15; str. 97-98

¹⁴ Prilagođeno prema „FEI Rules for dressage events“, art. 405, str. 10; „Anforderung und Kriterien im deutschen Turniersport gem. LPO“, str. 14

¹⁵ Ibid art. 405, str. 11; str. 19

2.1.15. KONTRA GALOP¹⁶

Kontra galop se izvodi u prikupljenom galopu. U kontra galopu je vodeća noga ona koja se nalazi na vanjskom dijelu staze ili kruga i konj je postavljen prema strani vodeće noge. Uglovi manježa se u kontra galopu mogu zaokružiti. Prednji i stražnji dio trupa moraju biti na istoj liniji.

2.1.16. JEDNOSTAVNO PRIMANJE¹⁷ se izvodi kako bi se pokazala opuštenost konja te reagiranje konja na list jahača. Jednostavno se primanje jaši u radnom kasu. Konj je izravnat, ali je postavljen suprotno od smjera kojim se kreće, tako da mu jahač može vidjeti unutarnju obrvu i nozdrvu. Konj korača tako da unutarnjim nogama prolazi ispred i križa vanjske noge. Jednostavno se primanje jaši po dijagonali te je u tom slučaju konj paralelan sa dugom stazom iako prednji dio trupa mora biti nešto ispred stražnjeg dijela. Također se može jašiti na dugoj stazi, a konj mora biti pod kutem od 35° u odnosu na dugu stazu.

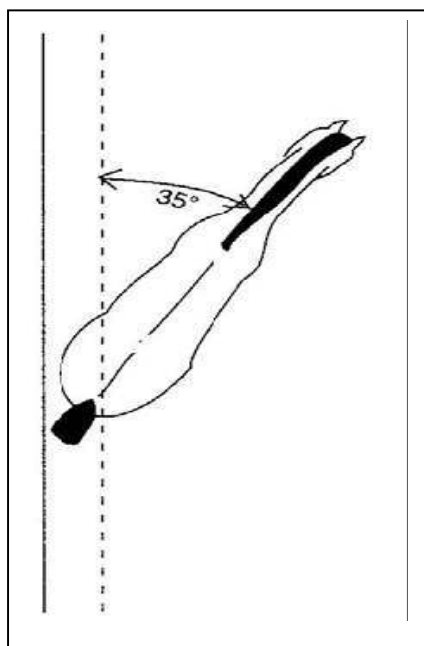

Jednostavno primanje na dugoj stazi

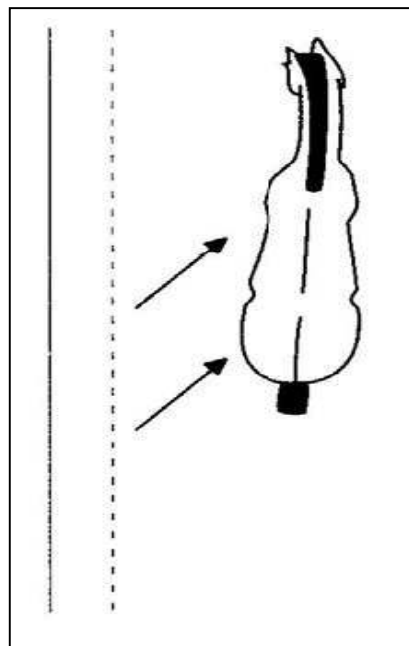

Jednostavno primanje po dijagonali

¹⁶ Ibid art. 405, str. 10; str. 14

¹⁷ Ibid art. 411, str. 12-13; str. 16-17

2.1.17. BOČNA KRETANJA¹⁸

U bočna kretanja spada: primanje plećke, travers, renvers i traverzala.

Glavni cilj bočnih kretanja je razvijanje i povećanje aktivnosti stražnjeg dijela trupa, a samim time i prikupljenosti konja.

Konj je u svim bočnim kretanjima postavljen i lagano savijen i kreće se na više tragova. Savijenost konja mora biti tolika da ne utječe na ravnotežu i tečnost kretanja. U svim bočnim kretanjima koraci moraju biti slobodni, pravilni, opuštteni, uravnoteženi te aktivni. Vrlo česta pogreška je gubljenje aktivnosti zbog toga što jahač ustraje na pretjeranoj savijenosti i kretanju samo bočno, a ne istovremeno i naprijed.

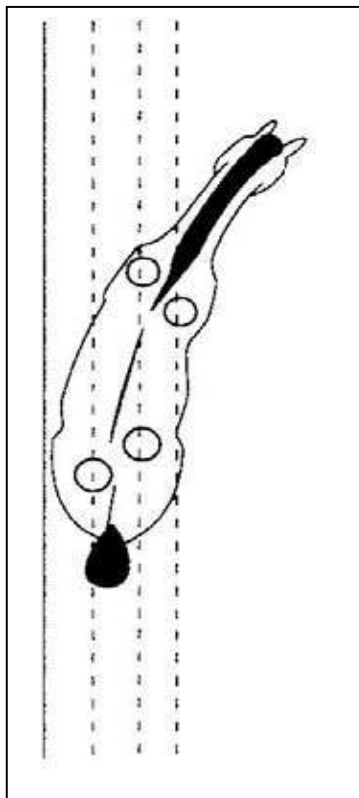

Primanje plećke- se izvodi u prikupljenom kasu. Konj je lagano savijen oko jahačeve unutarnje noge zadržavajući ritam i konstantan kut od oko 30° pa se od naprijed i otraga vide 3 traga. Stražnji dio trupa ostaje na stazi, a prednji se dio pomiče unutar staze i to toliko da je vanjska plećka na istoj liniji kao unutarnji kuk konja. Konj unutarnjom prednjom nogom korača i prolazi ispred vanjske prednje noge, unutarnja stražnja noga korača naprijed prema težištu konja po tragu vanjske prednje noge, dok unutarnji kuk konja mora biti lagano spušten. Konj je savijen i postavljen suprotno od smjera kojim se kreće.

¹⁸ Ibid art. 412, str. 13-14; str. 18-19

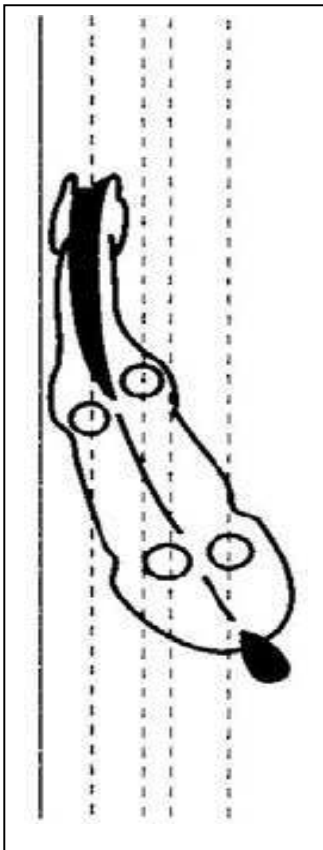

Travers- se izvodi u prikupljenom kasu i galopu. Konj je savijen oko jahačeve unutarnje noge (nešto više nego kod primanja plećke). Travers se jaši pod kutem od 35 ° pa se od naprijed i otraga vide 4 traga. Prednji dio trupa ostaje na stazi dok se stražnji dio pomiče unutar staze, a konj vanjskim nogama prolazi ispred i križa unutarnje noge.

Konj je postavljen i savijen u smjeru kojim se kreće. Travers se započinje tako da se stražnji dio trupa gurne unutar staze ili se nakon ugla ili kruga ne vraća na stazu. Nakon izvođenja traversa, stražnji se dio trupa vraća na stazu bez ikakvog kontra savijanja, kao kada se završava mali krug.

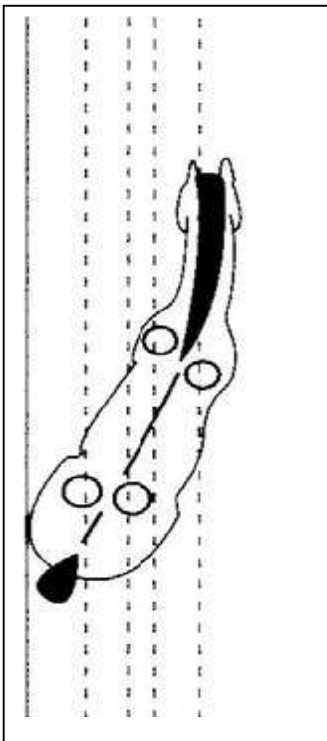

Renvers- je kretnja suprotna traversu. Stražnji dio trupa ostaje na stazi, a prednji se dio postavlja unutar staze. Renvers se završava postavljanjem prednjeg dijela trupa ponovo na stazu. Ostalo je sve isto kao i kod traversa. Konj je savijen oko jahačeve unutarnje noge i vanjskim nogama prolazi ispred i križa unutarnje noge. Konj je postavljen i savijen u smjeru kojim se kreće.

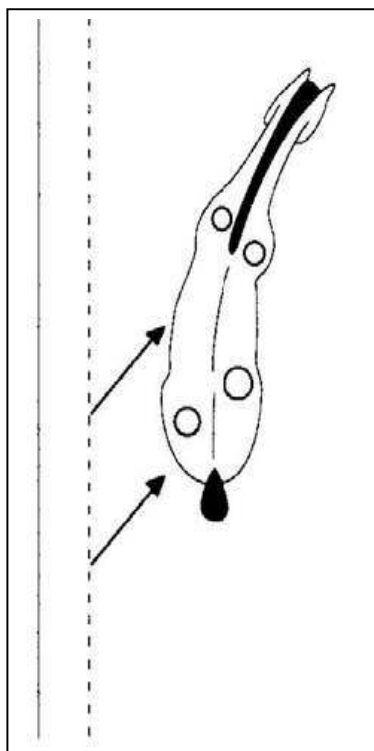

Traverzala (half pass)- je varijacija traversa koja se izvodi na dijagonali umjesto na dugoj stazi. Izvodi se u prikupljenom kasu i galopu te u *passageu* (u slobodnom programu sa muzikom). Konj mora biti postavljen u smjeru kojim se kreće i lagano savijen oko jahačeve unutarnje noge. Konj mora zadržati isti ritam, ravnotežu i aktivnost tijekom izvođenja čitave radnje. Kako bi se osigurala sloboda plećki, vrlo je bitno da se zadrži aktivnost, posebno aktivnost unutarnje zadnje noge. Tijelo konja je skoro paralelno sa dugom stazom, a prednje noge su malo ispred stražnjih nogu. U kasu konj vanjskim nogama prolazi ispred i križa unutarnje noge. U galopu se traverzala izvodi kao serija koraka prema naprijed i bočno.

2.1.18. *PASSAGE*¹⁹

Passage je jako prikupljen i izražajan kas kojeg karakterizira izražena aktivnost stražnjeg dijela trupa (savijenost koljena i skočnih zglobova) te elastičnost pokreta. Konj dijagonalno podiže noge sa tla sa produženim trenutkom lebdjenja. Konj diže svaku prednju nogu do te visine da je kopito na sredini cjevanice druge prednje noge, a stražnju nogu do te visine da je kopito nešto iznad putičnog zgloba druge stražnje noge. Vrat treba biti uzdignut i savijen, a tjemne mora ostati najviša točka. Stražnji je dio trupa spušten u odnosu na prednji dio te preuzima većinu težine. Konj ostaje mekano na žvali i mora moći tečno prelaziti iz *passagea* u *piaffe* i obrnuto bez da se mijenja povišenost i izražajnost koraka te izraženu aktivnost. Ozbiljnim pogreškama se smatra neregularni ritam stražnjih nogu, ljuljanje prednjeg i/ ili stražnjeg dijela trupa s jedne na drugu stranu, živčani pokreti prednjih i/ ili stražnjih nogu te vučenje stražnjih nogu u trenutku lebdjenja.

¹⁹ Ibid art. 414, str. 116;, str. 21

2.1.19. *PIAFFE*²⁰

Piaffe je jako prikupljen i izražajan kas koji ostavlja dojam da se izvodi na mjestu. Leđa konja su opuštena i elastična, stražnji je dio trupa spušten u odnosu na prednji dio, stražnje su noge jako aktivne te omogućavaju slobodu i lakoću plečki i samog prednjeg dijela trupa. Konj dijagonalno i izražajno podiže noge s tla sa produženim trenutkom lebdjenja. Konj diže svaku prednju nogu do visine da je kopito na sredini cjevanice druge prednje noge, a stražnju nogu do visine da je kopito nešto iznad putičnog zgloba druge stražnje noge. Vrat treba biti uzdignut i savijen, a tjemne mora ostati najviša točka. Iako se izvodi na mjestu konj mora imati želju za kretanjem naprijed koja je vidljiva u prelasku u drugu kretnju (radnju). Ozbiljnim pogreškama se smatra kretanje unatrag, živčani pokreti prednjih i/ ili stražnjih nogu, nečisti dvotakt, križanje prednjih i/ ili stražnjih nogu, široko postavljene zadnje noge, ljuljanje prednjeg i/ ili stražnjeg dijela trupa s jedne na drugu stranu te previše kretanja prema naprijed.

3. LITERATURA

1. „Anforderung und Kriterien im deutschen Turniersport gem LPO“, izdanje 2006., FN Verlag, Njemačka, 2005.
2. „FEI rules for dressage events“, 22. izdanje, na snazi od 01. siječnja 2006., Švicarska, 2005.
3. „FENA Lehrbuch zu den Lizenzprüfungen und zu den Sonderprüfungen“, FN Österreich, Austrija, 2003.
4. „Grundausbildung für Reiter und Pferd“, FN Verlag, Njemačka, 1997.

²⁰ Ibid art. 415, str. 16-17; str. 20

< F J 5 H G ? = ? C B > = ? = G 5 J 9 N

1	KRETNJE (sloboda pokreta i regularnost)	10.0			1	
2	ZOB CP ÁJUUVŮCS Q\ æá^æþ{ Á æ ; ð á Æ æ cǎ } [• c \\ : æ á Æ] ~ z c } [• o k æ á cǎ } [• c • d æ } þ * Á æ æ k ~] æ D	10.0			1	
3	ÚUÛŠW#PUÛV Q æ) l æ á [ç b ^) þ Æ c { [] æ á cǎ [æ] [\ ; ^ c á Æ] ä ç æ æ þ Á ç æ ^ Á [à [á æ] ; ^ á) þ * Á æ æ k ~] æ D	10.0			2	
4	ÚRÖÖ#VÓÁJUZO#RÖRÖP#CE CE Q : æ } [• Á [; z c) l æ æ c æ ^ ç æ Á á [á) @] [{ æ æ æ D	10.0			2	

SVEUKUPNO: 180

Ó [á ç á æ á ^ : á æ þ K
] ; ç æ } [* ; ^ z \ æ Á cǎ [á æ
á ; * æ Á [* ; ^ z \ æ Á Á [á æ
d ^ æ } [* ; ^ z \ æ Á Á \ | þ ^) þ

UKUPNO U %:

Potpis suca:

< F J 5 HG? =? CB>= ? =G5 J 9 N

Natjecanje: _____ Datum: _____ Sudac: _____ Pozicija:

Natjecatelj: _____ Startni br: _____ Konj: _____

Organizator: _____ Klub natjecatelja: _____

A2		Opis	Max ocjen	Ocjena	Isp. ocjen	Koef.	UKUPNO	PRIMJEDBA	OCJENJUJE SE
1	A-X X C	ulaz u radnom kasu stoj, pozdrav, radni kas na lijevo	10			1			Ulaz. Stoj i prijelazi iz kasa u stoj i obrnuto.
2	H-F F	promjena po dugoj dijagonali, srednji kas radni kas	10			1			Produženje i regularnost koraka. Ravnoteža i prijelazi.
3	A-C	promjena po srednjoj liniji	10			1			Ispravnost promjene.
4	E	srednji hod	10			1			Prijelaz.
5	F B-E	radni kas pola velikog kruga 20 m	10			1			Prijelaz. Ispravnost polukruga. Savijenost.
6	E-B	promjena u velikom krugu 20 m	10			1			Ispravnost promjene. Savijenost.
7	B-E	pola velikog kruga 20 m pa nastaviti po stazi	10			1			Ispravnost polukruga. Savijenost. Izravnatost.
8	C	radni desni galop, veliki krug 20 m, na otvorenoj strani kruga dati ruku	10			1			Ú: ð æ ð : æ } [• ó ^ ä ä ^ ä [à ä ä * æ U æ ð] [• ð ä ä æ æ ð Ä ^ Ä æ [] [• ð • ó [ä ö æ ð Ä q * Ä {] æ
9	C C-X X-A	radni kas pola velikog kruga 20m promjena iz kruga	10			1			Prijelaz. Ispravnost promjene. Savijenost.
10	A	radni lijevi galop, veliki krug 20m, na otvorenoj strani kruga dati ruku pa nastaviti po stazi	10			1			Ú: ð æ ð : æ } [• ó ^ ä ä ^ ä [à ä ä * æ U æ ð] [• ð ä ä æ æ ð Ä ^ Ä æ [] [• ð • ó [ä ö æ ð Ä q * Ä {] æ
11	F-M M	srednji galop radni galop	10			1			Produženje i regularnost koraka. Ravnoteža i prijelazi.
12	C E	radni kas na lijevo	10			1			Prijelaz. Savijenost. Izravnatost.
13	X B	stoj 5 sekundi, radni kas na desno	10			1			Stoj. Prijelazi.
14	A X	na srednju liniju stoj, pozdrav izlaz u hod u s popuštenim dizginima	10			1			Izravnatost. Prijelaz. Stoj.

I ? I DBC H9 < B = ? = 8 - C. 140

Created with



download the free trial online at nitropdf.com/professional

Dresurni programi

< F J 5 HG? =? CB>= ? =G5 J 9 N

Natjecanje: _____ Datum: _____ Sudac: _____ Pozicija:

Natjecatelj: _____ Startni br: _____ Konj: _____

Organizator: _____ Klub natjecatelja: _____

A4		Opis	Max ocjen	Ocjena	Isp. ocjen	Koef.	UKUPNO	PRIMJEDBA	OCJENJUJE SE
1	A-X X C	ulaz u radnom kasu stoj, pozdrav, radni kas na lijevo	10			1			Ulaz. Stoj i prijelazi iz kasa u stoj i obrnuto.
2	H-F F	promjena po dugoj dijagonali, srednji kas radni kas	10			1			Produženje i regularnost koraka. Ravnoteža i prijelazi.
3	A	mali krug u desno 10 m	10			1			
4	E	stoj 5 sekundi, radni kas	10			1			Stoj. Prijelaz.
5	C	radni desni galop, veliki krug 20m, na otvorenoj strani kruga dati ruku pa nastaviti po stazi	10			1			
6	M-F F	srednji galop radni galop	10			1			Produženje i regularnost koraka. Ravnoteža i prijelazi.
7	A	radni kas	10			1			Prijelaz.
8	K-M M	promjena po dugoj dijagonali, srednji kas radni kas	10			1			Produženje i regularnost koraka. Ravnoteža i prijelazi.
9	E	radni lijevi galop	10			1			Prijelaz.
10	A	veliki krug 20 m, na otvorenoj strani kruga dati ruku	10			1			
11	A	radni kas, nastaviti po stazi	10			1			Prijelaz.
12	C H-B	srednji hod promjena po kratkoj dijagonali	10			1			Prijelaz. Regularnost. Ispravnost promjene.
13	B	radni kas	10			1			Prijelaz.
14	A X	na srednju liniju stoj, pozdrav izlaz u hodu s popuštenim dizginima	10			1			Izravnatost. Prijelaz. Stoj.

I ? I DBC H9 < B = ? = 8 - C. 140

Created with



download the free trial online at nitropdf.com/professional
Dresurni programi

< F J 5 HG? =? CB>= ? =G5 J 9 N

Natjecanje: _____ Datum: _____ Sudac: _____ Pozicija:

Natjecatelj: _____ Startni br.: _____ Konj: _____

Organizator: _____ Klub natjecatelja: _____

A5		Opis	Max ocjen	Ocjena	Isp. ocjen	Koef.	UKUPNO	PRIMJEDBA	OCJENJUJE SE
1	A-X X C	ulaz u radnom kasu stoj, pozdrav, radni kas na desno	10			1			Ulaz. Stoj i prijelazi iz kasa u stoj i obrnuto.
2	B	mali krug u desno 10 m	10			1			
3	A-C	promjena po srednjoj liniji	10			1			Ispravnost promjene. Savijenost. Izravnatost.
4	E	mali krug u lijevo 10 m	10			1			
5	A F-E	srednji hod promjena po kratkoj dijagonali	10			1			Prijelaz. Ispravnost promjene.
6	E C-X	radni kas pola velikog kruga 20 m	10			1			Prijelaz. Ispravnost polukruga. Savijenost.
7	X-C	radni desni galop, pola velikog kruga 20 m pa nastaviti po stazi	10			1			Ispravnost polukruga. Savijenost. Izravnatost.
8	M-F F	srednji galop, kod B dati ruku radni galop	10			1			Produženje i regularnost koraka. Ravnoteža i prijelazi. Pri davanju ruke samonositelj i održanje istog tempa.
9	A	radni kas	10			1			Prijelaz.
10	K-M M	promjena po dugoj dijagonali, srednji kas radni kas	10			1			Produženje i regularnost koraka. Ravnoteža i prijelazi.
11	C	radni lijevi galop, veliki krug 20 m, na otvorenoj strani kruga dati ruku	10			1			
12	C	radni kas	10			1			Prijelaz.
13	H-K K	srednji kas radni kas	10			1			Produženje i regularnost koraka. Ravnoteža i prijelazi.
14	A X	na srednju liniju stoj, pozdrav izlaz u hodu s popuštenim dizginima	10			1			Izravnatost. Prijelaz. Stoj.

I ? I DBC H9 < B = ? = 8 - C. 140

Created with



download the free trial online at nitropdf.com/professional
Dresurni programi

< F J 5 HG? =? CB>= ? =G5 J 9 N

Natjecanje: _____ Datum: _____ Sudac: _____ Pozicija:

Natjecatelj: _____ Startni br: _____ Konj: _____

Organizator: _____ Klub natjecatelja: _____

A6		Opis	Max ocjen	Ocjena	Isp. ocjen	Koef.	UKUPNO	PRIMJEDBA	OCJENJUJE SE
1	A-X X C	ulaz u radnom kasu stoj, pozdrav, radni kas na desno	10			1			Ulaz. Stoj i prijelazi iz kasa u stoj i obrnuto.
2	M-F	jednostruka krivulja	10			1			Ispravnost krivulje. Savijenost, izravnatost.
3	K-M M	promjena po dugoj dijagonali, srednji kas radni kas	10			1			Produženje i regularnost koraka. Ravnoteža i prijelazi.
4	C H-F prije F	srednji hod promjena po dugoj dijagonali, pri tome ispuštiti dizgine iz ruku prikupiti dizgine	10			1			Prijelaz. Ispravnost promjene. Regularnost. Pri ispuštanju dizgina iz ruku održavanje istog tempa te ispuštanje glave konja prema dolje i naprijed.
5	A A-C	radni kas serpentina sa tri zavoja	10			1			Prijelaz. Ispravnost serpentine. Savijenost, izravnatost.
6	B	stoj, odstupanje 1 konjsku dužinu, stoj, radni kas	10			1			Stoj. Odstupanje. Stoj. Prijelaz.
7	B-A	radni kas	10			1			Prijelaz.
8	A	radni desni galop, veliki krug 20 m, na otvorenoj strani kruga dati ruku	10			1			U: 30 ae 30 : ae [• 0 4 ^ a a ^ / 3 [a a a A * a a U ae 30] [• 0 4 a a a ae 30 b A ^ \ ^ A ae [] [• 3 • 0 4 [a 0 ae 30 b / 30 q * A e {] ae
9	A A-X X-C	radni kas pola velikog kruga 20 m promjena iz kruga	10			1			Prijelaz. Ispravnost promjene.
10	C	radni lijevi galop, veliki krug 20m, na otvorenoj strani kruga dati ruku pa nastaviti po stazi	10			1			U: 30 ae 30 : ae [• 0 4 ^ a a ^ / 3 [a a a A * a a U ae 30] [• 0 4 a a a ae 30 b A ^ \ ^ A ae [] [• 3 • 0 4 [a 0 ae 30 b / 30 q * A e {] ae
11	H-K K	srednji galop radni galop	10			1			Produženje i regularnost koraka. Ravnoteža i prijelazi.
12	A	radni kas	10			1			Prijelaz.
13	F-H H	promjena po dugoj dijagonali, srednji kas radni kas	10			1			Produženje i regularnost koraka. Ravnoteža i prijelazi.
14	B X G	na desno na desno stoj, pozdrav izlaz u hod s popuštenim dizginima	10			1			Savijenost. Izravnatost. Prijelaz. Stoj.

I ? I DBC H9 < B = ? = 8 - C. 140

< F J 5 HG? =? CB>= ? =G5 J 9 N

Natjecanje: _____ Datum: _____ Sudac: _____ Pozicija:

Natjecatelj: _____ Startni br: _____ Konj: _____

Organizator: _____ Klub natjecatelja: _____

A7		Opis	Max ocjen	Ocjena	Isp. ocjen	Koef.	UKUPNO	PRIMJEDBA	OCJENJUJE SE
1	A-X X C	ulaz u radnom kasu stoj, pozdrav, radni kas na desno	10			1			Ulaz. Stoj i prijelazi iz kasa u stoj i obrnuto.
2	B	mali krug u desno 10 m	10			1			
3	A-C	promjena po srednjoj liniji	10			1			Ispravnost promjene. Savijenost, izravnatost.
4	E	mali krug u lijevo 10 m	10			1			
5	F-H H	promjena po dugoj dijagonali, srednji kas radni kas	10			1			Produženje i regularnost koraka. Ravnoteža i prijelazi.
6	B	stoj, odstupanje 1 konjsku dužinu, stoj, srednji hod	10			1			Stoj. Odstupanje. Stoj. Prijelazi.
7	K-B	promjena po kratkoj dijagonali	10			1			Ispravnost promjene.
8	B	radni kas	10			1			Prijelaz.
9	M	radni lijevi galop	10			1			Prijelaz.
10	C	veliki krug 20 m, na otvorenoj strani kruga dati ruku pa nastaviti po stazi	10			1			
11	H-K K	srednji galop radni galop	10			1			Produženje i regularnost koraka. Ravnoteža i prijelazi.
12	F-H	promjena po dugoj dijagonali (na X promjena galopa)	10			1			Ispravnost dijagonale.
13		promjena galopa na X (2-3 koraka kasa)	10			1			Prijelaz.
14	C	veliki krug 20 m, na otvorenoj strani kruga dati ruku pa nastaviti po stazi	10			1			
15	B	radni kas	10			1			Prijelaz.
16	A X	na srednju liniju stoj, pozdrav izlaz u hodu s popuštenim dizginima	10			1			Izravnatost. Prijelaz. Stoj.

I ? I DBC H9 < B = ? = 8 - C. 160

Created with



download the free trial online at nitropdf.com/professional

Dresurni programi

Natjecanje: _____ Datum: _____ Sudac: _____ Pozicija:

Natjecatelj: _____ Startni br: _____ Konj: _____

Organizator: _____ Klub natjecatelja: _____

A8		Opis	Max ocjen	Ocjena	Isp. ocjen	Koef.	UKUPNO	PRIMJEDBA	OCJENJUJE SE
1	A-X X C	ulaz u radnom kasu stoj, pozdrav, radni kas na desno	10			1			Ulaz. Stoj i prijelazi iz kasa u stoj i obrnuto.
2	M-K K	promjena po dugoj dijagonali, srednji kas radni kas	10			1			Produženje i regularnost koraka. Ravnoteža i prijelazi.
3	A-C	serpentina na srednjoj liniji s tri zavoja	10			1			Ispravnost serpentine. Savijenost.
4	H-F F	promjena po dugoj dijagonali, srednji kas radni kas	10			1			Produženje i regularnost koraka. Ravnoteža i prijelazi.
5	A	radni desni galop, veliki krug 20 m, na otvorenoj strani kruga dati ruku pa nastaviti po stazi	10			1			U: 30 ae 30 ae [• 05 ^ a a ^ / a [a a a a : * a a a a a] [• d U a a a a a b A ^ \ ^ A a a] [• a • o a [a 0 a a b / a q * A \] a E
6	K-H H	srednji galop radni galop	10			1			Produženje i regularnost koraka. Ravnoteža i prijelazi.
7	M-E	promjena po kratkoj dijagonali	10			1			Ispravnost promjene.
8	prije E	promjena galopa (2-3 koraka kasa)	10			1			Prijelaz.
9	A-C	serpentina sa 3 zavoja sa promjenama galopa pri prelasku srednje linije (2-3 koraka kasa)	10			1			Ispravnost serpentine. Prijelazi. Savijenost. Izravnatost.
10		promjene galopa pri prelasku srednje linije (2-3 koraka kasa)	10			1			Prijelaz.
11	C	radni kas, veliki krug 20 m, na otvorenoj strani kruga dati ruku	10			1			U: 30 ae 30 ae [• 05 ^ a a ^ / a [a a a a : * a a a a a] [• d U a a a a a b A ^ \ ^ A a a] [• a • o a [a 0 a a b / a q * A \] a E
12	C	stoj, odstupanje 1 konjsku dužinu, pa odmah srednji hod	10			1			Stoj. Odstupanje. Prijelazi.
13	C-K	srednji hod	10			1			Prijelaz. Regularnost hoda.
14	K A prije A	radni kas veliki krug 20 m, ispustiti dizgine iz ruku prikupiti dizgine	10			1			U: 30 ae 30 ae [• 05 ^ a a ^ / a [a a a a : * a a a a a] [• d U a a] * z a a b / a a * a a a A ^ \ [a 0 a a a b / a q * A \] a a a a] : O a a b A a a ^ A [] a a a ^ { a e a b / a a a a a a E
15	A X	na srednju liniju stoj, pozdrav izlaz u hod s popuštenim dizginima	10			1			Izravnatost. Prijelaz. Stoj.

I ? I DBC H9 < B = ? = 8 - C. 150

Natjecanje: _____ Datum: _____ Sudac: _____ Pozicija:

Natjecatelj: _____ Startni br: _____ Konj: _____

Organizator: _____ Klub natjecatelja: _____

E7		Opis	Max ocjena	Ocjena	Isp. ocjena	Koef.	UKUPNO	PRIMJEDBA	OCJENJUJE SE
1	A-X X C	ulaz u radnom kasu stoj, pozdrav, radni kas na lijevo	10			1			Ulaz. Stoj i prijelazi iz kasa u stoj i obrnuto.
2	H-K	jednostruka krivulja	10			1			Ispravnost krivulje. Savijenost, izravnatost.
3	F-H H	promjena po dugoj dijagonali, produžiti korake kasa radni kas	10			1			Produženje i regularnost koraka. Ravnoteža i prijelazi.
4	M-F	jednostruka krivulja	10			1			Ispravnost krivulje. Savijenost, izravnatost.
5	E C	srednji hod stoj 5 sekundi, srednji hod	10			1			Prijelazi. Regularnost. Stoj.
6	M	radni kas	10			1			Prijelaz.
7	B	! :aa) aã^*} á aã] Ë^ã á! * ÁCÁ É ã { ^ ~ ÁÁOÁaaã \ Á aã aã aã [• cã ä	10			1		Ú: ð æ Ë æ) [• oã^ã ð ^ Á [à ä aã ! * aã U aã ð) [• d : æ) aã • d : ä ã aã ð ð Á ^ Á aã [] [• ð [• oã [à O aã ð Á d * Á {] aã	
8	K-H H	produžiti korake galopa radni galop	10			1			Produženje i regularnost koraka. Ravnoteža i prijelazi.
9	C	radni kas	10			1			Prijelaz.
10	M-K K	promjena po dugoj dijagonali, produžiti korake kasa radni kas	10			1			Produženje i regularnost koraka. Ravnoteža i prijelazi.
11	B	! :aa) aã çã á aã] Ë^ã á! * ÁCÁ Éã { ^ ~ OÁOÁaaã \ Á aã aã aã [Á cã ä	10			1		Ú: ð æ Ë æ) [• oã^ã ð ^ Á [à ä aã ! * aã U aã ð) [• É Q : æ) aã • d : ä aã ð ð Á ^ Á • aã [] [• ð [• oã à O aã ð Á d * c {] aã	
12	H-K K	produžiti korake galopa radni galop	10			1			Produženje i regularnost koraka. Ravnoteža i prijelazi.
13	A	radni kas	10			1			Prijelaz.
14	B X G	na lijevo na desno stoj, pozdrav izlaz u hodu s popuštenim dizginima	10			1			Savijenost. Izravnatost. Prijelaz. Stoj.
I ? I DBC H9 < B = ? = 8 - C.			140						

Natjecanje: _____ Datum: _____ Sudac: _____ Pozicija:

Natjecatelj: _____ Startni br: _____ Konj: _____

Organizator: _____ Klub natjecatelja: _____

L1	Opis	Max ocjen	Ocjena	Isp. ocjen	Koef.	UKUPNO	PRIMJEDBA	OCJENJUJE SE
1	A-X X C ulaz u radnom kasu stoj, pozdrav, radni kas na desno	10			1			Ulaz. Stoj i prijelazi iz kasa u stoj i obrnuto.
2	B-X pola malog kruga 10 m	10			1			Savijenost, pravilnost i ravnoteža.
3	X-E pola malog kruga 10 m	10			1			Savijenost, pravilnost i ravnoteža.
4	A prikupljeni kas	10			1			Prijelaz.
5	F-H H promjena po dugoj dijagonali, srednji kas prikupljeni kas	10			1			Produženje i regularnost koraka. Ravnoteža i prijelazi.
6	B X E na desno stoj, odstupanje 1 konjsku dužinu, pa odmah srednji hod na lijevo	10			1			Stoj. Odstupanje. Prijelazi.
7	A okret na stražnjem dijelu trupa u lijevo	10			1			U\;æ^)\bÁ[;ææ\^*]æ)[•é ææ)[•é]iã~]b)[•é][•æ]b)[•é]ææ)[•é ç\ãææ\^æ
8	E okret na stražnjem dijelu trupa u desno	10			1			U\;æ^)\bÁ[;ææ\^*]æ)[•é ææ)[•é]iã~]b)[•é][•æ]b)[•é]ææ)[•é ç\ãææ\^æ
9	A prikupljeni lijevi galop	10			1			Prijelaz.
10	M na lijevo nazad 10 m- kontra galop	10			2			Ravnoteža. Kontra galop.
11	A jednostavna promjena galopa	10			2			Prijelaz iz galopa u hod i obrnuto.
12	A-H H prikupljeni desni galop na desno nazad 10 m- kontra galop	10			2			Ravnoteža. Kontra galop.
13	A jednostavna promjena galopa	10			2			Prijelaz iz galopa u hod i obrnuto.
14	F-M M srednji galop prikupljeni galop	10			1			Produženje i regularnost koraka. Ravnoteža i prijelazi.
15	C prikupljeni kas	10			1			Prijelaz.
16	H-F F promjena po dugoj dijagonali, srednji kas prikupljeni kas	10			1			Produženje i regularnost koraka. Ravnoteža i prijelazi.
17	A X na srednju liniju stoj, pozdrav izlaz u hodu s popuštenim dizginima	10			1			Izravnost. Prijelaz. Stoj.

I ? I DBC H9 < B = ? = 8 - C. 210

Created with



<F J5 HG? =? CB>= ? =G5 J9 N

18	Ò ã { ^ ~ Á P	nastaviti po stazi prikupiti dizgine	10			1		Izravnatost. Opuštenost.
19	M-K K	promjena po dugoj dijagonali, srednji kas prikupljeni kas	10			1		Produženje i regularnost koraka. Ravnoteža i prijelazi.
20	A X	na srednju liniju stoj, pozdrav izlaz u hod u s popuštenim dizginima	10			1		Izravnatost. Prijelaz. Stoj.

I ? I DBC H9 < B= ? =8 -C. 240

1		KRETNJE (sloboda pokreta i regularnost)	10.0			1		
2		ZCET CP Á Á UUV QCS Q \ a a a ^ ^ a b { Á a a a a e a } [• c \\ a a a ~ z c } [• o ^ a a a a c } [• c • d a e) b * Á a a a a a] a d	10.0			1		
3		Ú Ú Û Š W P U Û V Q a e) l a a a c b ^ ^) b Á a e { [] a a a a [a e] \ ^ a a a a c a e a e b Á c a e ^ Á a [à a a e] i ^ a) b * Á a a a a a] a d	10.0			2		
4		Ú R Ö Ö V Ö Á Á U J Z Ö R Ö R Ö P C E C E Q a e } [• o Á i z c) l a a e c e ^ c a a à a) @] { a e a a d	10.0			2		

SVEUKUPNO: 300

Ó | à | ç á a a ^ ^ : ^ c a Q ^ ^ a a a ;) a K
] i ç a a | * ^ z \ a a M G a | a a e
à : * a a | * ^ z \ a a M A a | a a e
d ^ a a | * ^ z \ a a M a \ | b ^) b

UKUPNO:

UKUPNO U %:

Potpis suca:

Natjecanje: _____ Datum: _____ Sudac: _____ Pozicija:

Natjecatelj: _____ Startni br: _____ Konj: _____

Organizator: _____ Klub natjecatelja: _____

L3		Opis	Max ocjen ^a	Ocjena	Isp. ocjen	Koef.	UKUPNO	PRIMJEDBA	OCJENJUJE SE
1	A-X X C	ulaz u radnom kasu stoj, pozdrav, radni kas na lijevo	10			1			Ulaz. Stoj i prijelazi iz kasa u stoj i obrnuto.
2	H-F F	promjena po dugoj dijagonali, srednji kas prikupljeni kas	10			1			Produženje i regularnost koraka. Ravnateža i prijelazi.
3	A K	srednji hod okret na stražnjem dijelu trupa u desno, srednji hod	10			1			U: ae ^) b A [: ab aA ^** ae } [• d e æ œ } [• d i a ~] b } [• d e] [• œ } } [• o b a œ a } [• o e ç a a œ \ ^ œ A b } ae È
4	F A	okret na stražnjem dijelu trupa u lijevo, srednji hod prikupljeni kas	10			1			U: ae ^) b A [: ab aA ^** ae } [• d e æ œ } [• d i a ~] b } [• d e] [• œ } } [• o b a œ a } [• o e ç a a œ \ ^ œ A b } ae È
5	K-H	dvostruka serpentina	10			1			Ispravnost serpentine. Savijenost.
6	M-K K	promjena po dugoj dijagonali, srednji kas prikupljeni kas	10			1			Produženje i regularnost koraka. Ravnateža i prijelazi.
7	A	stoj, odstupanje 1 konjsku dužinu, pa odmah prikupljeni kas	10			1			Stoj. Odstupanje. Prijelazi.
8	F-M M	srednji kas prikupljeni kas	10			1			Produženje i regularnost koraka. Ravnateža i prijelazi.
9	C H-B	srednji hod promjena po kratkoj dijagonali	10			1			Prijelaz. Regularnost, dužina koraka.
10	A	prikupljeni desni galop	10			1			Prijelaz.
11	K-B	promjena po kratkoj dijagonali-kontra galop	10			2			Ravnateža. Kontra galop.
12	C	jednostavna promjena galopa	10			2			Prijelaz iz galopa u hod i obrnuto.
13	H-B	promjena po kratkoj dijagonali-kontra galop	10			2			Ravnateža. Kontra galop.
14	A	jednostavna promjena galopa	10			2			Prijelaz iz galopa u hod i obrnuto.
15	K-H H	srednji galop prikupljeni galop	10			1			Produženje i regularnost koraka. Ravnateža i prijelazi.
16	C prije C	veliki krug 20 m pri tome ispustiti dizgine iz ruku prikupiti dizgine	10			1			Savijenost, pravilnost i ravnateža. Izravnatost. Pri ispuštanju dizgina iz ruku održavanje istog tempa te ispuštanje glave konja prema dolje i naprijed.
17	C	prikupljeni kas	10			1			Prijelaz.

Natjecanje: _____ Datum: _____ Sudac: _____ Pozicija:

Natjecatelj: _____ Startni br: _____ Konj: _____

Organizator: _____ Klub natjecatelja: _____

L6		Opis	Max ocjen ^a	Ocjena	Isp. ocjen	Koef.	UKUPNO	PRIMJEDBA	OCJENJUJE SE
1	A-X X C	ulaz u radnom kasu stoj, pozdrav, prikupljeni kas na desno	10			1			Ulaz. Stoj i prijelazi iz kasa u stoj i obrnuto.
2	B X E	na desno mali krug u desno 10m, pa mali krug u lijevo 10 m na lijevo	10			1			Savijenost, pravilnost i ravnoteža.
3	F-H H	promjena po dugoj dijagonali, srednji kas prikupljeni kas	10			1			Produženje i regularnost koraka. Ravnoteža i prijelazi.
4	B X	na desno stoj, odstupanje 1 konjsku dužinu, stoj	10			1			Stoj. Odstupanje.
5	X E H	srednji hod na desno na desno	10			1			Pravilnost hoda. Prijelaz.
6	ā { ^ ~ Å T	okret na stražnjem dijelu trupa u desno	10			1			Ü:æ^}bÁ[!ææÅ^*}æ}[•ēææ)}[•ēiã~]b}[•ē][•æç]b}[•ōææb}[•ōæç^ããæ\!^æē
7	ā { ^ ~ Å P T	okret na stražnjem dijelu trupa u lijevo na desno	10			1			Ü:æ^}bÁ[!ææÅ^*}æ}[•ēææ)}[•ēiã~]b}[•ē][•æç]b}[•ōææb}[•ōæç^ããæ\!^æē
8	B	prikupljeni desni galop	10			1			Prijelaz.
9	A-C	promjena po srednjoj liniji sa jednostavnom promjenom galopa na X	10			2			Izravnatost. Prijelaz iz galopa u hod i obrnuto.
10	H-K K	srednji galop prikupljeni galop	10			1			Produženje i regularnost koraka. Ravnoteža i prijelazi.
11	F-E	promjena po kratkoj dijagonali- kontra galop	10			2			Ravnoteža. Kontra galop.
12	C	jednostavna promjena galopa	10			2			Prijelaz iz galopa u hod i obrnuto.
13	M-F F	srednji galop prikupljeni galop	10			1			Produženje i regularnost koraka. Ravnoteža i prijelazi.
14	K-B	promjena po kratkoj dijagonali- kontra galop	10			2			Ravnoteža. Kontra galop
15	C	prikupljeni kas	10			1			Prijelaz.
16	H-F F	promjena po dugoj dijagonali, srednji kas prikupljeni kas	10			1			Produženje i regularnost koraka. Ravnoteža i prijelazi.
17	A X	na srednju liniju stoj, pozdrav izlaz u hodu s popuštenim dizginima	10			1			Izravnatost. Prijelaz. Stoj.

I ? I DBC H9 < B = ? = 8 - C. 210

Created with



Natjecanje: _____ Datum: _____ Sudac: _____ Pozicija:

Natjecatelj: _____ Startni br: _____ Konj: _____

Organizator: _____ Klub natjecatelja: _____

L7		Opis	Max ocjen ^a	Ocjena	Isp. ocjen	Koef.	UKUPNO	PRIMJEDBA	OCJENJUJE SE
1	A-X X C	ulaz u radnom kasu stoj, pozdrav, prikupljeni kas na desno	10			1			Ulaz. Stoj i prijelazi iz kasa u stoj i obrnuto.
2	B E	na desno na lijevo	10			1			Pravilnost. Izravnatost.
3	A L	na srednju liniju mali krug u lijevo 10 m pri tome dati unutarnju ruku	10			1			Izravnatost. Savijenost, pravilnost i ravnoteža. Pri davanju ruke samonosivost i održanje istog tempa.
4	I C	mali krug u desno 10 m pri tome dati unutarnju ruku na lijevo	10			1			Izravnatost. Savijenost, pravilnost i ravnoteža. Pri davanju ruke samonosivost i održanje istog tempa.
5	H-F F	promjena po dugoj dijagonali, srednji kas prikupljeni kas	10			1			Produženje i regularnost koraka. Ravnoteža i prijelazi.
6	A	stoj, odstupanje 1 konjsku dužinu, pa odmah prikupljeni kas	10			1			Stoj. Odstupanje. Prijelaz.
7	K-M M	promjena po dugoj dijagonali, srednji kas prikupljeni kas	10			1			Produženje i regularnost koraka. Ravnoteža i prijelazi.
8	C S	srednji hod na lijevo	10			1			Prijelaz.
9	ã { ^ ~ Á Ü	okret na stražnjem dijelu trupa u lijevo	10			1			Ü: ä ^) Á [: ä ä Ä ^ * ~ ä } [• é ä ä } [• ä : ä ~] } [• é] [• ä } } [• ä ä ä } [• ä c ^ ä ä ä \ ' ^ ä é
10	ã { ^ ~ Á Ü Ü	okret na stražnjem dijelu trupa u desno na desno	10			1			Ü: ä ^) Á [: ä ä Ä ^ * ~ ä } [• é ä ä } [• ä : ä ~] } [• é] [• ä } } [• ä ä ä } [• ä c ^ ä ä ä \ ' ^ ä é
11	B	prikupljeni desni galop	10			1			Prijelaz.
12	K-B B-E E	promjena po kratkoj dijagonali pola velikog kruga 20 m- kontra galop nastaviti po stazi	10			2			Ravnateža. Kontra galop.
13	V	jednostavna promjena galopa	10			2			Prijelaz iz galopa u hod i obrnuto.
14	F-M M	srednji galop prikupljeni galop	10			1			Produženje i regularnost koraka. Ravnoteža i prijelazi.
15	H-B B-E E	promjena po kratkoj dijagonali pola velikog kruga 20 m- kontra galop nastaviti po stazi	10			2			Ravnateža. Kontra galop.
16	S	jednostavna promjena galopa	10			2			Prijelaz iz galopa u hod i obrnuto.
17	M-P P	srednji galop prikupljeni galop	10			1			Produženje i regularnost koraka. Ravnoteža i prijelazi.

<F J5 HG? =? CB>= ? =G5 J9 N

18	A	prikupljeni kas	10		1		Prijelaz.
19	E X G	na desno na lijevo stoj, pozdrav izlaz u hodu s popuštenim dizginima	10		1		Izravnatost. Savijenost. Prijelaz. Stoj.

I ? I DBC H9 < B= ? =8 =C. **230**

1		KRETNJE (sloboda pokreta i regularnost)	10.0		1		
2		ZCF CP Á Ú U V W O S Q a A a A ^ c a b { Á a a a a e a } [• c \\ [a e a] ~ z c) [• o ^ a s s a c a] [• c • d a e) b * Á a a a] a d	10.0		1		
3		Ú U Ú Š W P U Ú V Q a e) a a [c b ^) b E c a { [] a a a [a e] [^ c a a c a e a b Á c a ^ Á à a e] ^ a) b * Á a a a] a d	10.0		2		
4		Ú R O Ö V O Á Ú U Z O C R C P C E C E Q a e) [• o Á z c) a e c e ^ c a a a a) a @] [{ a e a a d	10.0		2		

SVEUKUPNO: **290**

Q | a | c a a a ^ c a b { Á a | a a | a e a } a k
] | c a a | * | ^ z \ a a M G a | a e
a | * a a | * | ^ z \ a a M A a | a e
d ^ a a | * | ^ z \ a a M a | b ^) b

UKUPNO:

UKUPNO U %:

Potpis suca:

Natjecanje: _____ Datum: _____ Sudac: _____ Pozicija:

Natjecatelj: _____ Startni br: _____ Konj: _____

Organizator: _____ Klub natjecatelja: _____

L8		Opis	Max ocjen a	Ocjena	Isp. ocjen	Koef.	UKUPNO	PRIMJEDBA	OCJENJUJE SE
1	A-X X C	ulaz u radnom kasu stoj, pozdrav, prikupljeni kas na lijevo	10			1			Ulaz. Stoj i prijelazi iz kasa u stoj i obrnuto.
2	H-F F	promjena po dugoj dijagonali, srednji kas prikupljeni kas	10			1			Produženje i regularnost koraka. Ravnoteža i prijelazi.
3	A-C	serpentina sa 5 zavoja	10			1			Savijenost. Pravilnost serpentine.
4	M-K K	promjena po dugoj dijagonali, srednji kas prikupljeni kas	10			1			Produženje i regularnost koraka. Ravnoteža i prijelazi.
5	P B	mali krug u lijevo 10 m na lijevo	10			1			Savijenost, pravilnost i ravnoteža.
6	X	stoj, odstupanje 1 konjsku dužinu, pa odmah prikupljeni kas	10			1			Stoj. Odstupanje. Prijelaz.
7	E S	na desno srednji hod	10			1			Prijelaz.
8	R	okret na stražnjem dijelu trupa u desno	10			1			U\;æ^}bÁ[iaæÄ]^{~} æ}[•Éæç}[•ç]iã~} }[•É][•æç} }[•ç]æã}[•çç^ ããæ\ 'æÉ
9	C	okret na stražnjem dijelu trupa u lijevo	10			1			U\;æ^}bÁ[iaæÄ]^{~} æ}[•Éæç}[•ç]iã~} }[•É][•æç} }[•ç]æã}[•çç^ ããæ\ 'æÉ
10	M B	prikupljeni desni galop na desno	10			1			Prijelaz.
11	X E	jednostavna promjena galopa na lijevo	10			2			Prijelaz iz galopa u hod i obrnuto.
12	F-E	promjena po kratkoj dijagonali- kontra galop	10			2			Ravnoteža. Kontra galop.
13	M-K K	promjena po dugoj dijagonali, srednji galop prikupljeni galop	10			1			Produženje i regularnost koraka. Ravnoteža i prijelazi.
14	B X E	na lijevo jednostavna promjena galopa na desno	10			2			Prijelaz iz galopa u hod i obrnuto.
15	M-E	promjena po kratkoj dijagonali- kontra galop	10			2			Ravnoteža. Kontra galop.
16	F-H H	promjena po dugoj dijagonali, srednji galop prikupljeni galop	10			1			Produženje i regularnost koraka. Ravnoteža i prijelazi.
17	C	prikupljeni kas	10			1			Prijelaz.

< F J 5 H G ? = ? C B > = ? = G 5 J 9 NNatjecanje: _____ Datum: _____ Sudac: _____ Pozicija:

Natjecatelj: _____ Startni br: _____ Konj: _____

Organizator: _____ Klub natjecatelja: _____

LKur	Opis	Max ocjena	Ocjena	Isp. ocjena	Koef.	UKUPNO	PRIMJEDBA	OCJENJUJE SE
1	Prikupljeni hod- najmanje 20 m	10			1			
2	Polupirueta u desno	10			1			
3	Polupirueta u lijevo	10			1			
4	Produženi hod- najmanje 20 m	10			1			
5	Prikupljeni kas	10			1			
6	Produženi kas- najmanje 40 m	10			1			
7	Prikupljeni galop	10			1			
8	Kontra galop desni	10			2			
9	Kontra galop lijevi	10			2			
10	Jednostavna promjena galopa- iz desnog u lijevi	10			2			
11	Jednostavna promjena galopa- iz lijevog u desni	10			2			
12	Srednji galop- najmanje 40 m	10			1			
13	Stoj, pozdrav- ulaz, izlaz	10			1			
		170						

Created with

nitroPDF[®] professional

 download the free trial online at nitropdf.com/professional
 Dresurni programi

Natjecanje: _____ Datum: _____ Sudac: _____ Pozicija:

Natjecatelj: _____ Startni br: _____ Konj: _____

Organizator: _____ Klub natjecatelja: _____

LM1	Opis	Max ocjen	Ocjena	Isp. ocjen	Koef.	UKUPNO	PRIMJEDBA	OCJENJUJE SE
1	A-X X C ulaz u radnom kasu stoj, pozdrav, prikupljeni kas na lijevo	10			1			Ulaz. Stoj i prijelazi iz kasa u stoj i obrnuto.
2	H H-E { aA! * A A] i a a b A ^ A A a c [10			2			Savijenost. Kut i savijenost konja. Prikupljenost. Regularnost. Ravnoteža.
3	A D D-H na srednju liniju mali krug u lijevo 8m traverzala u lijevo	10			2			Pravilnost i regularnost. Samodržanje i savijenost. Ravnoteža i prikupljenost.
4	M M-B { aA! * A A] i a a b A ^ A A a • [10			2			Savijenost. Kut i savijenost konja. Prikupljenost. Regularnost. Ravnoteža.
5	A D D-M na srednju liniju mali krug u desno 8m traverzala u desno	10			2			Pravilnost i regularnost. Samodržanje i savijenost. Ravnoteža i prikupljenost.
6	H-F F promjena po dugoj dijagonali, srednji kas prikupljeni kas	10			1			Produženje i regularnost koraka. Ravnoteža i prijelazi.
7	F-E E prikupljeni kas na desno	10			1			Regularnost kasa. Savijenost.
8	X B stoj, odstupanje 5 koraka pa odmah prikupljeni hod na lijevo	10			1			Stoj. Odstupanje. Prijelaz.
9	T P na lijevo polupirueta u lijevo	10			1			Ü^* æ) [• d a a c] [• d] a ~ b } [• d] [• a e] [• d a • a e } [• d a a a a [] a ^ e E
10	T P na lijevo polupirueta u desno	10			1			Ü^* æ) [• d a a c] [• d] a ~ b } [• d] [• a e] [• d a • a e } [• d a a a a [] a ^ e E
11	prikupljeni hod XBMHE	10			1			Ü^* æ) [• d a a \ [• d a] ~ z c } [• c a a a c] [• d a a e ^ } b a [[c a ^ } b a [a a a a [] [• a] • d
12	E prikupljeni lijevi galop	10			1			Prijelaz.
13	E c ^ a a ! * A e A e a { ^ ~ A a O a e a a \ ~	10			1			Savijenost, pravilnost i ravnoteža. Pri davanju ruke samonosivost i održanje istog tempa.
14	E-X X X-B pola malog kruga 10 m jednostavna promjena galopa pola malog kruga 10 m	10			1			Savijenost. Prijelaz iz galopa u hod i obrnuto. Savijenost.
15	B K-B nastaviti po stazi promjena po kratkoj dijagonali- kontra galop	10			1			Ravnoteža. Kontra galop.
16	C jednostavna promjena galopa	10			2			Prijelaz iz galopa u hod i obrnuto.
17	H-K K srednji galop prikupljeni galop	10			1			Produženje i regularnost koraka. Ravnoteža i prijelazi.

<F J5 HG? =? CB>= ? =G5 J9 N

18	F-E	promjena po kratkoj dijagonali- kontra galop	10			1		Ravnoteža. Kontra galop.
19	C	jednostavna promjena galopa	10			2		Prijelaz iz galopa u hod i obrnuto.
20	M-F F	produženi galop prikupljeni galop	10			1		Produženje i regularnost koraka. Ravnoteža.
21		prijelazi na M i F	10			1		Üäçä ää } [• dâ ä ä } [• dâ ää [ä ç [^) b A ä ä ä ä A [(b) ä [\ ç ä ää [] ä ä
22	A	srednji hod	10			1		Prijelaz.
23	K-M M	produženi hod prikupljeni hod	10			1		Produženje i regularnost koraka. Ravnoteža i prijelazi.
24	C	prikupljeni kas	10			1		Prijelaz.
25	H-F F	promjena po dugoj dijagonali, produženi kas prikupljeni kas	10			1		Produženje i regularnost koraka. Ravnoteža.
26		prijelazi na H i F	10			1] ^ ää } [• dâ ää [ä ç [^) b] ä ä ä ä A [(b) ä \ ç ä ää [] ä ä
27	A X	na srednju liniju stoj, pozdrav izlaz u hodu s popuštenim dizginima	10			1		Izravnatost. Prijelaz. Stoj.

I ? I DBC H9 < B= ? =8 -C. 330

1		KRETNJE (sloboda pokreta i regularnost)	10.0			1		
2		ZCET CP ÄÜUVÖCS Q ä ä ä ^ ää } { Ä ä ä ä ä ä } [• c \ [ä ä ä ^ z ä } [• o ä ä ä ä ä [• c • d ää) b * Ä ä ää] ä ä	10.0			1		
3		ÜÜÜŠW#PUÜV Q ää ää [ç b ^) b ä ää { [] ä ää [ä] [^ ää ää ä ä b Ä ää ää [ä ää] ^ ää) b * Ä ä ää] ä ä	10.0			2		
4		ÜRÖÖG VÖÄÜUZÖÖRÖPCE CE Q ää } [• o ää ää) ä ä ä ä ä ^ ç ää ää ää ää] [{ ä ä ä ä ä	10.0			2		

SVEUKUPNO: 390

Ó | ä | ç ä ä ä | ä : ^ ää | ^ * ää) ää
] | ç ää | * | ^ z | ää ää | ä ä
ä : * ää | * | ^ z | ää ää | ä ä
d ^ ää | * | ^ z | ää ää | b ^) b

UKUPNO:

UKUPNO U %:

Potpis suca:

<F J5 HG? =? CB>= ? =G5 J9 N

18	A	prikupljeni kas	10		1		Prijelaz.
19	F-H H	promjena po dugoj dijagonali, produženi kas prikupljeni kas	10		1		Produženje i regularnost koraka. Ravnoteža.
20		prijelazi na F i H	10		1		Üäçä ä } [• dÄ] ^ ä } [• dÄ] ä [ä ç [^] b Ä] ä ä ä Ä] [(b) ä [\ ç ä ä]] ä ä
21	C	prikupljeni desni galop	10		1		Prijelaz.
22	M-F F	produženi galop prikupljeni galop	10		1		Produženje i regularnost koraka. Ravnoteža.
23		prijelazi na M i F	10		1		Üäçä ä } [• dÄ] ^ ä } [• dÄ] ä [ä ç [^] b Ä] ä ä ä Ä] [(b) ä [\ ç ä ä]] ä ä
24	A L	na srednju liniju prikupljeni kas	10		1		Savijenost.Izravnatost. Prijelaz.
25	G	stoj, pozdrav izlaz u hod u s popuštenim dizginima	10		1		Izravnatost. Prijelaz. Stoj.

I ? I DBC'H9 < B= ? =8 -C. 310

1		KRETNJE (sloboda pokreta i regularnost)	10.0		1		
2		ZOE CP Á Ú U V W X Y Z Q \ a ä ä ^ ^ ä } b { Ä ä] ä ä ä [ä ä] [• c [a ä ä] ~ z c } [• o Ä ä ä ä ä] [• c • d ä) b * Ä ä] ä ä] ä ä	10.0		1		
3		Ü U Ü S W X P U Ü V Q ä) ä ä [c b ^ ^) b Ä ä } [] ä ä ä [ä ä] [^ ä ä] ä ä ä ä b Ä ä ^ Ä] ä ä ä ä] : ä ä) b * Ä ä] ä ä] ä ä	10.0		2		
4		Ü R Ö G V O Ä Ú U Z Ö R C Ä R P C E C E Q] : ä } [• Ä [ä c) ä ä ä ä ^ ç ä Ä] ä ä ä ä] [{ ä ä ä ä	10.0		2		

SVEUKUPNO: 370

Ö ä [ç ä ä ä : ^ ä ä] ä ä) ä ä
] : ç ä ä] * ! ^ z \ ä ä ä ä [ä ä
ä : * ä ä] * ! ^ z \ ä ä ä ä [ä ä
d ^ ä ä] * ! ^ z \ ä ä ä ä \ b ^) b

UKUPNO:

UKUPNO U %:

Potpis suca:

Natjecanje: _____ Datum: _____ Sudac: _____ Pozicija:

Natjecatelj: _____ Startni br: _____ Konj: _____

Organizator: _____ Klub natjecatelja: _____

LM5	Opis	Max ocjen	Ocjena	Isp. ocjen	Koef.	UKUPNO	PRIMJEDBA	OCJENJUJE SE
1	A-X X C ulaz u radnom kasu stoj, pozdrav, prikupljeni kas na lijevo	10			1			Ulaz. Stoj i prijelazi iz kasa u stoj i obrnuto.
2	S-V] i ā æ b Ā \ ^ Á Ā Ć [10			2			Kut i savijenost konja. Prikupljenost. Regularnost. Ravnoteža.
3	A L L-S na srednju liniju mali krug u lijevo 8 m traverzala u lijevo	10			2			Savijenost. Pravilnost i regularnost. Samodržanje i savijenost. Ravnoteža i prikupljenost.
4	R-P] i ā æ b Ā \ ^ Á Ā Ć • [10			2			Kut i savijenost konja. Prikupljenost. Regularnost. Ravnoteža.
5	A L L-R na srednju liniju mali krug u desno 8 m traverzala u desno	10			2			Savijenost. Pravilnost i regularnost. Samodržanje i savijenost. Ravnoteža i prikupljenost.
6	H-K K srednji kas prikupljeni kas	10			1			Produženje i regularnost koraka. Ravnoteža i prijelazi.
7	A stoj, odstupanje 5 koraka, prikupljeni hod	10			1			Stoj. Odstupanje. Prijelaz.
8	F polupirueta u lijevo	10			1			Ü^* [æ] [• dā ā] [• Ć] i ā ~ b [• dā] [• æ] [• ō • æ] [• ō Ā ā ā [] ā ^ Ć
9	K polupirueta u desno	10			1			Ü^* [æ] [• dā ā] [• Ć] i ā ~ b [• dā] [• æ] [• ō • æ] [• ō Ā ā ā [] ā ^ Ć
10	prikupljeni hod AFKA	10			1			Ü^* [æ] [• dā ā] [• ō Ā] ~ z Ć [• Ć ā ā ā] [• dā ā ^] b Ā] [ç z ^] b Ā [i ā ā ā [] [• Ć] [• Ć
11	A prikupljeni lijevi galop	10			1			Prijelaz.
12	F-S S promjena po dijagonali, srednji galop prikupljeni galop	10			1			Produženje i regularnost koraka. Ravnoteža i prijelazi.
13	S-R prikupljeni galop- kontra galop	10			1			Ravnoteža. Kontra galop.
14	R jednostavna promjena galopa	10			2			Prijelaz iz galopa u hod i obrnuto.
15	B-E pola velikog kruga 20 m, dati ruku	10			1			Savijenost. Ravnoteža. Regularnost. Pri davanju ruke samonosivost i održanje istog tempa.
16	M-F F produženi galop prikupljeni galop	10			1			Produženje i regularnost koraka. Ravnoteža.
17	prijelazi na M i F	10			1			Ü ā ā [Ć] [• dā ā ā] [• dā] [æ] [ā ç ^] b Ā : ā ā ā [(b) æ [\ ç ā ā [] b æ

<F J5 HG? =? CB>= ? =G5 J9 N

18	K-R	promjena po dugoj dijagonali- kontra galop	10			1		Izravnatost. Ravnoteža. Kontra galop.
19	S	jednostavna promjena galopa	10			2		Prijelaz iz galopa u hod i obrnuto.
20	K	srednji hod	10			1		Prijelaz.
21	F-E E	promjena po kratkoj dijagonali, produženi hod srednji hod	10			1		Produženje i regularnost koraka. Ravnoteža i prijelazi.
22	H	prikupljeni kas	10			1		Prijelaz.
23	M-K K	promjena po dugoj dijagonali, produženi kas prikupljeni kas	10			1		Produženje i regularnost koraka. Ravnoteža.
24		prijelazi na M i K	10			1		Üäçä } [• çä] ^ ä } [• çä] ä [ä ç [^] b ä : ä ä ä ä ä : [(b) ä [\ ç ä ä] ä ä
25	A X	na srednju liniju stoj, pozdrav izlaz u hodu s popuštenim dizginima	10			1		Izravnatost. Prijelaz. Stoj.

I ? I DBC H9 < B= ? =8 -C. 310

1		KRETNJE (sloboda pokreta i regularnost)	10.0			1		
2		ZCF CP Á Ú U V W X Y Z Q \ a ä å ^ ¨ ç è é ê ë ì í î ï ð ñ ò ó ô õ ö ÷ ø ù ú û ü ý ÿ [• ç ä] ^ ä } [• ç ä] ä [ä ç [^] b ä : ä ä ä ä ä : [(b) ä [\ ç ä ä] ä ä	10.0			1		
3		Ü U Ü Š W X Y Z Q ä) ä ä [ç ä] ^ ä } [• ç ä] ä [ä ç [^] b ä : ä ä ä ä ä : [(b) ä [\ ç ä ä] ä ä	10.0			2		
4		Ü R Ö G V O Á Ú U Z Ö C R C F C E C E Q ä] ä ç [^] b ä : ä ä ä ä ä : [(b) ä [\ ç ä ä] ä ä	10.0			2		

SVEUKUPNO: 370

Ö ä [ç ä ä] ^ ä } [• ç ä] ä [ä ç [^] b ä : ä | ä ä ä ä : [(b) ä [\ ç ä ä] ä ä

UKUPNO:

UKUPNO U %:

Potpis suca:

Natjecanje: _____ Datum: _____ Sudac: _____ Pozicija:

Natjecatelj: _____ Startni br: _____ Konj: _____

Organizator: _____ Klub natjecatelja: _____

LM6	Opis	Max ocjen	Ocjena	Isp. ocjen	Koef.	UKUPNO	PRIMJEDBA	OCJENJUJE SE
1	A-X X C ulaz u radnom kasu stoj, pozdrav, prikupljeni kas na lijevo	10			1			Ulaz. Stoj i prijelazi iz kasa u stoj i obrnuto.
2	S-V] i ā æ b Ā \ ^ Á Ā ç [10			2			Kut i savijenost konja. Prikupljenost. Regularnost. Ravnoteža.
3	F-X X C traverzala u lijevo ravno desno	10			2			Pravilnost i regularnost. Samodržanje i savijenost. Ravnoteža i prikupljenost.
4	R-P] i ā æ b Ā \ ^ Á Ā • [10			2			Kut i savijenost konja. Prikupljenost. Regularnost. Ravnoteža.
5	K-X X C traverzala u desno ravno na lijevo	10			2			Pravilnost i regularnost. Samodržanje i savijenost. Ravnoteža i prikupljenost.
6	H-F F promjena po dugoj dijagonali, srednji kas prikupljeni kas	10			1			Produženje i regularnost koraka. Ravnoteža i prijelazi.
7	A V prikupljeni hod na desno	10			1			Prijelaz.
8	Q { ^ ~ A S Ú polupirueta u lijevo	10			1			Ü Ä ~ æ [• d Ą ç] [• ě] ; ä ~ b [• d Ą] [• æ b [• o š • æ ħ] [• o š A ^ ā ā æ] ['] ä ^ o ě
9	Q { ^ ~ A S X polupirueta u desno	10			1			Ü Ä ~ æ [• d Ą ç] [• ě] ; ä ~ b [• d Ą] [• æ b [• o š • æ ħ] [• o š A ^ ā ā æ] ['] ä ^ o ě
10	P K-B B na desno promjena po kratkoj dijagonali, produženi hod prikupljeni hod	10			1			Produženje i regularnost koraka. Ravnoteža i prijelazi.
11	prikupljeni hod AVPPK	10			1			Ü Ä ~ æ [• d Ą ç] [• ě] ; ä ~ b [• d Ą] [• æ b [• o š • æ ħ] [• o š A ^ ā ā æ] ['] ä ^ o ě
12	M prikupljeni lijevi galop	10			1			Prijelaz.
13	E B na lijevo na desno (kontra galop)	10			1			Ravnoteža. Regularnost. Kontra galop.
14	A jednostavna promjena galopa	10			2			Prijelaz iz galopa u hod i obrnuto.
15	K-H H srednji galop prikupljeni galop	10			1			Produženje i regularnost koraka. Ravnoteža i prijelazi.
16	B E na desno na lijevo (kontra galop)	10			1			Ravnoteža. Regularnost. Kontra galop.
17	A jednostavna promjena galopa	10			2			Prijelaz iz galopa u hod i obrnuto.

< F J 5 HG? =? CB>= ? =G5 J 9 N

Natjecanje: _____ Datum: _____ Sudac: _____ Pozicija:

Natjecatelj: _____ Startni br: _____ Konj: _____

Organizator: _____ Klub natjecatelja: _____

LM8	Opis	Max ocjen	Ocjena	Isp. ocjen	Koef.	UKUPNO	PRIMJEDBA	OCJENJUJE SE
1	A-X X C ulaz u radnom kasu stoj, pozdrav, prikupljeni kas na desno	10			1			Ulaz. Stoj i prijelazi iz kasa u stoj i obrnuto.
2	M-B] i ā æ b Ā \ ^ Á Ā • [10			2			Kut i savijenost konja. Prikupljenost. Regularnost. Ravnoteža.
3	B B-F mali krug u desno 10m travers	10			1			Kut i savijenost konja. Prikupljenost. Regularnost. Ravnoteža.
4	A D-B na srednju liniju traverzala u desno	10			2			Pravilnost i regularnost. Samodržanje i savijenost. Ravnoteža i prikupljenost.
5	H-E] i ā æ b Ā \ ^ Á Ā • [10			2			Kut i savijenost konja. Prikupljenost. Regularnost. Ravnoteža.
6	E E-K mali krug u lijevo 10m travers	10			1			Kut i savijenost konja. Prikupljenost. Regularnost. Ravnoteža.
7	A D-E na srednju liniju traverzala u lijevo	10			2			Pravilnost i regularnost. Samodržanje i savijenost. Ravnoteža i prikupljenost.
8	C stoj, odstupanje 5 koraka, prikupljeni kas	10			1			Stoj. Odstupanje. Prijelaz.
9	M-K K promjena po dugoj dijagonali, srednji kas prikupljeni kas	10			1			Produženje i regularnost koraka. Ravnoteža i prijelazi.
10	A srednji hod	10			1			Prijelaz.
11	F-E E promjena po kratkoj dijagonali, produženi hod prikupljeni hod	10			1			Produženje i regularnost koraka. Ravnoteža i prijelazi.
12	Ü ā { ^ ~ Á Ā Ü na desno polipirueta u desno	10			1			Ü ^ ~ æ } [• d ā æ] [• d Ē] ; ā ~ b } [• d ā] [• æ b } [• d ā • æ ā } [• d ā ^ ā ā æ [] ā ^ d Ē
13	Ü ā { ^ ~ Á Ā Ü na lijevo polipirueta u lijevo	10			1			Ü ^ ~ æ } [• d ā æ] [• d Ē] ; ā ~ b } [• d ā] [• æ b } [• d ā • æ ā } [• d ā ^ ā ā æ [] ā ^ d Ē
14	prikupljeni hod ESRSRM	10			1			Ü ^ ~ æ } [• d ā æ] [• d ā] ~ z c } [• c ^ ā ā æ] [• d ā ; æ ^ } b ā [] [ç ā ^ } b A [; ā ā ā æ] [] [ā] • d Ē
15	M prikupljeni lijevi galop	10			1			Prijelaz.
16	C-A serpentina sa 4 zavoja sa jednostavnom promjenom galopa na X (iz kontra galopa u kontra galop)	10			1			Ispravnost serpentine. Ravnoteža. Kontra galop.
17	jednostavna promjena galopa na X	10			2			Prijelaz iz galopa u hod i obrnuto.

Created with



download the free trial online at nitropdf.com/professional
Dresurni programi

<F J5 HG? =? CB>= ?=G5 J9 N

18	K-M M	promjena po dugoj dijagonali, srednji galop prikupljeni galop	10		1		Produženje i regularnost koraka. Ravnateža i prijelazi.
19	C	jednostavna promjena galopa	10		2		Prijelaz iz galopa u hod i obrnuto.
20	H-K K	produženi galop prikupljeni galop	10		1		Produženje i regularnost koraka. Ravnateža.
21		prijelazi na H i K	10		1		Üäçä [ä ç [^] b A i b ä æ æ A i [(b) æ [\ ç ä ä A [] ä æ
22	A	prikupljeni kas	10		1		Prijelaz.
23	F-H H	promjena po dugoj dijagonali, produženi kas prikupljeni kas	10		1		Produženje i regularnost koraka. Ravnateža.
24		prijelazi na F i H	10		1		Üäçä [ä ç [^] b A i b ä æ æ A i [(b) æ [\ ç ä ä A [] ä æ
25	B X I	na desno na desno stoj, pozdrav izlaz u hod s popuštenim dizginima	10		1		Savijenost. Izravnatost. Prijelaz. Stoj.

I ? I DBC H9 < B= ? =8 -C. 310

1		KRETNJE (sloboda pokreta i regularnost)	10.0		1		
2		ZÖE OPÄUUVÖCS Q^ ä ä ä ^ ä ç b { Ä ä ä ä ä ä } [• c \ [ä ä ä] ^ z c) [• o ^ ä ä ä c] [• c • d ä) b * ä ä ä ä] ä	10.0		1		
3		ÜÜÜŠW#PUÜV Q ä) ä ä [ç b ^) b ä c ([] ä ä ä [ä] [\ ; ^ ä ä ä ç ä ä b Ä ç ä ^ ä ä ä ä] ; ä) b * ä ä ä ä] ä	10.0		2		
4		ÜRÖÖ#VÖÄUJZÖRÖPCE CE Q ä) [• Ä [ä c) ä ä c e ^ ç ä ä ä ä] [{ ä ä ä	10.0		2		

SVEUKUPNO: 370

Ö ä [ç ä ä ä ^ ä ç) ä
] ; ä ä [* ; ^ z \ ä ä ä ä ä ä ä ä ä
ä ! * ä ä [* ; ^ z \ ä ä ä ä ä ä ä ä ä
d ^ ä ä [* ; ^ z \ ä ä ä ä ä ä ä ä ä

UKUPNO:

UKUPNO U %:

Potpis suca:

< F J 5 HG? =? CB>= ? =G5 J 9 N

Natjecanje: _____ Datum: _____ Sudac: _____ Pozicija:

Natjecatelj: _____ Startni br: _____ Konj: _____

Organizator: _____ Klub natjecatelja: _____

LMKur	Opis	Max ocjen a	Ocjena	Isp. ocjen	Koef.	UKUPNO	PRIMJEDBA	OCJENJUJE SE
1	Prikupljeni hod- najmanje 20 m	10			1			
2	Polupirueta u desno	10			1			
3	Polupirueta u lijevo	10			1			
4	Produženi hod- najmanje 20 m	10			1			
5	Prikupljeni kas	10			1			
6	Uđ a b A ^ Á Á ^ } [E a a b A G A	10			2			
7	Uđ a b A ^ Á Á ^ } [E a a b A G A	10			2			
8	Traverzala u desno u kasu	10			2			
9	Traverzala u lijevo u kasu	10			2			
10	Produženi kas- najmanje 40 m	10			1			
11	Prikupljeni galop	10			1			
12	Kontra galop desni	10			1			
13	Kontra galop lijevi	10			1			
14	Jednostavna promjena galopa- iz desnog u lijevi	10			2			
15	Jednostavna promjena galopa- iz lijevog u desni	10			2			
16	Produženi galop- najmanje 40 m	10			1			
17	Stoj, pozdrav- ulaz, izlaz	10			1			

I ? I DBC H9 < B= ? =8 -C. 230

Created with



download the free trial online at nitropdf.com/professional
Dresurni programi

< F J 5 H G ? = ? C B > = ? = G 5 J 9 N

1	Üäë [] ^ ! * ä) [• d ä ä e ö ä] [ä ä	10.0			4	
2	Üä ä ä ä e ö ä ä [] ä e	10.0			4	
3	Koreografija, korištenje prostora, inventivnost	10.0			4	
4	Üc] ä ä ä z \ [^ ä ä ! [! ä ~ } ä ä • ö ä ä ä e	10.0			4	
5	Odabir i interpretacija muzike	10.0			4	

SVEUKUPNO: 430

Ó [ä [ç ä ä ä ^ : ^ ä ä ^ * ä ä ä) ä ä
] i ç ä ä [* ! ^ z \ ä ä ä ä ä [ä ä
 ä ! * ä ä [* ! ^ z \ ä ä ä ä ä [ä ä
 d ^ ä ä [* ! ^ z \ ä ä ä ä ä | ä ä ^) ä ä

UKUPNO:

UKUPNO U %:

Potpis suca:

Natjecanje: _____ Datum: _____ Sudac: _____ Pozicija:

Natjecatelj: _____ Startni br: _____ Konj: _____

Organizator: _____ Klub natjecatelja: _____

M2	Opis	Max ocjen	Ocjena	Isp. ocjen	Koef.	UKUPNO	PRIMJEDBA	OCJENJUJE SE
1	A-X X C ulaz u prikupljenom kasu stoj, pozdrav, prikupljeni kas na desno	10			1			Ulaz. Stoj i prijelazi iz kasa u stoj i obrnuto.
2	M-B] iã æ bÁ \ ^ Á Å ^ • [10			1			Kut i savijenost konja. Prikupljenost. Regularnost. Ravnoteža.
3	A D-M na srednju liniju traverzala u desno	10			2			Pravilnost i regularnost. Samodržanje i savijenost. Ravnoteža i prikupljenost.
4	H-E] iã æ bÁ \ ^ Á Å ^ • [10			1			Kut i savijenost konja. Prikupljenost. Regularnost. Ravnoteža.
5	A D-H na srednju liniju traverzala u lijevo	10			2			Pravilnost i regularnost. Samodržanje i savijenost. Ravnoteža i prikupljenost.
6	M-K K promjena po dugoj dijagonali, srednji kas prikupljeni kas	10			1			Produženje i regularnost koraka. Ravnoteža i prijelazi.
7	F-H H promjena po dugoj dijagonali, produženi kas prikupljeni kas	10			1			Produženje i regularnost koraka. Ravnoteža.
8	prijelazi na F i H	10			1			Ü ä æ } [• ö ^ ä] [• ö] æ [ä ç [^] b Á : æ æ Á : [(b) æ [\ ç ä æ [] æ
9	C stoj, odstupanje 5 koraka, prikupljeni desni galop	10			1			Stoj. Odstupanje. Prijelaz.
10	M-E promjena po kratkoj dijagonali- kontra galop	10			1			Ravnoteža. Regularnost. Kontra galop.
11	K ^ ç æ : [(b) æ æ] æ	10			2			Q æ] [• ö ^ ä] [(b) ^ * æ] æ
12	A D D-H na srednju liniju mali krug u lijevo 10m traverzala u lijevo	10			2			Pravilnost i regularnost. Samodržanje i savijenost. Ravnoteža i prikupljenost.
13	C ^ ç æ : [(b) æ æ] æ	10			2			Q æ] [• ö ^ ä] [(b) ^ * æ] æ
14	M-F F produženi galop prikupljeni galop	10			1			Produženje i regularnost koraka. Ravnoteža.
15	prijelazi na M i F	10			1			Ü ä æ } [• ö ^ ä] [• ö] æ [ä ç [^] b Á : æ æ Á : [(b) æ [\ ç ä æ [] æ
16	A D D-M na srednju liniju mali krug u desno 10m traverzala u desno	10			2			Pravilnost i regularnost. Samodržanje i savijenost. Ravnoteža i prikupljenost.
17	C H prikupljeni hod na lijevo	10			1			Prijelaz.

<F J5 HG? =? CB>= ? =G5 J9 N

18	ã { ^ ~ / Ö / Å } T	polupirueta u lijevo	10			1		Ü^*~ æ) [• dæ æ] [• dē]] ä ~ b) [• dā] [• æ] [• oš • æ æ) [• oš / ^ ä æ] [] ä ~ ^ e È
19	ã { ^ ~ / Ö / Å } P T	polupirueta u desno na lijevo	10			1		Ü^*~ æ) [• dæ æ] [• dē]] ä ~ b) [• dā] [• æ] [• oš • æ æ) [• oš / ^ ä æ] [] ä ~ ^ e È
20		prikupljeni hod CHMHMCH	10			1		Ü^*~ æ) [• dæ æ] [• dē] [• c ^ æ æ æ] [• dā] [æ ^) b ^] [ç æ ^) b A [æ æ æ] [] [• æ] [• dē
21	H-B B	produženi hod prikupljeni hod	10			2		Produženje i regularnost koraka. Ravnoteža i prijelazi.
22	F A	prikupljeni kas na srednju liniju	10			1		Prijelaz.
23	G	stoj, pozdrav izlaz u hodu s popuštenim dizginima	10			1		Stoj.

I ? I DBC 'H9 < B= ? =8 -C. **300**

1		KRETNJE (sloboda pokreta i regularnost)	10.0			1		
2		Z O E T C P A U J U V O C S Q ^ æ æ ^ æ æ b { Å æ æ æ æ æ } [• c \ [æ æ æ] ~ z c) [• o ^ æ æ æ æ] [• c • d æ) b * Å æ æ æ] æ D	10.0			1		
3		Ü U Ü Š W P U Ü V Q æ) b æ æ [ç b ^) b Å æ { [] æ æ æ [æ] [^ æ æ æ æ æ æ) b Å ç æ ^ Å à æ æ] : ^ à) b * Å æ æ æ] æ D	10.0			2		
4		Ü R Ö Ö V O Ä U J U Z Ö C R O P C E C E Q æ) [• o ^ z c) b æ æ æ ^ ç æ ä ä) æ] [{ æ æ æ D	10.0			2		

SVEUKUPNO: **360**

Ö | ä [ç æ æ | ä : ^ ç æ] Å K
] : ç æ æ [* ! ^ z \ æ æ æ | ä æ
ä : * æ æ [* ! ^ z \ æ æ æ | ä æ
d ^ æ æ [* ! ^ z \ æ æ æ | b ^) b

UKUPNO:

UKUPNO U %:

Potpis suca:

Natjecanje: _____ Datum: _____ Sudac: _____ Pozicija:

Natjecatelj: _____ Startni br: _____ Konj: _____

Organizator: _____ Klub natjecatelja: _____

M3	Opis	Max ocjen	Ocjena	Isp. ocjen	Koef.	UKUPNO	PRIMJEDBA	OCJENJUJE SE
1	A-X X C ulaz u prikupljenom galopu stoj, pozdrav, prikupljeni kas na desno	10			1			Ulaz. Stoj i prijelazi iz galopa u stoj i stoja u kas.
2	M-B] i ā æ b Ā \ ^ Á Ā • [10			1			Kut i savijenost konja. Prikupljenost. Regularnost. Ravnoteža.
3	B-X X-E pola malog kruga 10m pola malog kruga 10m	10			1			Savijenost. Regularnost. Ravnoteža.
4	E-K] i ā æ b Ā \ ^ Á Ā • [10			1			Kut i savijenost konja. Prikupljenost. Regularnost. Ravnoteža.
5	A X-H na srednju liniju traverzala u lijevo	10			2			Pravilnost i regularnost. Samodržanje i savijenost. Ravnoteža i prikupljenost.
6	M-K K promjena po dugoj dijagonali, srednji kas prikupljeni kas	10			1			Produženje i regularnost koraka. Ravnoteža i prijelazi.
7	A-C serpentina sa 5 zavoja	10			1			Ispravnost serpentine. Savijenost.
8	H-F F promjena po dugoj dijagonali, produženi kas prikupljeni kas	10			1			Produženje i regularnost koraka. Ravnoteža.
9	prijelazi na H i F	10			1			Ü ā æ ā } [• d Ā ā & } [• d Ā ā [ā ç ^) b Ā : ā ā æ ā Ā [() æ [\ ç ā ā [] b Ā
10	A X-M na srednju liniju traverzala u desno	10			2			Pravilnost i regularnost. Samodržanje i savijenost. Ravnoteža i prikupljenost.
11	C stoj, odstupanje 5 koraka, srednji hod	10			1			Stoj. Odstupanje. Prijelaz.
12	H-B B promjena po kratkoj dijagonali, produženi hod prikupljeni hod	10			2			Produženje i regularnost koraka. Ravnoteža i prijelazi.
13	Ú ā { ^ ~ Á Ā X na desno polupirueta u desno	10			1			Ü ā * ~ ā } [• d Ā ā ā } [• d Ā] : ā ~ ā } [• d Ā • ā ā } [• ā • ā ā } [• ā Ā ^ ā ā } [] ā ^ ā Ē
14	Ú ā { ^ ~ Á Ā X na lijevo polupirueta u lijevo	10			1			Ü ā * ~ ā } [• d Ā ā ā } [• d Ā] : ā ~ ā } [• d Ā • ā ā } [• ā • ā ā } [• ā Ā ^ ā ā } [] ā ^ ā Ē
15	prikupljeni hod BPVPVK	10			1			Ü ā * ~ ā } [• d Ā ā ā } [• d Ā] ~ z c } [• c ā ā ā ā ā } [• d Ā ā ^ ā } [• ā] [ç ā ^) b Ā ā ā ā ā } [] [• ā • d Ē
16	K prikupljeni lijevi galop	10			1			Prijelaz.
17	A D-S na srednju liniju traverzala u lijevo	10			2			Pravilnost i regularnost. Samodržanje i savijenost. Ravnoteža i prikupljenost.

<F J5 HG? =? CB>= ? =G5 J9 N

18	H	^c æi: [{ b} ææ æ] æ	10		2		Q] iæ) [• o^c ^A:] [{ b) ^ * æ] æ
19	M-F F	srednji galop prikupljeni galop	10		1		Produženje i regularnost koraka. Ravnoteža.
20	A D-R	na srednju liniju traverzala u desno	10		2		Pravilnost i regularnost. Samodržanje i savijenost. Ravnoteža i prikupljenost.
21	M	^c æi: [{ b} ææ æ] æ	10		2		Q] iæ) [• o^c ^A:] [{ b) ^ * æ] æ
22	H-K K	produženi galop prikupljeni galop	10		1		Produženje i regularnost koraka. Ravnoteža.
23		prijelazi na H i K	10		1		Üææ ææ } [• dæ i^ææ } [• dæ ææ [ä ç [^] b^ i æ æ æ æ i: [{ b) æ [\ çææ [] ææ
24	A	Prikupljeni kas	10		1		Prijelaz.
25	P L X	na lijevo na desno stoj, pozdrav izlaz u hod u s popuštenim dizginima	10		1		Savijenost. Izravnatost. Prijelaz. Stoj.

I ? I DBC H9 < B= ? =8 -C. 320

1		KRETNJE (sloboda pokreta i regularnost)	10.0		1		
2		ZOE OP ÁUUVÖCS Q] iæ) [• o^c ^A:] [{ b) ^ * æ] æ [[iæ ææ] z c) [• o^c ^A:] [{ b) ^ * æ] æ • dæ) b^ i æ æ æ æ] ææ	10.0		1		
3		ÜUÜŠW#PUÜV Q] iæ) [• o^c ^A:] [{ b) ^ * æ] æ [[iæ ææ] z c) [• o^c ^A:] [{ b) ^ * æ] æ [iæ) b^ i æ æ æ æ] ææ	10.0		2		
4		ÜRÖÖQ VÖÁUJZÖÖRÖPCE CE Q] iæ) [• o^c ^A:] [{ b) ^ * æ] æ [[iæ ææ	10.0		2		

SVEUKUPNO: 380

Q] ä] çææ æ : ^cæ ^* ææ) æK
[iææ [* i^z\ ææææ [äæ
ä: * ææ [* i^z\ ææææ [äæ
d^ ææ [* i^z\ ææææ [b ^] b

UKUPNO:

UKUPNO U %:

Potpis suca:

Natjecanje: _____ Datum: _____ Sudac: _____ Pozicija:

Natjecatelj: _____ Startni br: _____ Konj: _____

Organizator: _____ Klub natjecatelja: _____

M4	Opis	Max ocjen	Ocjena	Isp. ocjen	Koef.	UKUPNO	PRIMJEDBA	OCJENJUJE SE
1	A-X X C ulaz u prikupljenom galopu stoj, pozdrav, prikupljeni kas na lijevo	10			1			Ulaz. Stoj i prijelazi iz galopa u stoj i stoja u kas.
2	H-F F promjena po dugoj dijagonali, srednji kas prikupljeni kas	10			1			Produženje i regularnost koraka. Ravnoteža i prijelazi.
3	K-X traverzala u desno	10			2			Pravilnost i regularnost. Samodržanje i savijenost. Ravnoteža i prikupljenost.
4	X X-G { } []	10			1			Savijenost. Kut i savijenost konja. Prikupljenost. Regularnost. Ravnoteža.
5	G C ravno na desno	10			1			Izravnatost. Savijenost.
6	M-K K promjena po dugoj dijagonali, produženi kas prikupljeni kas	10			1			Produženje i regularnost koraka. Ravnoteža
7	prijelazi na M i K	10			1			
8	F-X traverzala u lijevo	10			2			Pravilnost i regularnost. Samodržanje i savijenost. Ravnoteža i prikupljenost.
9	X X-G { } []	10			1			Savijenost. Kut i savijenost konja. Prikupljenost. Regularnost. Ravnoteža.
10	G C ravno na lijevo	10			1			Izravnatost. Savijenost.
11	E prikupljeni lijevi galop	10			1			Prijelaz.
12	A D-S na srednju liniju traverzala u lijevo	10			2			Pravilnost i regularnost. Samodržanje i savijenost. Ravnoteža i prikupljenost.
13	S-R kontra galop	10			1			Ravnoteža. Kontra galop.
14	R krug 12 m, na otvorenoj strani kruga dati ruku pa nastaviti po stazi	10			2			
15	R krug 12 m, na otvorenoj strani kruga dati ruku pa nastaviti po stazi	10			1			
16	B X krug 12 m, na otvorenoj strani kruga dati ruku pa nastaviti po stazi	10			2			
17	E V na lijevo krug 12 m, na otvorenoj strani kruga dati ruku pa nastaviti po stazi	10			1			

Natjecanje: _____ Datum: _____ Sudac: _____ Pozicija:

Natjecatelj: _____ Startni br: _____ Konj: _____

Organizator: _____ Klub natjecatelja: _____

M5	Opis	Max ocjen	Ocjena	Isp. ocjen	Koef.	UKUPNO	PRIMJEDBA	OCJENJUJE SE
1	A-X X C ulaz u prikupljenom galopu stoj, pozdrav, prikupljeni kas na lijevo	10			1			Ulaz. Stoj i prijelazi iz galopa u stoj i stoja u kas.
2	H-E] iã æ b Á \ ^ Á Á b ç [10			1			Kut i savijenost konja. Prikupljenost. Regularnost. Ravnoteža.
3	E E-K mali krug 8 m travers	10			1			Savijenost. Kut i savijenost konja. Prikupljenost. Regularnost. Ravnoteža.
4	F-X traverzala u lijevo	10			2			Pravilnost i regularnost. Samodržanje i savijenost. Ravnoteža i prikupljenost.
5	X-G G srednji kas prikupljeni kas	10			1			Produženje i regularnost koraka. Ravnoteža i prijelazi.
6	C M-B } æ Á • {] iã æ b Á \ ^ Á Á • [10			1			Kut i savijenost konja. Prikupljenost. Regularnost. Ravnoteža
7	B B-F mali krug 8 m travers	10			1			Savijenost. Kut i savijenost konja. Prikupljenost. Regularnost. Ravnoteža.
8	K-X traverzala u desno	10			2			Pravilnost i regularnost. Samodržanje i savijenost. Ravnoteža i prikupljenost.
9	X-G G srednji kas prikupljeni kas	10			1			Produženje i regularnost koraka. Ravnoteža i prijelazi.
10	prije C C srednji hod na lijevo	10			1			Prijelaz.
11	H-B B promjena po dijagonali, produženi hod prikupljeni hod	10			2			Produženje i regularnost koraka. Ravnoteža i prijelazi.
12	Ú ã { ^ ~ Á Á X na desno polipirueta u desno	10			1			Ú ^ ~ æ } [• ç æ ç] [• ç]] iã ~ b } [• ç] [• ç] [• ç] • æ æ } [• ç Á ^ ä ä æ [] iã ^ ç È
13	Ú ã { ^ ~ Á Á U na desno polipirueta u lijevo	10			1			Ú ^ ~ æ } [• ç æ ç] [• ç]] iã ~ b } [• ç] [• ç] [• ç] • æ æ } [• ç Á ^ ä ä æ [] iã ^ ç È
14	prikupljeni hod BPVPL	10			1			Ú ^ ~ æ } [• ç æ ç \ [• ç] ~ z ç } [• ç æ æ ç] [• ç \ ; æ ^ } b Á] [ç ^ } b Á æ æ æ } [] [• ç] [• ç]
15	L V prikupljeni lijevi galop na lijevo	10			1			Prijelaz.
16	A D-S na srednju liniju traverzala u lijevo	10			2			Pravilnost i regularnost. Samodržanje i savijenost. Ravnoteža i prikupljenost.
17	S-M kontra galop	10			1			Ravnoteža. Kontra galop.

Natjecanje: _____ Datum: _____ Sudac: _____ Pozicija:

Natjecatelj: _____ Startni br: _____ Konj: _____

Organizator: _____ Klub natjecatelja: _____

M6	Opis	Max ocjen	Ocjena	Isp. ocjen	Koef.	UKUPNO	PRIMJEDBA	OCJENJUJE SE
1	A-X X C ulaz u prikupljenom galopu stoj, pozdrav, prikupljeni kas na lijevo	10			1			Ulaz. Stoj i prijelazi iz galopa u stoj i stoja u kas.
2	H-E travers	10			1			Kut i savijenost konja. Prikupljenost. Regularnost. Ravnoteža.
3	E-F F promjena po kratkoj dijagonali, srednji kas prikupljeni kas	10			1			Produženje i regularnost koraka. Ravnoteža i prijelazi.
4	K-X traverzala u desno	10			2			Pravilnost i regularnost. Samodržanje i savijenost. Ravnoteža i prikupljenost.
5	X-G C] : ä æ ð Á Á \ ^ Á Á • } [} æ Á • } [10			1			Kut i savijenost konja. Prikupljenost. Regularnost. Ravnoteža.
6	M-B travers	10			1			Kut i savijenost konja. Prikupljenost. Regularnost. Ravnoteža.
7	B-K K promjena po kratkoj dijagonali, srednji kas prikupljeni kas	10			1			Produženje i regularnost koraka. Ravnoteža i prijelazi.
8	F-X traverzala u lijevo	10			2			Pravilnost i regularnost. Samodržanje i savijenost. Ravnoteža i prikupljenost.
9	X-G C] : ä æ ð Á Á \ ^ Á Á • } [} æ Á • } [10			1			Kut i savijenost konja. Prikupljenost. Regularnost. Ravnoteža.
10	H-F F promjena po dugoj dijagonali, produženi kas prikupljeni kas	10			1			Produženje i regularnost koraka. Ravnoteža.
11	prijelazi na H i F	10			1			Ü ä æ ð Á Á } [• ç Á \ ^ Á Á } [• ç Á æ [ä ç \ ^ Á Á] æ æ Á Á [(ð) æ [\ ç Á Á]] æ
12	A srednji hod	10			1			Prijelaz.
13	K-R R promjena po kratkoj dijagonali, produženi hod prikupljeni hod	10			2			Produženje i regularnost koraka. Ravnoteža i prijelazi.
14	T na lijevo P polupirueta u lijevo	10			1			Ü ä æ ð Á Á } [• ç Á ç } [• ç Á] : ä ~ ð } [• ç Á [• ç Á ð } [• ç Á • æ æ } [• ç Á \ ^ Á Á ä ä æ [] ä ~ ^ ç È
15	T polupirueta u desno	10			1			Ü ä æ ð Á Á } [• ç Á ç } [• ç Á] : ä ~ ð } [• ç Á [• ç Á ð } [• ç Á • æ æ } [• ç Á \ ^ Á Á ä ä æ [] ä ~ ^ ç È
16	prikupljeni hod RMHMG	10			1			Ü ä æ ð Á Á } [• ç Á ç \ [• ç Á] ~ ç } [• ç Á \ æ æ ç } [• ç Á \ æ ^ } ð Á Á [[ç ä ^ } ð Á Á] : ä æ æ Á Á [] [• ç Á • ç
17	G H stoj, odstupanje 5 koraka, prikupljeni lijevi galop na lijevo	10			1			Stoj. Odstupanje. Prijelaz.

<F J5 HG? =? CB>= ?=G5 J9 N

18	S-K K	srednji galop prikupljeni galop	10			1		Produženje i regularnost koraka. Ravnoteža i prijelazi.
19	F-I I	travrzala u lijevo ravno	10			2		Pravilnost i regularnost. Samodržanje i savijenost. Ravnoteža i prikupljenost.
20	G C	^c ăă : [{ b } ăă ăă] ă) ăă ^c [10			2		Q] : ăă] [• o^c ^ă : [{ b } ^ * ăă] ăă
21	M-F F	produženi galop prikupljeni galop	10			1		Produženje i regularnost koraka. Ravnoteža.
22		prijelazi na M i F	10			1		Üăăă ăă^ } [• căă] ^ăă } [• căă] ăă [ă c [^ b] : ăă ăă ăă : [{ b } ăă [\ căă ăă]] ăă
23	K-I I	travrzala u desno ravno	10			2		Pravilnost i regularnost. Samodržanje i savijenost. Ravnoteža i prikupljenost.
24	G C	^c ăă : [{ b } ăă ăă] ă) ăă c [10			2		Q] : ăă] [• o^c ^ă : [{ b } ^ * ăă] ăă
25	E X G	na lijevo na lijevo stoj, pozdrav izlaz u hod s popuštenim dizginima	10			1		Savijenost. Izravnatost. Prijelaz. Stoj.

I ? I DBC H9 < B= ? =8 -C. 320

1		KRETNJE (sloboda pokreta i regularnost)	10.0			1		
2		ZOE CP A U V W O S Q^] ăă ăă : ^c ăă b { ^ă ăă : ăă ăă] ăă [• c \ [: ăă ăă] ^ c } [• o^c ăă ăă c] [• c • d ăă) b * ăă ăă] ăă	10.0			1		
3		U U U S W P U U V Q ăă) ăă ăă [c b ^ ^) b ăă c ([] ăă ăă [ăă] [\ : ^ ăă] : ăă ăă ăă b ^ c ăă ^ ăă] [à [ăă] : ^ ăă) b * ăă ăă] ăă	10.0			2		
4		U R O O G V O A U U Z O R O R O P C E C E Q] : ăă] [• o^c [: ăă c) ăă ăă c e ^ c ăă] [à [ăă] ăă] [[ăă ăă]	10.0			2		

SVEUKUPNO: 380

Ó [á [c ăă ăă : ^c ăă ^ ăă) ăă
] : ăă] [* : ^ ăă ăă ăă] ăă
á : * ăă] [* : ^ ăă ăă ăă] ăă
d ^ ăă] [* : ^ ăă ăă] [b ^) b

UKUPNO:

UKUPNO U %:

Potpis suca:

<F J5 HG? =? CB>= ?=G5 J9N

18	A D-E	na srednju liniju traverzala u lijevo	10			2		Pravilnost i regularnost. Samodržanje i savijenost. Ravnoteža i prikupljenost.
19	S-R	pola velikog kruga 20m- kontra galop	10			1		Savijenost. Regularnost. Ravnoteža. Kontra galop.
20	P	^c æ![(b) ææ] æ	10			2		Q] iæ) [•o^c ^A] [(b) ^ *æ] æ
21	A D-B	na srednju liniju traverzala u desno	10			2		Pravilnost i regularnost. Samodržanje i savijenost. Ravnoteža i prikupljenost.
22	R	^c æ![(b) ææ] æ	10			2		Q] iæ) [•o^c ^A] [(b) ^ *æ] æ
23	H-F prije F	promjena po dijagonali, produženi galop prikupljeni galop	10			1		Produženje i regularnost koraka. Ravnoteža.
24		prijelazi na H i prije F	10			1		Üææ æ! [(•c) ^æ] [(•c) ææ [ä ç [^] b) ææ ææ! [(b) æ [\ çææ [] ææ
25	F	^c æ![(b) ææ] æ	10			2		Q] iæ) [•o^c ^A] [(b) ^ *æ] æ
26	A X	na srednju liniju stoj, pozdrav izlaz u hod u sa popuštenim dizginima	10			1		Izravnost. Stoj. Prijelaz.

I ? I DBC H9 < B= ? =8 -C. 370

1		KRETNJE (sloboda pokreta i regularnost)	10.0			1		
2		ZCF CP Á Ú U V O C S Q] iæ) [•o^c ^A] [(b) ^ [\ çææ [] ææ	10.0			1		
3		Ü Ü Ü Š W P U Ü V Q] iæ) [•o^c ^A] [(b) ^ [\ çææ [] ææ	10.0			2		
4		Ü R O O G V O Á U Z O B R O P C E C E Q] iæ) [•o^c ^A] [(b) ^ [\ çææ [] ææ	10.0			2		

SVEUKUPNO: 430

Ó [ä [çææ [] ææ
] iæ) [•o^c ^A] [(b) ^
[\ çææ [] ææ
d^ æ! [* ^z \ ææ [] ææ

UKUPNO:

UKUPNO U %:

Potpis suca:

< F J 5 HG? =? CB>= ? =G5 J 9 N

Natjecanje: _____ Datum: _____ Sudac: _____ Pozicija:

Natjecatelj: _____ Startni br: _____ Konj: _____

Organizator: _____ Klub natjecatelja: _____

M8	Opis	Max ocjen ^a	Ocjena	Isp. ocjen	Koef.	UKUPNO	PRIMJEDBA	OCJENJUJE SE
1	A-X X C ulaz u prikupljenom galopu stoj, pozdrav, prikupljeni kas na desno	10			1			Ulaz. Stoj i prijelazi iz galopa u stoj i stoja u kas.
2	M-B B] :ã æ bÁ \ ^Á Á• } [) æÁ• } [10			1			Kut i savijenost konja. Prikupljenost. Regularnost. Ravnoteža.
3	E E-K) æÁ• ç [] :ã æ bÁ \ ^Á Á• ç [10			1			Kut i savijenost konja. Prikupljenost. Regularnost. Ravnoteža
4	F-X traverzala u lijevo	10			2			Pravilnost i regularnost. Samodržanje i savijenost. Ravnoteža i prikupljenost.
5	X-M traverzala u desno	10			2			Pravilnost i regularnost. Samodržanje i savijenost. Ravnoteža i prikupljenost.
6	H-F F promjena po dugoj dijagonali, srednji kas prikupljeni kas	10			1			Produženje i regularnost koraka. Ravnoteža i prijelazi.
7	K-X traverzala u desno	10			2			Pravilnost i regularnost. Samodržanje i savijenost. Ravnoteža i prikupljenost.
8	X-H traverzala u lijevo	10			2			Pravilnost i regularnost. Samodržanje i savijenost. Ravnoteža i prikupljenost.
9	C prikupljeni desni galop	10			1			Prijelaz.
10	R ^Á æ Á : [{ } æ Á æ] æ	10			2			Q :æ] • oÁ Á ^ Á : [{ } ^ * æ] æ
11	B-E pola velikog kruga 20 m- kontra galop	10			1			Savijenost. Ravnoteža. Regularnost. Kontra galop.
12	S ^Á æ Á : [{ } æ Á æ] æ	10			2			Q :æ] • oÁ Á ^ Á : [{ } ^ * æ] æ
13	M-E E-B promjena po kratkoj dijagonali pola velikog kruga 20 m- kontra galop	10			1			Savijenost. Izravnatost. Ravnoteža. Regularnost. Kontra galop.
14	R ^Á æ Á : [{ } æ Á æ] æ	10			2			Q :æ] • oÁ Á ^ Á : [{ } ^É
15	H-K K srednji galop prikupljeni galop	10			1			Produženje i regularnost koraka. Ravnoteža i prijelazi.
16	F-X X traverzala u lijevo ravno	10			2			Pravilnost i regularnost. Samodržanje i savijenost. Ravnoteža i prikupljenost.
17	I C ^Á æ Á : [{ } æ Á æ] æ) æÁ• } [10			2			Q :æ] • oÁ Á ^ Á : [{ } ^ * æ] æ

Created with



download the free trial online at nitropdf.com/professional
Dresurni programi

< F J 5 HG? =? CB>= ? =G5 J 9 N

Natjecanje: _____ Datum: _____ Sudac: _____ Pozicija:

Natjecatelj: _____ Startni br: _____ Konj: _____

Organizator: _____ Klub natjecatelja: _____

MKur	Opis	Max ocjen a	Ocjena	Isp. ocjen	Koef.	UKUPNO	PRIMJEDBA	OCJENJUJE SE
1	Prikupljeni hod- najmanje 20 m	10			1			
2	Polupirueta u desno	10			1			
3	Polupirueta u lijevo	10			1			
4	Produženi hod- najmanje 20 m	10			2			
5	Prikupljeni kas	10			1			
6	Úā æ bĀ ^Á Á^} [Ě æ æ bĀGĀ	10			1			
7	Úā æ bĀ ^Á Á^} [Ě æ æ bĀGĀ	10			1			
8	Traverzala u desno u kasu	10			2			
9	Traverzala u lijevo u kasu	10			2			
10	Produženi kas- najmanje 40 m	10			1			
11	Prikupljeni galop	10			1			
12	Traverzala u desno u galopu	10			2			
13	Traverzala u lijevo u galopu	10			2			
14	Š^æ æĀ! [{ b} æĀ æĀ] æĀ Á^} [* Ā æĀ	10			2			
15	Š^æ æĀ! [{ b} æĀ æĀ] æĀ Á^} [* Ā á^} ā	10			2			
16	Produženi galop- najmanje 40 m	10			1			
17	Stoj, pozdrav- ulaz, izlaz	10			1			

I ? I DBC H9 < B= ? =8 -C. 240

Created with



download the free trial online at nitropdf.com/professional
Dresurni programi

